

テレビキット 車種別分解手順

※品番は販売店様によって異なります。

●標準装備&メーカーオプションナビ

| プリウス | | |
|------------|-----------|-------|
| プリウス | MXWH60・65 | R5.1~ |
| プリウス(PHEV) | MXWH61 | R5.3~ |

⚠ 注意 取り付けを始めるまえに

- イグニッションスイッチをOFFにした後、6分程度ナビゲーションが動作しています。6分以上経過してから、バッテリーのマイナス端子を外してください。
- バッテリーのマイナス端子を外す前に必ず下記の設定を確認・変更してください。

[セキュリティロック]
設定がONの場合、バッテリーのマイナス端子再接続後にパスワードの入力が必要となります。設定をオフに変更するか、再接続後に車両使用者様に解除をご依頼ください。
⚙→セキュリティ→セキュリティロック

[ACCカスタマイズ]
イグニッションスイッチOFF後もモニター画面の表示が継続する場合は、設定をオンに変更してください。
⚙→車両カスタマイズ→ACCカスタマイズ

⚠ 重要 TVKIT装着後の注意事項

本製品装着後はイグニッションオフ時にBluetooth接続ができなくなるため、[リモートパーク]アプリ(アドバンストパークの出庫操作)が使用できなくなります。
イグニッションオン時についてはBluetooth接続に影響はございませんので、通常通りご使用いただけます。

⚠ 重要 TVKITオン時の注意事項

TVKITオンでも自車マークは基本的に追従して進みますが、下記のように純正時とは精度や動き方に差が生じます。ルート案内などナビ機能を使用中に差が気になる場合は、TVKITをオフにご利用ください。

- 自車マークが断続的に進むようになり、精度が若干低下します。
- 走行状況や周辺環境によって一時的に進行方向や走行している場所にずれが生じる場合があります。(ずれはそのまま走行を継続することで自動的に補正されます)
- 高速道路走行時に自車マークが近接する一般道へずれ、ナビのハイウェイモード表示が解除される場合があります。
- ルート案内時、画面に表示される残距離より早い内容の音声ガイドが案内されます。

1. インパネセンターガーニッシュ取り外し

ツメとクリップのかんごうをはずし、インパネセンターガーニッシュを取り外す。

インパネセンターガーニッシュ
保護テープ
▲:クリップ

製品イルミ線(橙色)について
製品コネクターから出ているイルミ線(橙色)は、ビルトインスイッチのイルミ線接続用です。ビルトインTV-KIT以外はビニルテープで絶縁して束ねてください。

2. インパネセンタートップカバー取り外し

クリップのかんごうをはずし、インパネセンタートップカバーを取り外す。

保護テープ
インパネセンタートップカバー
▲:クリップ

3. ディスプレイオーディオ取り外し

ボルトとクリップのかんごうをはずし、ディスプレイオーディオを取り外す。

ディスプレイオーディオ
●:ボルト
▲:クリップ

4. 製品取り付け

オーディオユニット部のコネクターへ製品コネクターを割り込ませて接続する。

⚠ ●28ピンコネクターが2つありますので間違えないようご注意ください。

28ピンコネクター (車両側:灰色)
30ピンコネクター (車両側:黒色)
オーディオユニットを背面から見た図

テレビキット 車種別分解手順

※品番は販売店様によって異なります。

●標準装備&メーカーオプションナビ

| アルファード/ヴェルファイア | | |
|----------------|-------------------------|-------|
| アルファード | AAHH40W・45W/AGH40W・45W | R5.6~ |
| ヴェルファイア | AAHH40W・45W/TAHA40W・45W | R5.6~ |

⚠ 注意 取り付けを始めるまえに

- イグニッションスイッチをOFFにした後、6分程度ナビゲーションが動作しています。6分以上経過してから、バッテリーのマイナス端子を外してください。
- バッテリーのマイナス端子を外す前に必ず下記の設定を確認・変更してください。

【セキュリティロック】
設定がオンの場合、バッテリーのマイナス端子再接続後にパスワードの入力が必要となります。設定をオフに変更するか、再接続後に車両使用者様に解除をご依頼ください。

⚙→セキュリティ→セキュリティロック

【ACCカスタマイズ】
イグニッションスイッチOFF後もモニター画面の表示が継続する場合は、設定をオンに変更してください。

⚙→車両カスタマイズ→ACCカスタマイズ

⚠ 重要 TVKIT装着後の注意事項

本製品装着後はイグニッションオフ時にBluetooth接続ができなくなるため、[リモートパーク]アプリ(アドバンストパークの出庫操作)が使用できなくなります。

イグニッションオン時についてはBluetooth接続に影響はございませんので、通常通りご使用いただけます。

⚠ 重要 TVKITオン時の注意事項

TVKITオンでも自車マークは基本的に追従して進みますが、下記のように純正時とは精度や動き方に差が生じます。

ルート案内などナビ機能を使用中に差が気になる場合は、TVKITをオフにしてご利用ください。

- 自車マークが断続的に進むようになり、精度が若干低下します。
- 走行状況や周辺環境によって一時的に進行方向や走行している場所にずれが生じる場合があります。(ずれはそのまま走行を継続することで自動的に補正されます)
- 高速道路走行時に自車マークが近接する一般道へずれ、ナビのハイウェイモード表示や運転支援機能のアドバンストドライブ[渋滞時支援機能]が解除される場合があります。
- ルート案内時、画面に表示される残距離より早い内容の音声ガイドが案内されます。

製品イルミ線(橙色)について
製品コネクターから出ているイルミ線(橙色)は、ビルトインスイッチのイルミ線接続用です。ビルトインTV-KIT以外はビニルテープで絶縁して束ねてください。

1. クラスタースイドパネル(左)取り外し
ツメのかんごうを外し、クラスタースイドパネル(左)を取り外す。

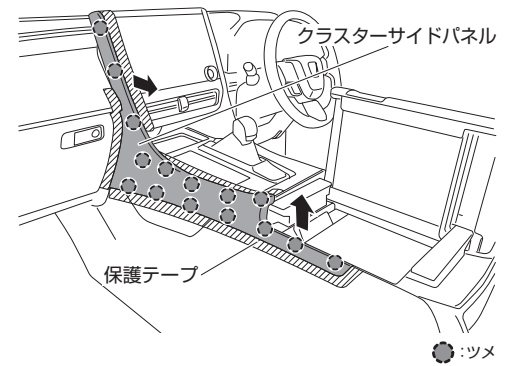

2. クラスタースイドパネル(右)取り外し
ツメのかんごうを外し、クラスタースイドパネル(右)を取り外す。

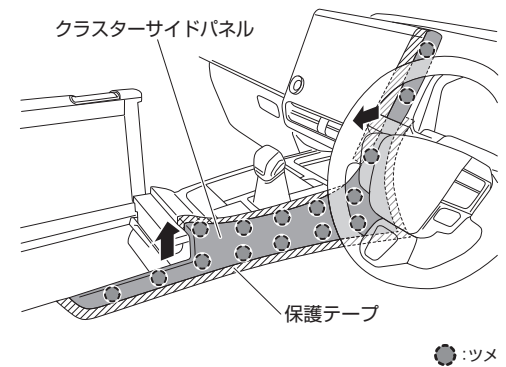

3. ディスプレイオーディオ取り外し
ボルトとツメ・クリップのかんごうを外し、ディスプレイオーディオを取り外す。

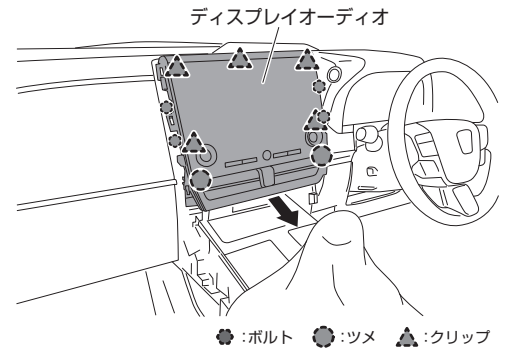

4. 製品取り付け
オーディオユニット部のコネクターへ製品コネクターを割り込ませて接続する。

⚠ 28ピンコネクターが2つありますので間違えないようご注意ください。

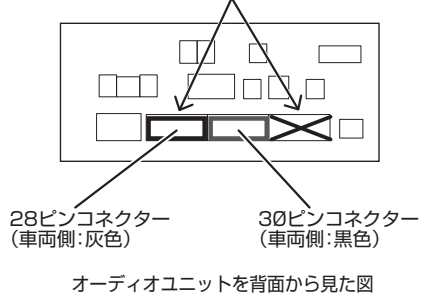

テレビキット 車種別分解手順

*品番は販売店様によって異なります。

●標準装備&メーカーオプションナビ

| クラウン(スポーツ) | | |
|------------|---------|--------|
| クラウン(スポーツ) | AZSH36W | R5.10~ |

⚠ 注意 取り付けを始めるまえに

- イグニッションスイッチをOFFにした後、6分程度ナビゲーションが動作しています。6分以上経過してから、バッテリーのマイナス端子を外してください。
- バッテリーのマイナス端子を外す前に必ず下記の設定を確認・変更してください。
 - 【セキュリティロック】
設定がオンの場合、バッテリーのマイナス端子再接続後にパスワードの入力が必要となります。設定をオフに変更するか、再接続後に車両両使用者様に解除をご依頼ください。
⚙→セキュリティ→セキュリティロック
 - 【ACCカスタマイズ】
イグニッションスイッチOFF後もモニター画面の表示が継続する場合は、設定をオンに変更してください。
⚙→車両カスタマイズ→ACCカスタマイズ

⚠ 重要 TVKIT装着後の注意事項

本製品装着後はイグニッションオフ時にBluetooth接続ができなくなるため、[リモートパーク]アプリ(アドバンストパークの出庫操作)が使用できなくなります。
イグニッションオン時についてはBluetooth接続に影響はございませんので、通常通りご使用いただけます。

⚠ 重要 TVKITオン時の注意事項

TVKITオンでも自車マークは基本的に追従して進みますが、下記のように純正時とは精度や動き方に差が生じます。ルート案内などナビ機能を使用中に差が気になる場合は、TVKITをオフにしてご利用ください。

- 自車マークが断続的に進むようになり、精度が若干低下します。
- 走行状況や周辺環境によって一時的に進行方向や走行している場所にずれが生じる場合があります。(ずれはそのまま走行を継続することで自動的に補正されます)
- 高速道路走行時に自車マークが近接する一般道へずれ、ナビのハイウェイモード表示や運転支援機能のアドバンストドライブ[渋滞時支援機能]が解除される場合があります。
- ルート案内時、画面に表示される残距離より早い内容の音声ガイドが案内されます。

製品イルミ線(橙色)について

製品コネクターから出ているイルミ線(橙色)は、ビルトインスイッチのイルミ線接続用です。ビルトインTV-KIT以外はビニルテープで絶縁して束ねてください。

1. スカッフプレート(右)取り外し

ツメのかんごうを外し、スカッフプレート(右)を取り外す。

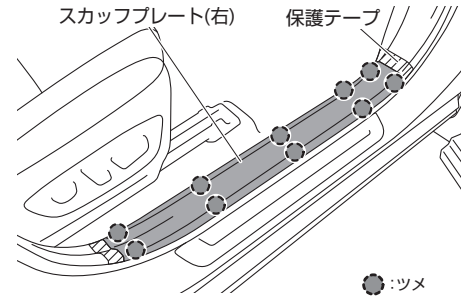

2. カウルサイドトリム(右)取り外し

樹脂ナットとツメ・クリップのかんごうを外し、カウルサイドトリム(右)を取り外す。

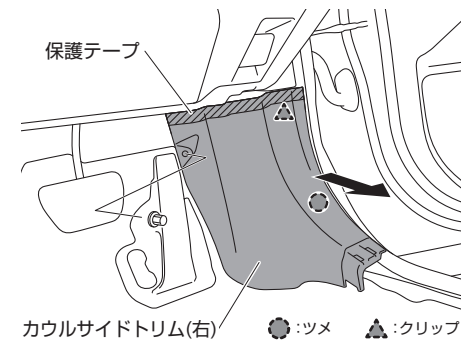

3. インパネサイドパネル(右)取り外し

クリップのかんごうを外し、インパネサイドパネル(右)を取り外す。

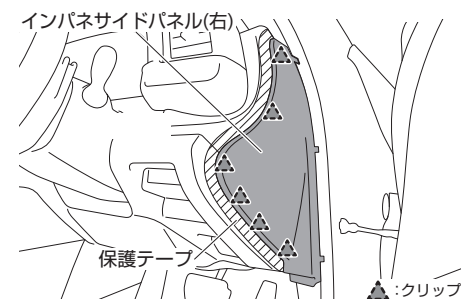

4. インパネアンダーカバー(右)取り外し

スクリューとツメのかんごうを外し、インパネアンダーカバー(右)を取り外す。

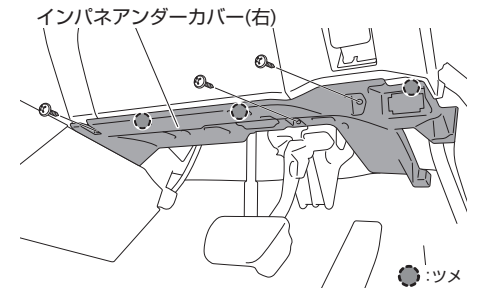

5. インパネロアパネル取り外し

スクリューとクリップのかんごうを外し、インパネロアパネルを取り外す。

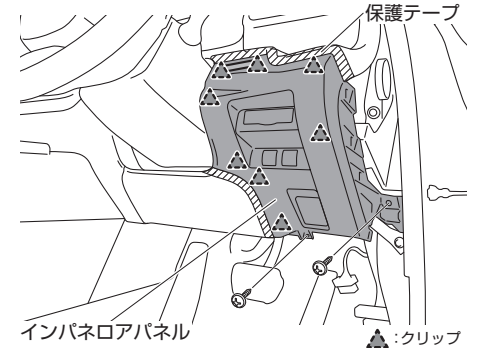

6. コンソールアッパーパネル取り外し

シフトノブを回して取り外し、ツメ・クリップのかんごうを外してコンソールアッパーパネルを取り外す。

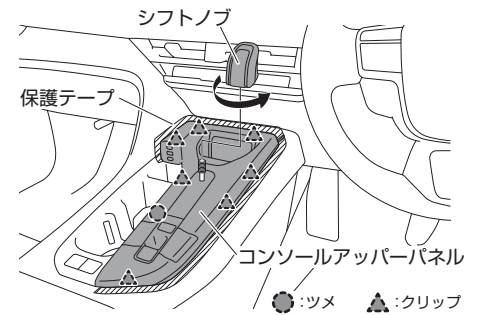



TTV443/T443DL/TTV443B-D/ TTV443DB-D

テレビキット 車種別分解手順

※品番は販売店様によって異なります。

●標準装備&メーカーオプションナビ

| クラウン(スポーツ) | | |
|------------|---------|--------|
| クラウン(スポーツ) | AZSH36W | R5.10~ |

7. センターロアパネル取り外し

クリップのかんごうを外し、センターロアパネルを取り外す。

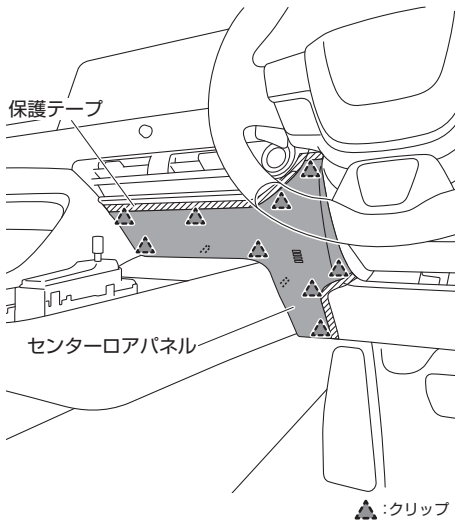

▲:クリップ

8. コンソールサイドパネル(左)取り外し

ツメ・クリップのかんごうを①の方向へ外し、コンソールサイドパネル(左)を②の方向へ取り外す。

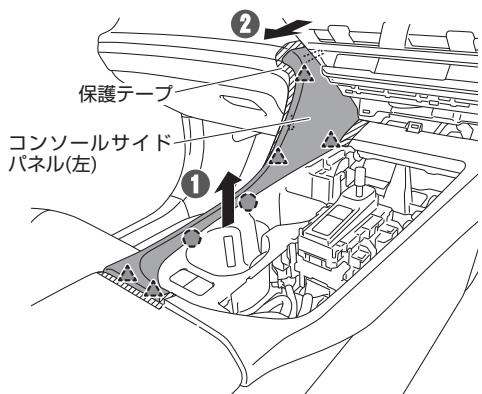

●:ツメ ▲:クリップ

9. インパネセンターガーニッシュ取り外し

ツメ・クリップのかんごうを外し、インパネセンターガーニッシュを取り外す。

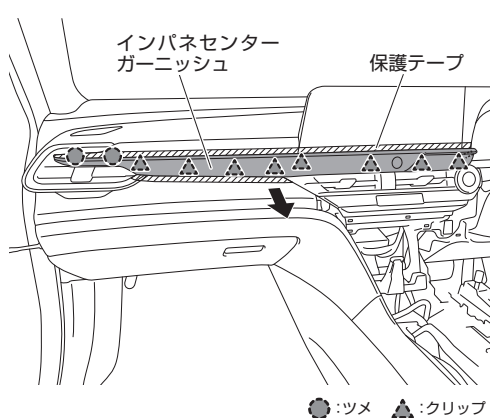

●:ツメ ▲:クリップ

10. センターレジスタパネル取り外し

クリップのかんごうを外し、センターレジスタパネルを取り外す。

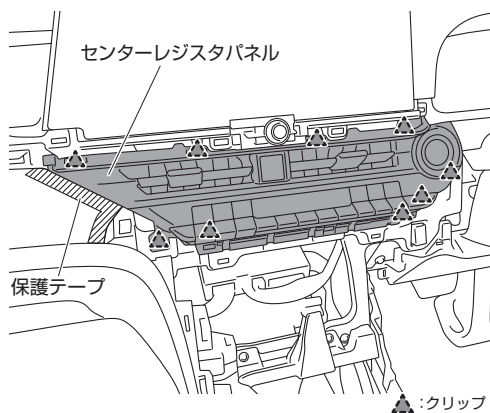

▲:クリップ

11. サイドプロテクタノズル取り外し

ツメ・クリップのかんごうを外し、サイドプロテクタノズルを取り外す。

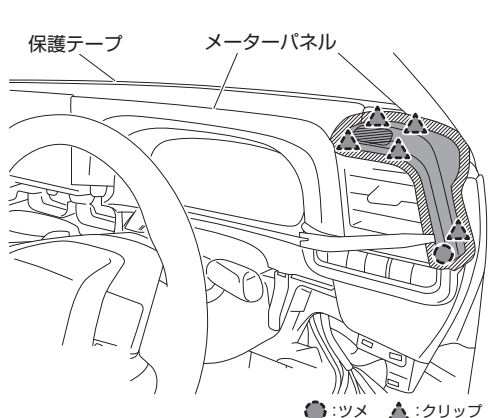

●:ツメ ▲:クリップ

12. メータークラスター取り外し

ツメのかんごうを①の方向へ外し、クリップのかんごうを②の方向へ外してメータークラスターを取り外す。

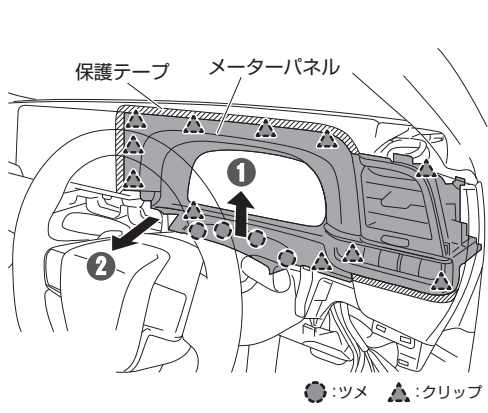

●:ツメ ▲:クリップ

13. ディスプレイユニット取り外し

ボルトとクリップのかんごうを外し、ディスプレイユニットを取り外す。

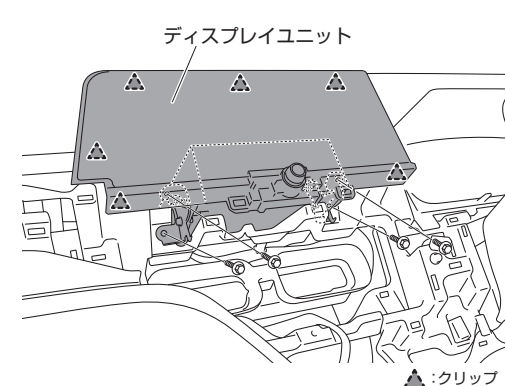

▲:クリップ

14. 製品取り付け

オーディオユニット部のコネクターへ製品コネクターを割り込ませて接続する。

⚠ ●28ピンコネクターが2つありますので間違えないようご注意ください。

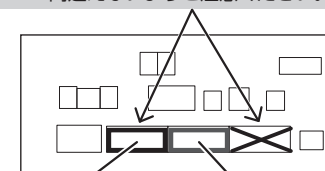

28ピンコネクター
(車両側:灰色)

30ピンコネクター
(車両側:黒色)

オーディオユニットを背面から見た図

製品イルミ線(橙色)について

製品コネクターから出ているイルミ線(橙色)は、ビルトインスイッチのイルミ線接続用です。ビルトインTV-KIT以外はビニールテープで絶縁して束ねてください。