

●標準装備&メーカーオプションナビ

クラウン	ARS220 / AZSH20・21 / GWS224	H30.7~R2.10
-------------	-----------------------------	-------------

❗重要 取り付けを始めるまえに
 ●イグニッションスイッチをOFFにした後、6分程度ナビゲーションが動作しています。6分以上経過してから、バッテリーのマイナス端子を外してください。

1. インパネセンターフィニッシュパネル取り外し

ツメの勘合をはずしてインパネセンターフィニッシュパネルを取り外します。

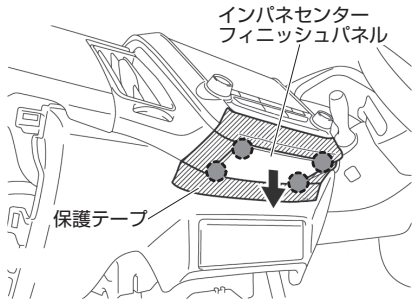

●:ツメ ※保護テープは傷防止のため

2. オーディオアッパーパネル取り外し

ツメとクリップのかんごうをはずしてオーディオアッパーパネルを取り外します。

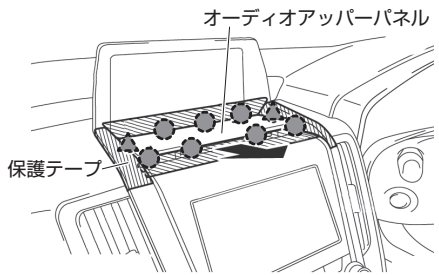

●:ツメ ▲:クリップ ※保護テープは傷防止のため
 車体後方へ水平に引き抜いて取り外します。

3. オーディオユニット取り外し

ボルトとクリップの勘合をはずし、オーディオユニットを取り外します。

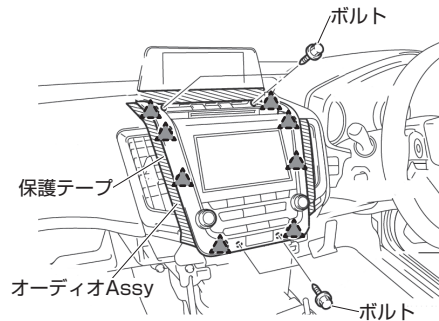

▲:クリップ ※保護テープは傷防止のため

4. 28ピンコネクター取り付け位置

図で示した28ピンコネクターへ製品コネクターを割り込ませます。

⚠ ●28ピンコネクターが2つありますので間違えないようご注意ください。

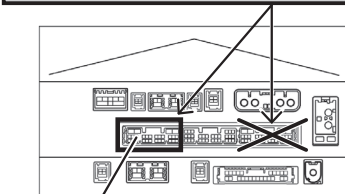

28ピンコネクター

5. 30ピンコネクター取り付け位置

図で示した30ピンコネクターへ製品コネクターを割り込ませます。

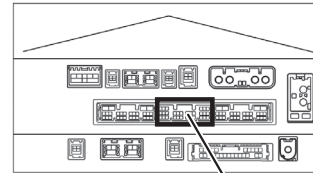

30ピンコネクター

6. イルミネーション線接続

「5.」の30ピンコネクターに、スイッチハーネスの橙線を、E-クランプで接続します。

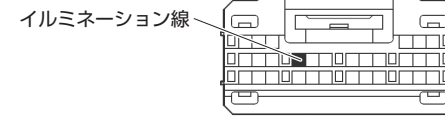

30ピンコネクター

⚠ **注意** 接続前に必ずテスターで確認してください。

●コネクターの端子位置は右図の矢印の方向からコネクターを見た図です

●標準装備&メーカーオプションナビ

車種	標準装備	メーカーオプション
カローラ / カローラスポーツ / カローラ ツーリング / カローラクロス	NRE210 / ZRE212 / ZWE211・214	R1.9~R4.9
ディスプレイオーディオ装着車	NRE210H・214H / ZWE211H	R1.9~R4.9
	NRE210W / ZRE212W / ZWE211W・214W / MZEA12W	R1.9~R4.9
	ZSG10 / ZVG11・15	R3.9~

重要 取り付けを始めるまえに
 イグニッションスイッチをOFFにした後、6分程度ナビゲーションが動作しています。
 6分以上経過してから、バッテリーのマイナス端子を外してください。

注意 TVを視聴するには「TV + Apple CarPlay + Android Auto™」のサービスオプション契約が必要です。
 ナビゲーションを使用するにはディーラーオプションの「ナビキット」が必要です。

1. オーディオクラスターパネル取りはずし

7インチディスプレイ

図のように、ツメ4箇所、クリップ4箇所のかん合およびガイド2箇所を外し、オーディオクラスターパネルを取り外す。

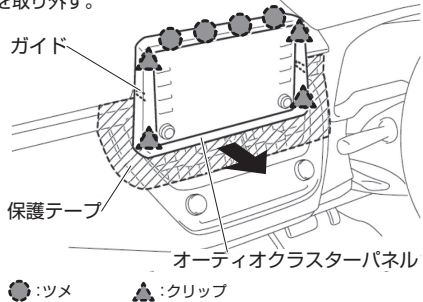

9インチディスプレイ

図のように、クリップ4箇所のかん合を外し、オーディオクラスターパネルを取り外す。

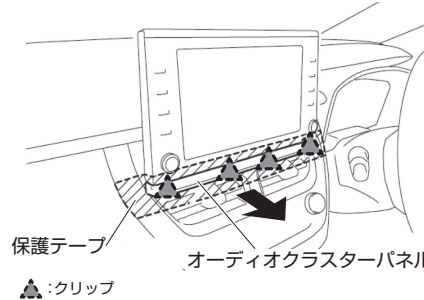

2. エアコンディショナコントロールASSY取り外し

図のように、モールディングリムーバーを使用して、クリップ5箇所のかん合を外す。コネクタを切り離し、エアコンディショナコントロールASSYを取り外す。

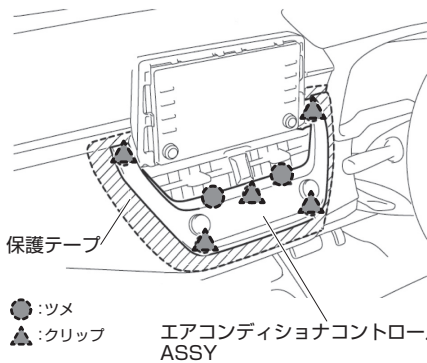

3. インstrumentパネルレジスタASSY CTR取り外し

図のように、クリップのかん合5箇所を外す。コネクタを切り離し、InstrumentパネルレジスタASSY CTRを取り外す。

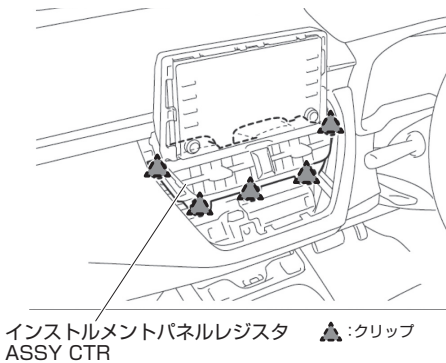

4. オーディオユニット取り外し

7インチディスプレイ

クリップのかん合2箇所を外し、オーディオユニットを車両後方側に引き出す。
 各コネクタを切り離し、オーディオユニットを取り外す。

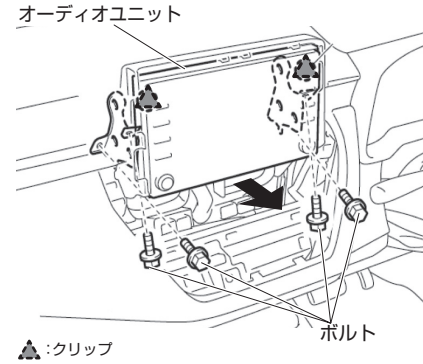

9インチディスプレイ

クリップのかん合4箇所およびガイド2箇所を外し、オーディオユニットを車両後方側に引き出す。
 各コネクタを切り離し、オーディオユニットを取り外す。

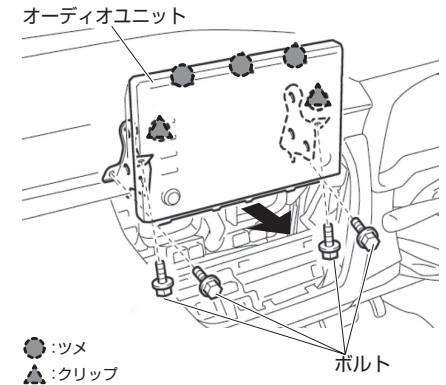

5. 28ピンコネクタ取り付け位置

図で示した28ピンコネクタへ製品コネクタを割り込ませます。

注意 ●28ピンコネクタが2つありますので間違えないようご注意ください。

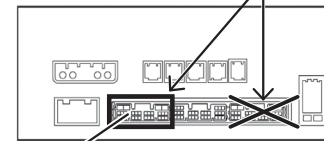

ラジオ&ディスプレイレシーバーを背面から見た図
 28ピンコネクタ

7. イルミネーション線接続

「6.」の30ピンコネクタに、スイッチハーネスの橙線を、E-クランプで接続します。

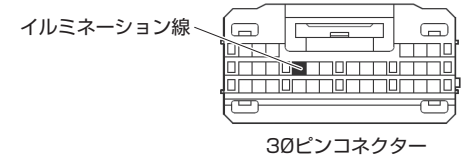

注意 接続前に必ずテスターで確認してください。

●コネクタの端子位置は右図の矢印の方向からコネクタを見た図です

6. 30ピンコネクタ取り付け位置

図で示した30ピンコネクタへ製品コネクタを割り込ませます。

ラジオ&ディスプレイレシーバーを背面から見た図

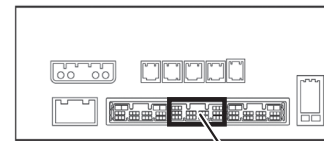

30ピンコネクタ

テレビキット 車種別分解手順

※品番は販売店様によって異なります。

●標準装備&メーカーオプションナビ

カムリ		
カムリ	AXVH70・75	R1.10~

重要 取り付けを始めるまえに
 イグニッションスイッチをOFFにした後、6分程度ナビゲーションが動作しています。
 6分以上経過してから、バッテリーのマイナス端子を外してください。

注意 TVを視聴するには「TV + Apple CarPlay + Android Auto™」のサービスオプション契約が必要です。
 ナビゲーションを使用するにはディーラーオプションの「ナビキット」が必要です。

1. インパネクラスター(右)取り外し

クリップとガイドのかん合を外してインパネクラスター(右)を取り外します。

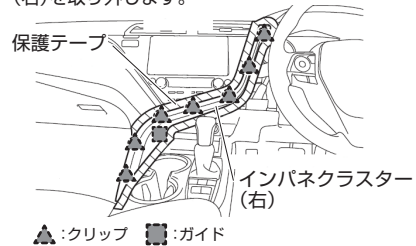

2. インパネクラスター(左)取り外し

クリップとガイドのかん合を外してインパネクラスター(左)を取り外します。

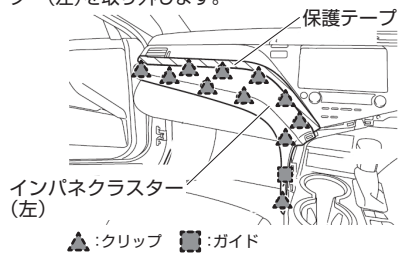

3. インパネサイドレジスター(左)取り外し

クリップのかん合を外してインパネサイドレジスター(左)を取り外します。

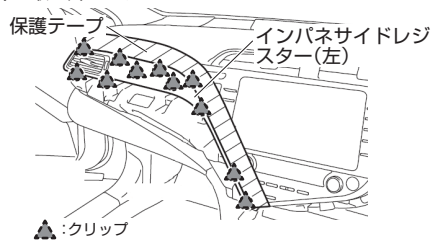

4. インパネフィニッシュパネル取り外し

クリップのかん合を外してインパネフィニッシュパネルを取り外します。

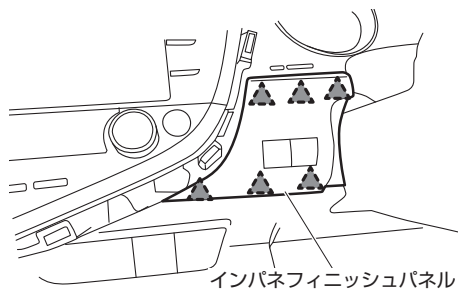

5. ナビゲーションユニット取り外し

R1.10~R3.1 7インチ/8インチ

ボルトとクリップのかん合を外してナビゲーションユニットを取り外します。

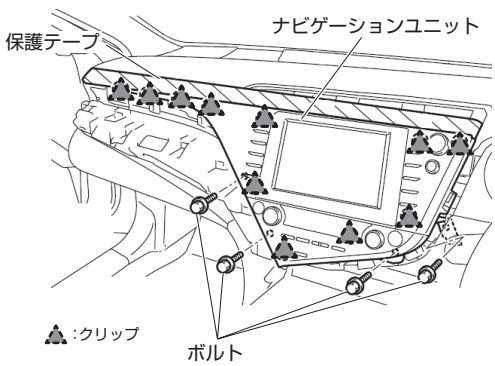

5. ナビゲーションユニット取り外し

R3.2~ 9インチ

5-1. クリップのかん合を外してヒーターコントロールパネルを取り外します。

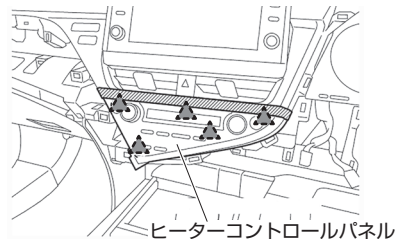

5-2. クリップのかん合を外してクラスターパネルを取り外します。

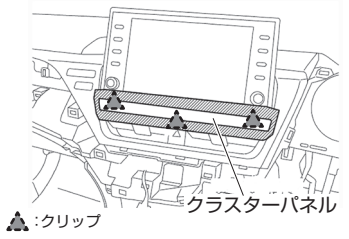

5-3. クリップのかん合を外してセンタークラスターを取り外します。

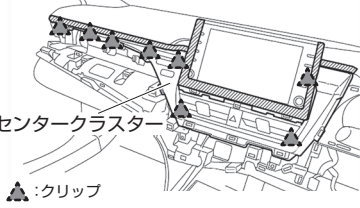

5-4. ボルトを外してオーディオユニットを取り外します。

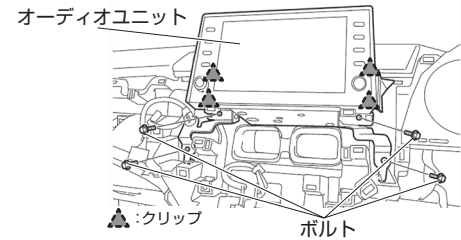

6. 28ピンコネクタ取り付け位置

図で示した28ピンコネクタへ製品コネクタを割り込ませます。

注意 ●28ピンコネクタが2つありますので間違えないようご注意ください。

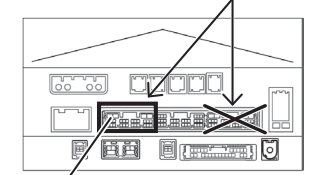

28ピンコネクタ

7. 30ピンコネクタ取り付け位置

図で示した30ピンコネクタへ製品コネクタを割り込ませます。

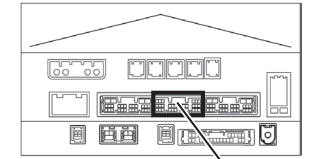

30ピンコネクタ

8. イルミネーション線接続

「7.」の30ピンコネクタに、スイッチハーネスの橙線を、E-クランプで接続します。

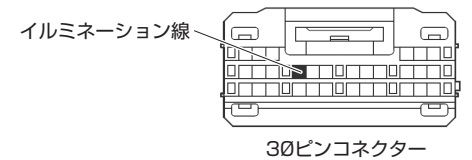

注意 接続前に必ずテスターで確認してください。

ONE POINT ●コネクタの端子位置は右図の矢印の方向からコネクタを見た図です

テレビキット 車種別分解手順

※品番は販売店様によって異なります。

●標準装備&メーカーオプションナビ

ヤリス		
ディスプレイオーディオ装着車	KSP210 / MXPA10・15 / MXP10・15	R2.2~
GRヤリス		
ディスプレイオーディオ装着車	GXPA16 / MXPA12	R2.9~

重要 取り付けを始めるまえに
 イグニッションスイッチをOFFにした後、6分程度ナビゲーションが動作しています。
 6分以上経過してから、バッテリーのマイナス端子を外してください。

注意 TVを視聴するには「TV + Apple CarPlay + Android Auto™」のサービスオプション契約が必要です。
 ナビゲーションを使用するにはディーラーオプションの「ナビキット」が必要です。

1. センタークラスター取り外し

ツメとクリップのかんごうをはずし、センタークラスターを取り外す。

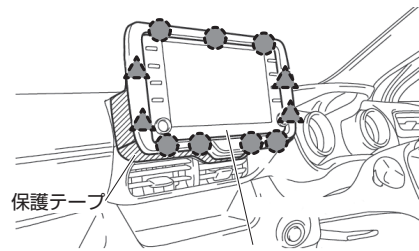

●:ツメ
 ▲:クリップ

3. ディスプレイオーディオ取り外し

ボルトをはずし、ディスプレイオーディオを取り外す。

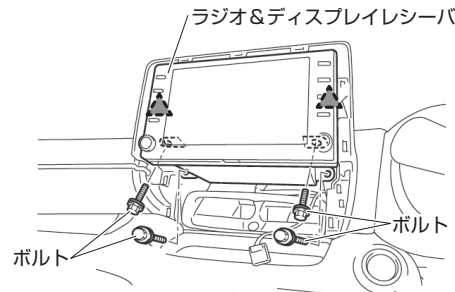

▲:クリップ

4. 28ピンコネクタ取り付け位置

図で示した28ピンコネクタへ製品コネクタを割り込ませます。

注意 ●28ピンコネクタが2つありますので間違えないようご注意ください。

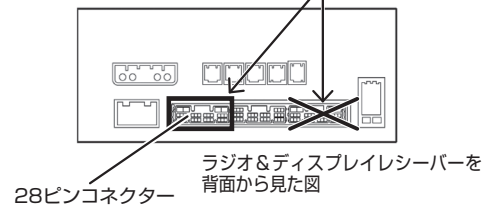

ラジオ&ディスプレイレシーバーを背面から見た図

5. 30ピンコネクタ取り付け位置

図で示した30ピンコネクタへ製品コネクタを割り込ませます。

ラジオ&ディスプレイレシーバーを背面から見た図

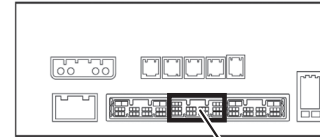

30ピンコネクタ

6. イルミネーション線接続

「5.」の30ピンコネクタに、スイッチハーネスの橙線を、E-クランプで接続します。

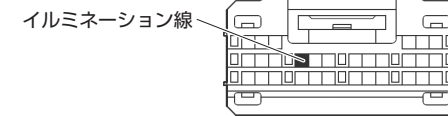

30ピンコネクタ

注意 接続前に必ずテスターで確認してください。

ONE POINT ●コネクタの端子位置は右図の矢印の方向からコネクタを見た図です

●標準装備&メーカーオプションナビ

ハリヤー

T-connect SDナビゲーションシステム + JBLプレミアムサウンドシステム AXUH80・85/MXUA80・85 R2.6~R4.9

❗重要 取り付けを始めるまえに

イグニッションスイッチをOFFにした後、6分程度ナビゲーションが動作しています。
6分以上経過してから、バッテリーのマイナス端子を外してください。

1. クラスタアッパーパネル取り外し

ツメのかんごうを外し、クラスタアッパーパネルを取り外す。

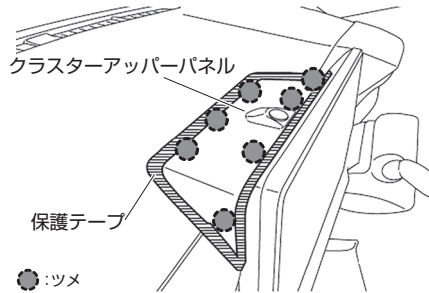

3. オーディオユニット取り外し

ボルトとツメのかんごうを外し、オーディオユニットを取り外す。

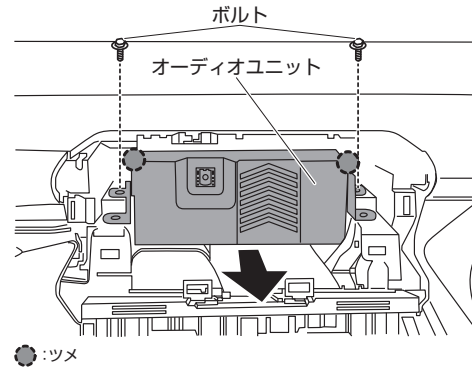

2. ディスプレイ取り外し

ボルトとツメのかんごうを外し、ディスプレイを取り外す。

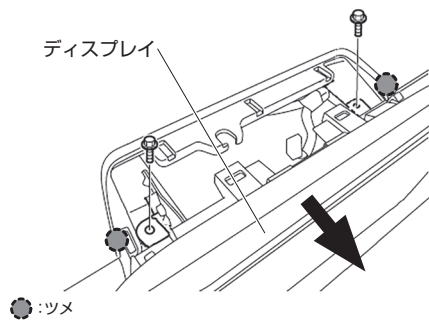

4. 28ピンコネクター取り付け位置

図で示した28ピンコネクターへ製品コネクターを割り込ませます。

❗ ●28ピンコネクターが2つありますので間違えないようご注意ください。

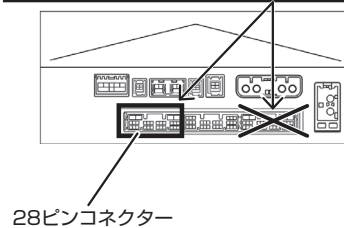

5. 30ピンコネクター取り付け位置

図で示した30ピンコネクターへ製品コネクターを割り込ませます。

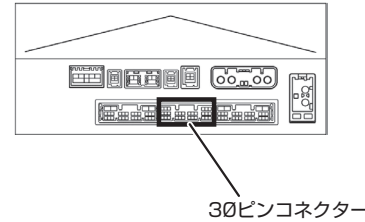

6. イルミネーション線接続

「5.」の30ピンコネクターに、スイッチハーネスの橙線を、E-クランプで接続します。

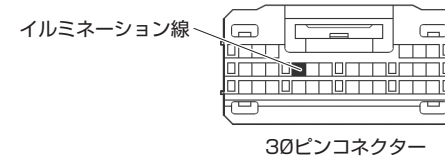

❗ **注意** 接続前に必ずテスターで確認してください。

●コネクターの端子位置は右図の矢印の方向からコネクターを見た図です



●標準装備&メーカーオプションナビ

RAV4 PHV

ディスプレイオーディオ装着車	AXAP54	R2.6~R4.9
----------------	--------	-----------

RAV4

ディスプレイオーディオ装着車	AXAH52・54 / MXAA52・54	R2.8~R4.9
----------------	-----------------------	-----------

❗重要 取り付けを始めるまえに

イグニッションスイッチをOFFにした後、6分程度ナビゲーションが動作しています。6分以上経過してから、バッテリーのマイナス端子を外してください。

1. インパネクラスターアップパネル取り外し

クリップのかん合をはずし、インパネクラスターアップパネルを取り外す。

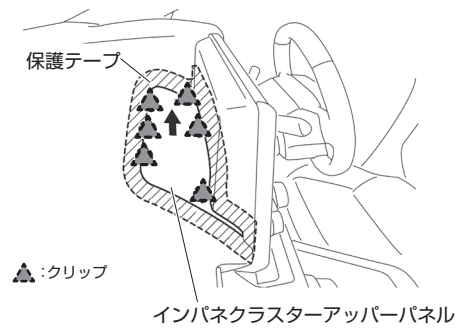

2. ディスプレイオーディオ取り外し

ボルトとクリップのかん合をはずし、ディスプレイオーディオを取り外す。

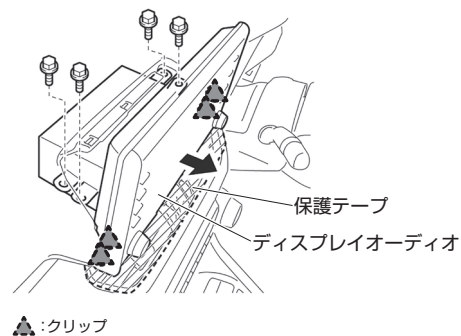

3. 28ピンコネクタ取り付け位置

図で示した28ピンコネクタへ製品コネクタを割り込ませます。

❗ ●28ピンコネクタが2つありますので間違えないようご注意ください。

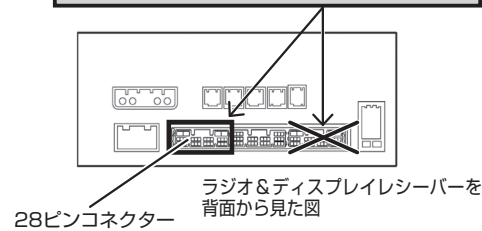

4. 30ピンコネクタ取り付け位置

図で示した30ピンコネクタへ製品コネクタを割り込ませます。

ラジオ&ディスプレイシーバーを背面から見た図

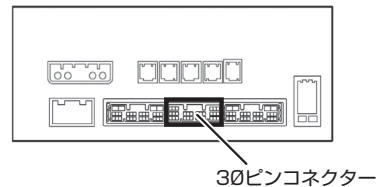

5. イルミネーション線接続

「4.」の30ピンコネクタに、スイッチハーネスの橙線を、E-クランプで接続します。

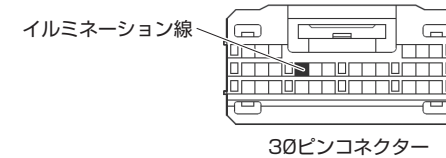

❗ **注意** 接続前に必ずテスターで確認してください。

●コネクタの端子位置は右図の矢印の方向からコネクタを見た図です

テレビキット 車種別分解手順

※品番は販売店様によって異なります。

●標準装備&メーカーオプションナビ

ヤリスクロス		
ディスプレイオーディオ装着車	MXPB10・15 / MXPJ10・15	R2.8~

重要 取り付けを始めるまえに
 イグニッションスイッチをOFFにした後、6分程度ナビゲーションが動作しています。
 6分以上経過してから、バッテリーのマイナス端子を外してください。

注意 TVを視聴するには「TV(フルセグ)」のサービスオプション契約が必要です。
 ナビゲーションを使用するにはディーラーオプションの「ナビキット」が必要です。

1. センタークラスター取り外し

ツメとクリップのかんごうをはずし、センタークラスターを取り外す。

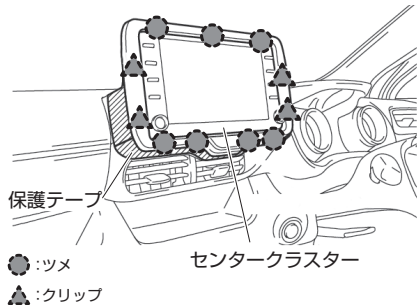

3. インパネフィニッシュパネル(左)取り外し

クリップのかんごうを外し、インパネフィニッシュパネル(左)を取り外す。

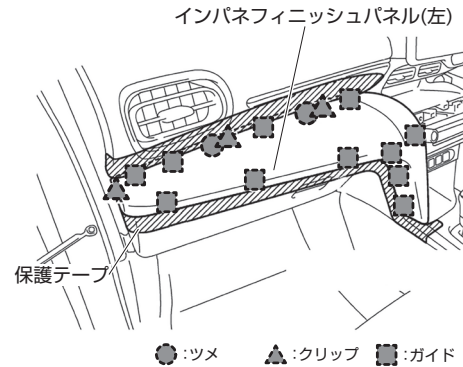

2. インパネフィニッシュセンターパネル取り外し

クリップのかんごうを外し、インパネフィニッシュセンターパネルを取り外す。

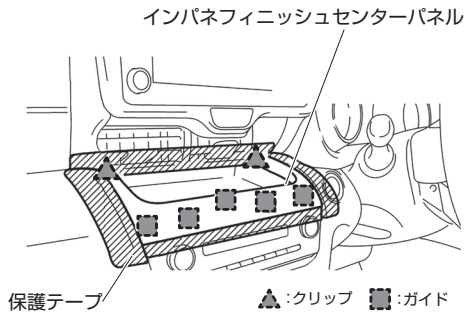

4. センターレジスター取り外し

クリップのかんごうをはずし、センターレジスターを取り外す。

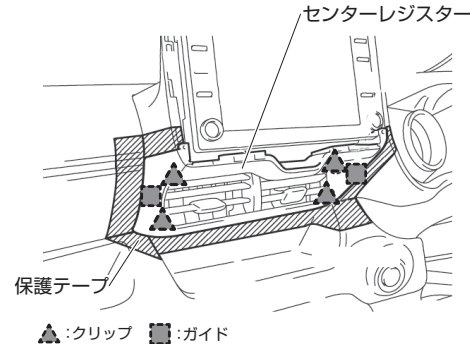

5. ディスプレイオーディオ取り外し

ボルトをはずし、ディスプレイオーディオを取り外す。

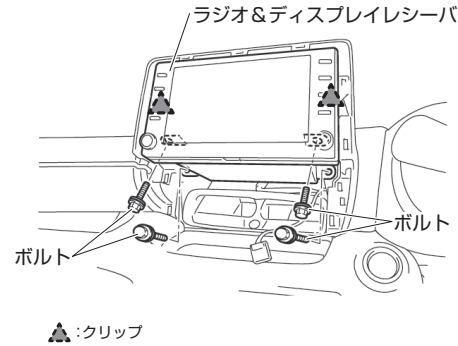

8. イルミネーション線接続

「7.」の30ピンコネクタに、スイッチハーネスの橙線を、E-クランプで接続します。

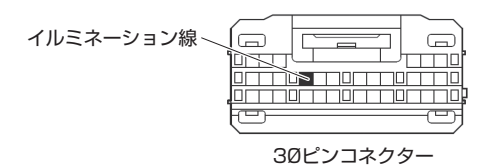

注意 接続前に必ずテスターで確認してください。

●コネクタの端子位置は右図の矢印の方向からコネクタを見た図です

6. 28ピンコネクタ取り付け位置

図で示した28ピンコネクタへ製品コネクタを割り込ませます。

注意 ●28ピンコネクタが2つありますので間違えないようご注意ください。

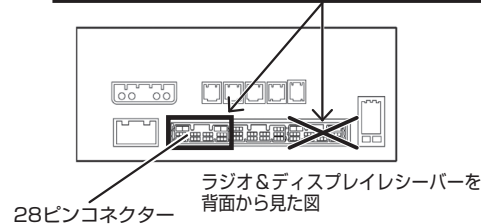

7. 30ピンコネクタ取り付け位置

図で示した30ピンコネクタへ製品コネクタを割り込ませます。

ラジオ&ディスプレイシーバを背面から見た図

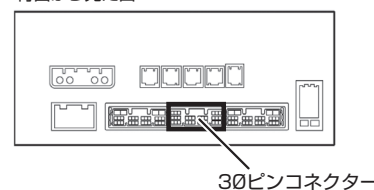

テレビキット 車種別分解手順

※品番は販売店様によって異なります。

●標準装備&メーカーオプションナビ

ランドクルーザープラド		
ディスプレイオーディオ装着車	GDJ150W・151W・TRJ150W	R2.8~

重要 取り付けを始めるまえに
 イグニッションスイッチをOFFにした後、6分程度ナビゲーションが動作しています。
 6分以上経過してから、バッテリーのマイナス端子を外してください。

注意 TVを視聴するには「TV + Apple CarPlay + Android Auto™」のサービスオプション契約が必要です。
 ナビゲーションを使用するにはディーラーオプションの「ナビキット」が必要です。

1. エアコンパネル取り外し

クリップのかん合をはずし、エアコンパネルを取り外す。

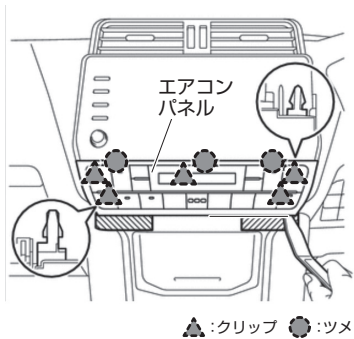

▲:クリップ ●:ツメ

3. 28ピンコネクタ取り付け位置

図で示した28ピンコネクタへ製品コネクタを割り込ませます。

注意 ●28ピンコネクタが2つありますので間違えないようご注意ください。

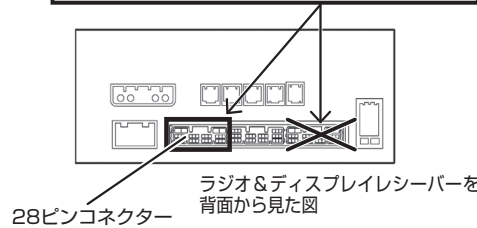

ラジオ&ディスプレイレシーバーを背面から見た図
 28ピンコネクタ

4. 30ピンコネクタ取り付け位置

図で示した30ピンコネクタへ製品コネクタを割り込ませます。

ラジオ&ディスプレイレシーバーを背面から見た図

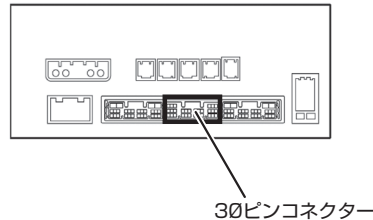

30ピンコネクタ

2. ディスプレイオーディオ取り外し

ボルトとクリップのかん合をはずし、ディスプレイオーディオを取り外す。

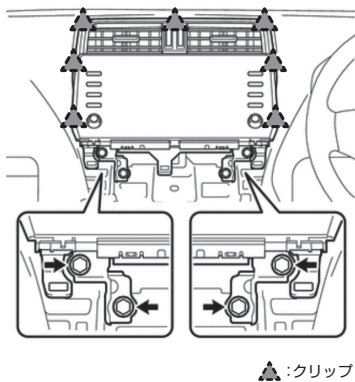

▲:クリップ

5. イルミネーション線接続

「4.」の30ピンコネクタに、スイッチハーネスの橙線を、E-ランプで接続します。

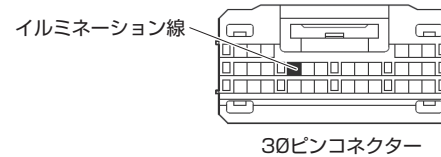

30ピンコネクタ

注意 接続前に必ずテスターで確認してください。

●コネクタの端子位置は右図の矢印の方向からコネクタを見た図です

テレビキット 車種別分解手順

※品番は販売店様によって異なります。

●標準装備&メーカーオプションナビ

クラウン	ARS220 / AZSH20・21 / GWS224	R2.11~R4.7
クラウン	ARS220 / AZSH20・21 / GWS224	R2.11~R4.7

重要 取り付けを始めるまえに
 ●イグニッションスイッチをOFFにした後、6分程度ナビゲーションが動作しています。
 6分以上経過してから、バッテリーのマイナス端子を外してください。

1. クラスタアッパーパネル取り外し

ツメのかんごうをはずし、クラスタアッパーパネルを取り外す。

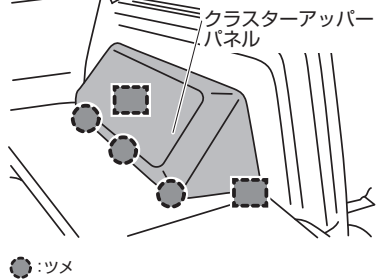

3. A/Cコントロールパネル取り外し

クリップのかんごうをはずし、A/Cコントロールパネルを取り外す。

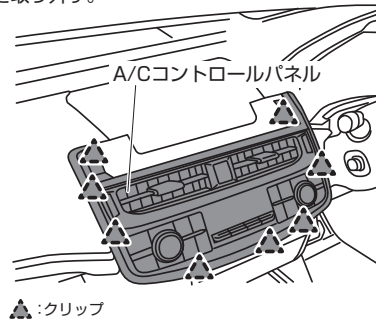

2. ディスプレイ取り外し

ボルトとツメのかんごうをはずし、ディスプレイを取り外す。

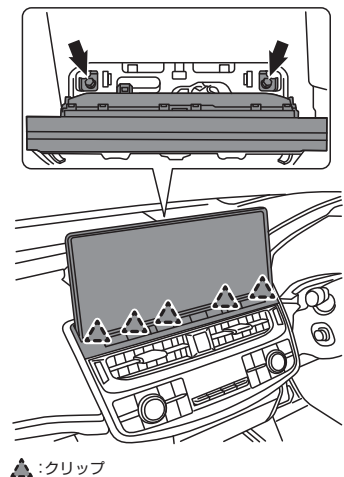

4. インパネフィニッシュロアパネル取り外し

ツメのかんごうをはずし、インパネフィニッシュロアパネルを取り外す。

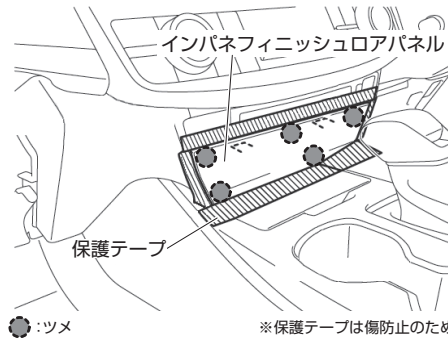

5. オーディオユニット取り外し

ボルトとクリップのかんごうをはずし、オーディオユニットを取り外す。

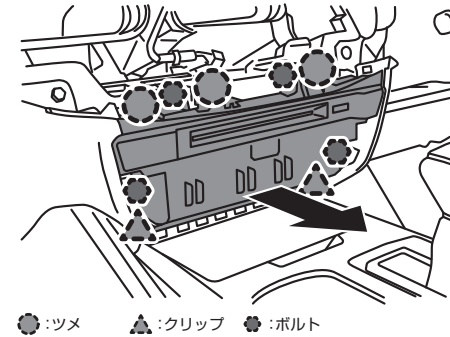

6. 28ピンコネクタ取り付け位置

図で示した28ピンコネクタへ製品コネクタを割り込ませます。

●28ピンコネクタが2つありますので間違えないようご注意ください。

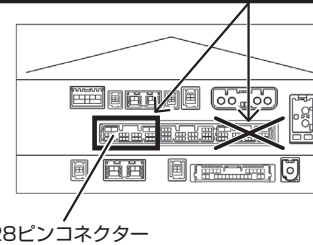

7. 30ピンコネクタ取り付け位置

図で示した30ピンコネクタへ製品コネクタを割り込ませます。

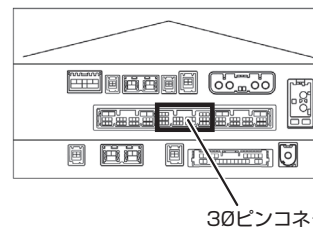

8. イルミネーション線接続

「7.」の30ピンコネクタに、スイッチハーネスの橙線を、E-クランプで接続します。

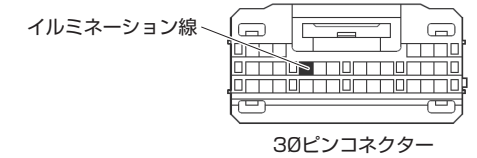

注意 接続前に必ずテスターで確認してください。

●コネクタの端子位置は右図の矢印の方向からコネクタを見た図です

●標準装備&メーカーオプションナビ

MIRAI

T-Connect SDナビゲーションシステム

JPD20

R2.12~R4.12

1. シフトレバーノブ取り外し

シフトレバーノブを反時計回りに回して取り外す。

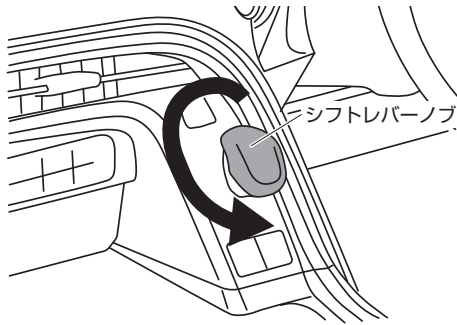

2. コンソールアッパーガーニッシュ(左右)取り外し

ツメのかんごうをはずし、コンソールアッパーガーニッシュを取り外す。

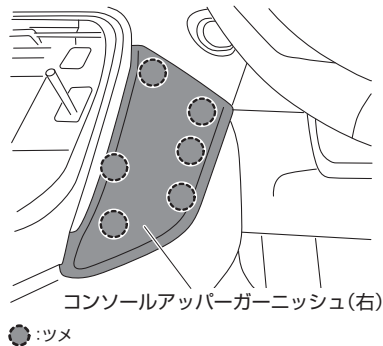
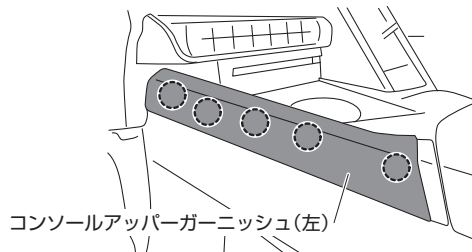

3. インパネクラスタパネル取り外し

ツメのかんごうをはずし、インパネクラスタパネルを取り外す。

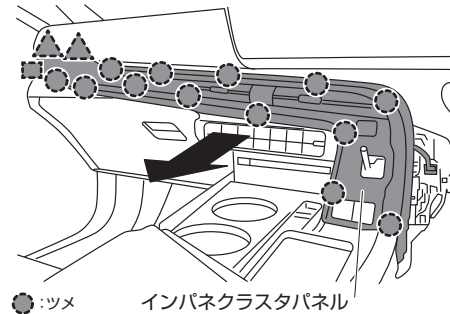

4. コンソールパネル取り外し

ツメのかんごうをはずし、コンソールパネルを取り外す。

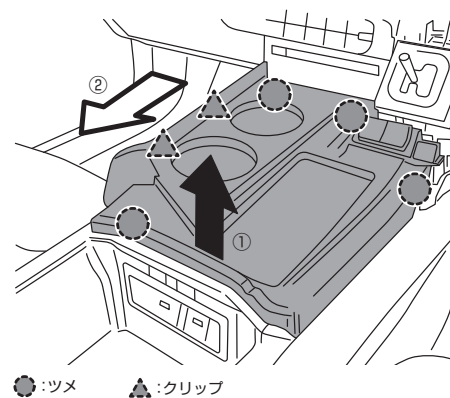

5. 運転席側アンダーカバー取り外し

スクリューとツメのかんごうをはずし、運転席側アンダーカバーを取り外す。

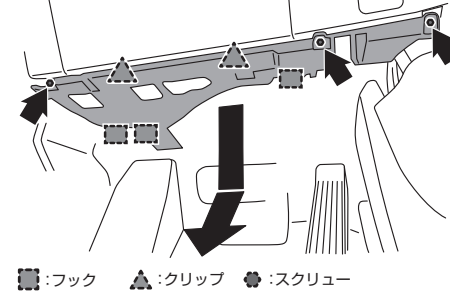

6. フィニッシュパネル取り外し

スクリューとツメのかんごうをはずし、運転席側アンダーカバーを取り外す。

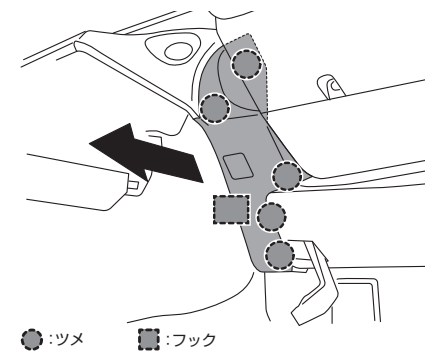

7. 助手席側スカッププレート取り外し

ツメのかんごうをはずし、助手席側スカッププレートを取り外す。

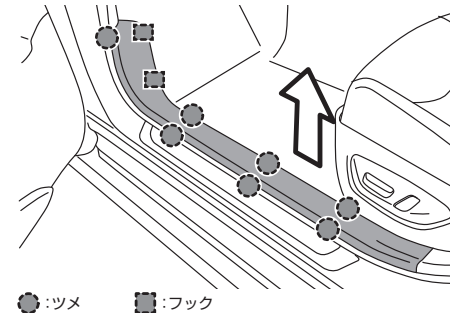

8. 助手席側アンダーパネル取り外し

ツメのかんごうをはずし、助手席側アンダーパネルを取り外す。

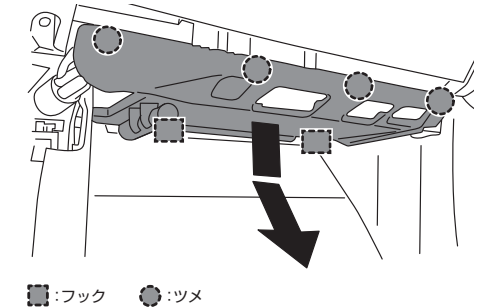

9. インパネサイドパネル取り外し

ツメのかんごうをはずし、インパネサイドパネルを取り外す。

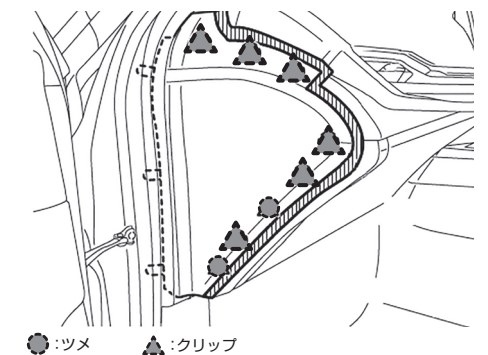

10. インパネクラスタガーニッシュ取り外し

ツメのかんごうをはずし、インパネクラスタガーニッシュを取り外す。

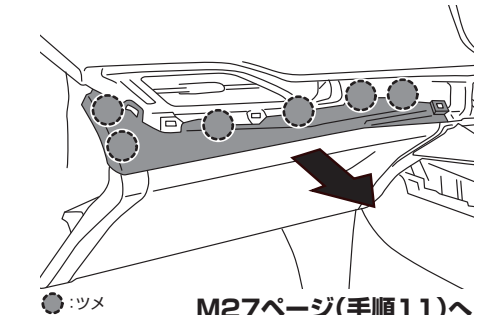

M27ページ(手順11)へ

テレビキット 車種別分解手順

※品番は販売店様によって異なります。

●標準装備&メーカーオプションナビ

MIRAI

T-Connect SDナビゲーションシステム

JPD20

R2.12~R4.12

11. グローブボックス取り外し

左右にあるストッパを押し込みながら手前に引き出し、下部のツメのかんごうをはずしグローブボックスを取り外す。

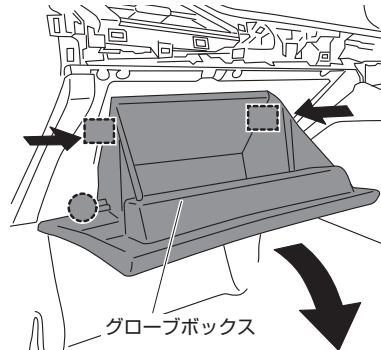

●:ツメ □:ストッパ

12. グローブボックスパネル取り外し

スクリューとツメのかんごうをはずし、グローブボックスパネルを取り外す。

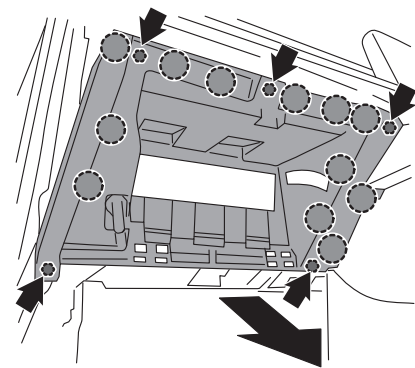

●:ツメ ■:スクリュー

13. センターコンソールリアエンドパネル取り外し

ツメのかんごうをはずし、センターコンソールリアエンドパネルを取り外す。

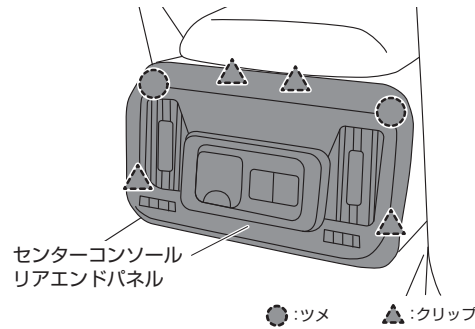

センターコンソール
リアエンドパネル

●:ツメ ▲:クリップ

14. センターコンソール取り外し

ボルト・スクリューをはずし、センターコンソールを取り外す。

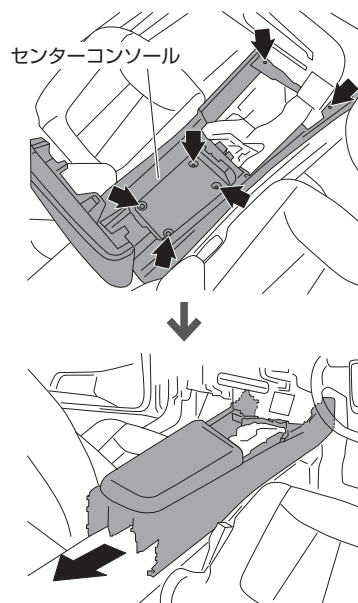

センターコンソール

●:ボルト

15. エアコンパネル取り外し

ツメのかんごうをはずし、エアコンパネルを取り外す。

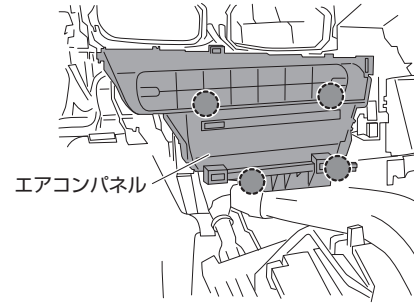

エアコンパネル

●:ツメ

16. オーディオユニット取り外し

ボルトをはずし、オーディオユニットを取り外す。

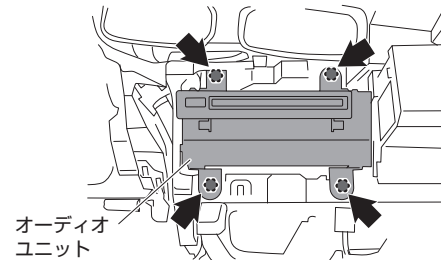

オーディオ
ユニット

●:ボルト

17. 28ピンコネクター取り付け位置

図で示した28ピンコネクターへ製品コネクターを割り込ませます。

⚠ ●28ピンコネクターが2つありますので間違えないようご注意ください。

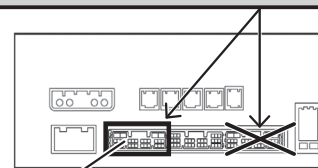

28ピンコネクター

ラジオ&ディスプレイレシーバーを
背面から見た図

18. 30ピンコネクター取り付け位置

図で示した30ピンコネクターへ製品コネクターを割り込ませます。

ラジオ&ディスプレイレシーバーを
背面から見た図

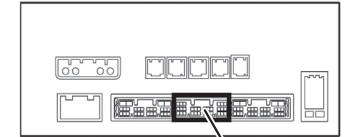

30ピンコネクター

19. イルミネーション線接続

「18.」の30ピンコネクターに、スイッチハーネスの橙線を、E-クランプで接続します。

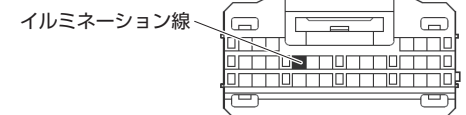

イルミネーション線

30ピンコネクター

⚠ **注意** 接続前に必ずテスターで確認してください。

●コネクターの端子位置は右図の矢印の方向からコネクターを見た図です



テレビキット 車種別分解手順

※品番は販売店様によって異なります。

●標準装備&メーカーオプションナビ

アクア		
ディスプレイオーディオ装着車	MXPK10・11・15・16	R3.7~

重要 取り付けを始めるまえに
 イグニッションスイッチをOFFにした後、6分程度ナビゲーションが動作しています。
 6分以上経過してから、バッテリーのマイナス端子を外してください。

注意 TVを視聴するには「TV(フルセグ)」のサービスオプション契約が必要です。
 ナビゲーションを使用するにはディーラーオプションの「ナビキット」が必要です。

1. センターロアカバー取り外し

クリップのかんごうを外し、センターロアカバーを取り外す。

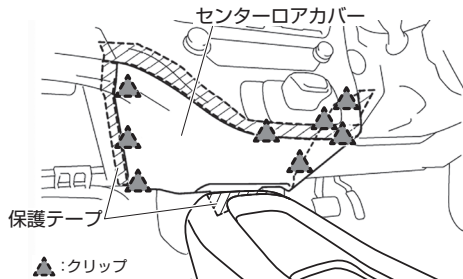

3. インパネアッパーボックス取り外し

クリップのかんごうを外し、インパネアッパーボックスを取り外す。

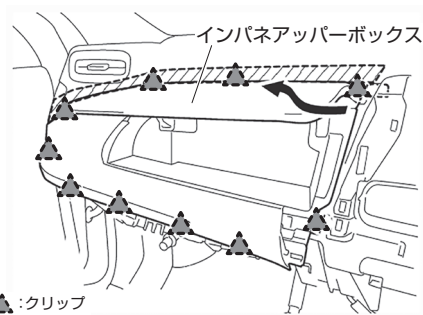

2. A/Cコントロールパネル取り外し

ボルトとクリップのかんごうを外し、A/Cコントロールパネルを取り外す。

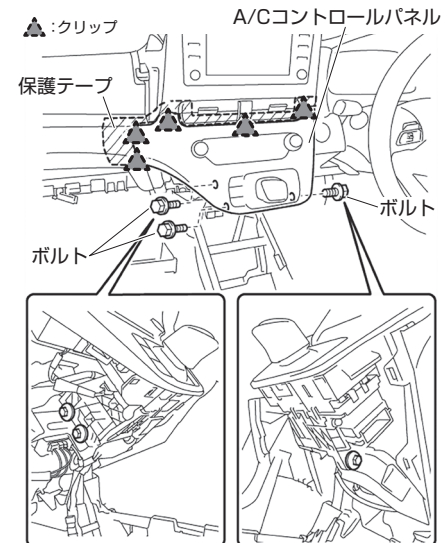

4. センタートップカバー取り外し

クリップのかんごうを外し、センタートップカバーを取り外す。

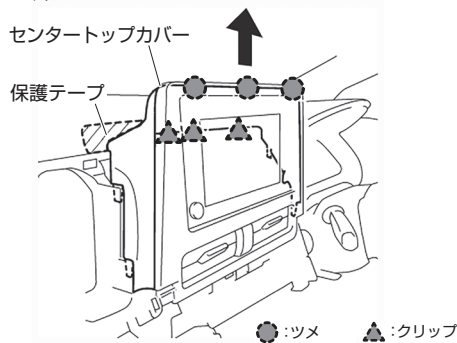

5. ディスプレイオーディオ取り外し

10.5インチ

ボルトとクリップのかんごうをはずし、ディスプレイオーディオを取り外す。

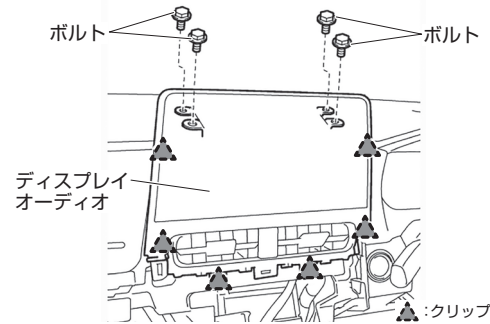

7インチ

5-1. クリップのかん合を外し、オーディオクラスターを取り外す。

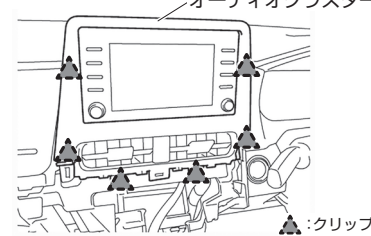

5-2. ボルトとクリップのかん合を外し、ディスプレイオーディオを取り外す。

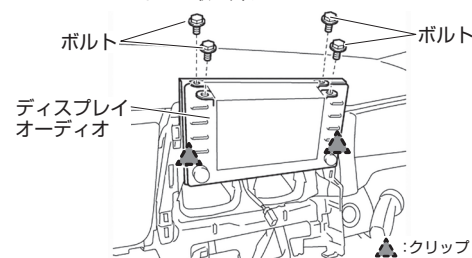

6. 28ピンコネクタ取り付け位置

図で示した28ピンコネクタへ製品コネクタを割り込ませます。

注意 ●28ピンコネクタが2つありますので間違えないようご注意ください。

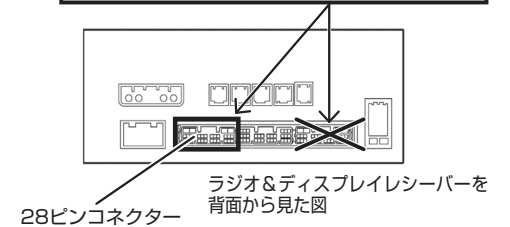

7. 30ピンコネクタ取り付け位置

図で示した30ピンコネクタへ製品コネクタを割り込ませます。

ラジオ&ディスプレイレーパーを背面から見た図

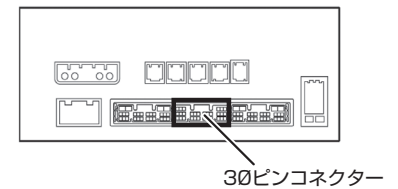

8. イルミネーション線接続

「7」の30ピンコネクタに、スイッチハーネスの橙線を、E-クランプで接続します。

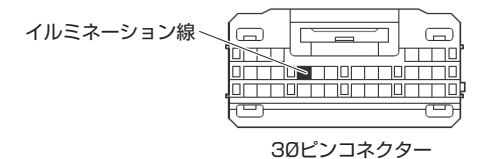

注意 接続前に必ずテスターで確認してください。

ONE POINT ●コネクタの端子位置は右図の矢印の方向からコネクタを見た図です

テレビキット 車種別分解手順

※品番は販売店様によって異なります。

●標準装備&メーカーオプションナビ

ランドクルーザー

T-Connect SDナビゲーションシステム(12.3インチディスプレイ) FJA300W/VJA300W R3.8~

❗重要 取り付けを始めるまえに

イグニッションスイッチをOFFにした後、6分程度ナビゲーションが動作しています。6分以上経過してから、バッテリーのマイナス端子を外してください。

1. クラスタースイドパネル(左右)取り外し

クリップのかんごうを外し、クラスタースイドパネルを取り外す。

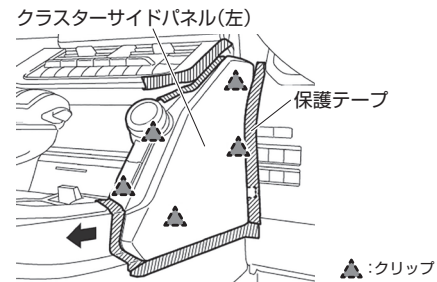
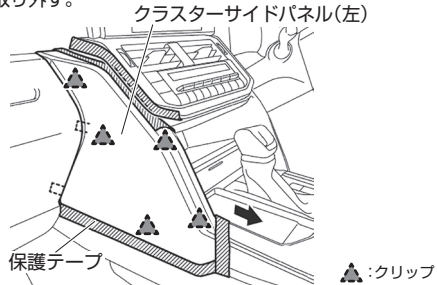

2. A/Cコントロールパネル取り外し

ボルトとクリップのかんごうを外し、A/Cコントロールパネルを取り外す。

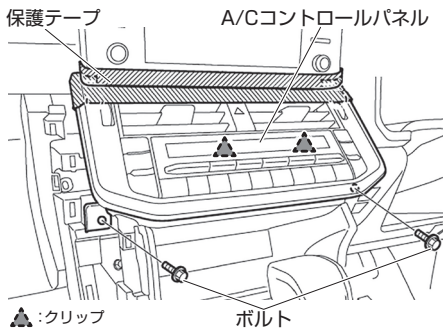

3. シフトノブ取り外し

シフトブーツを下げ、ロックピンを外して、シフトノブを取り外す。

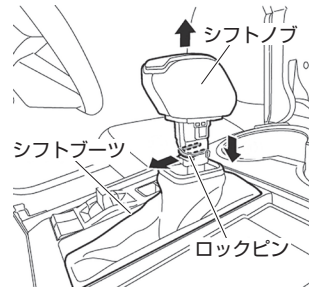

4. コンソールパネル取り外し

ツメのかんごうをはずし、コンソールパネルを取り外す。

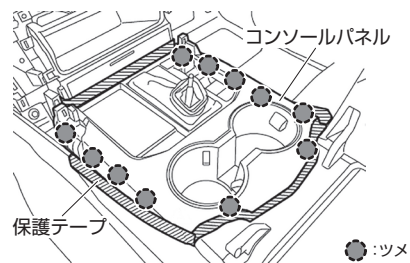

5. コンソールフロントパネル取り外し

ツメのかんごうをはずし、コンソールフロントパネルを取り外す。

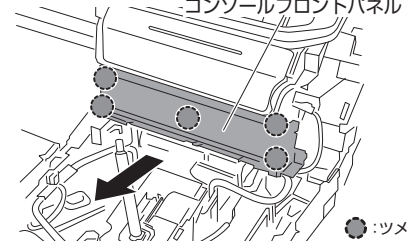

6. オーディオユニット取り外し

ボルトとツメのかんごうをはずし、オーディオユニットを取り外す。

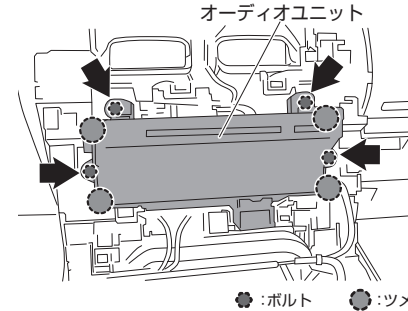

7. 28ピンコネクタ取り付け位置

図で示した28ピンコネクタへ製品コネクタを割り込ませます。

❗ ●28ピンコネクタが2つありますので間違えないようご注意ください。

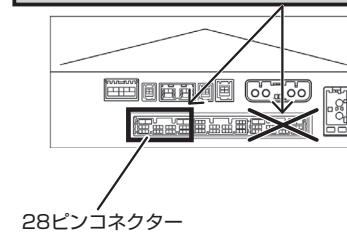

8. 30ピンコネクタ取り付け位置

図で示した30ピンコネクタへ製品コネクタを割り込ませます。

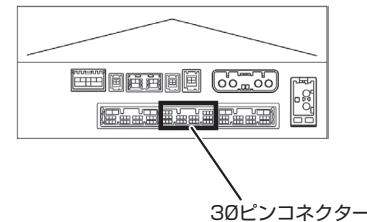

9. イルミネーション線接続

「8.」の30ピンコネクタに、スイッチハーネスの橙線を、E-クランプで接続します。

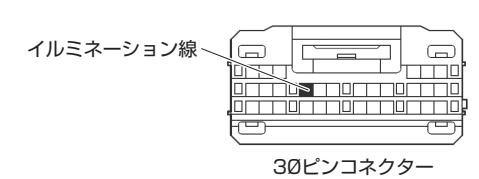

❗ 注意 接続前に必ずテスターで確認してください。

ONE POINT ●コネクタの端子位置は右図の矢印の方向からコネクタを見た図です

テレビキット 車種別分解手順

※品番は販売店様によって異なります。

●標準装備&メーカーオプションナビ

RC / RC F / IS		
RC300h	AVC10	R5.1~
RC300 / RC350	ASC10 / GSC10	R5.1~
RC F	USC10	R5.1~
IS300 / IS350 / IS500	ASE30 / GSE31 / USE30	R2.11~
IS300h	AVE30・35	R2.11~

❗重要 取り付けを始めるまえに

●イグニッションスイッチをOFFにした後、6分程度ナビゲーションが動作しています。6分以上経過してから、バッテリーのマイナス端子を外してください。

※分解手順のイラストは「IS」です。「RC」「RC F」はパネルの形状が異なりますが、手順は同じです。

1. シフトレバーノブ取り外し

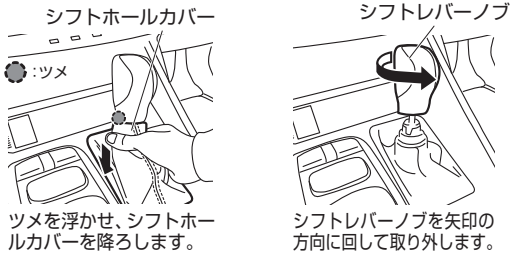

2. インstrumentパネルフィニッシュパネルエンド(左/右)取り外し

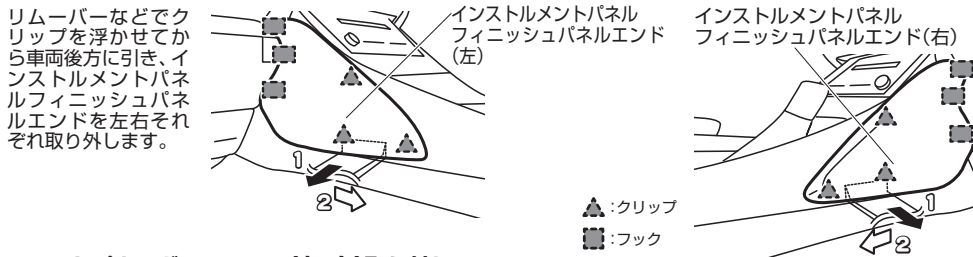

3. フロントパネルガーニッシュ(左/右)取り外し

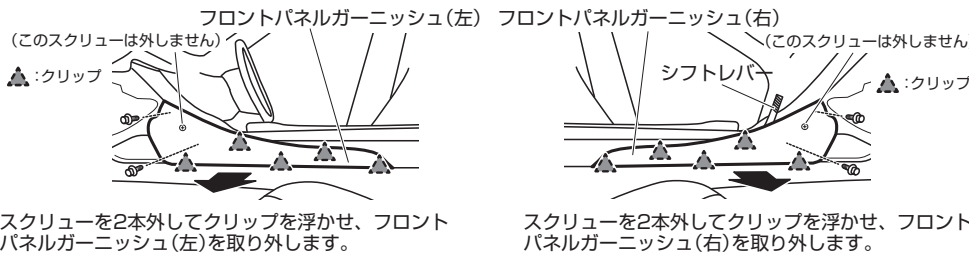

4. コンソールパネルASSYアッパー取り外し

運転席側にあるスクリューを1本取り外します。

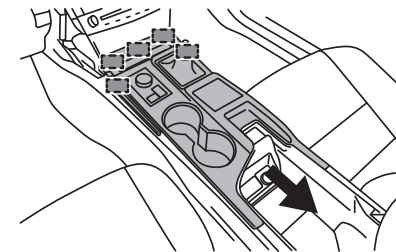
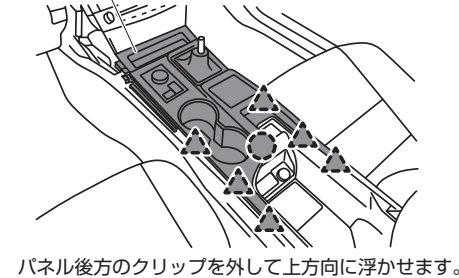
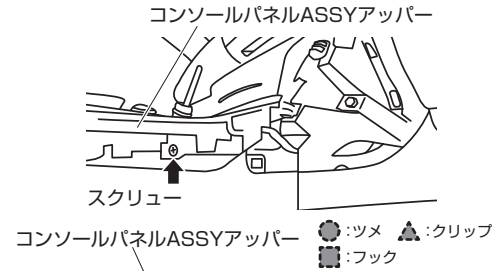

5. ラジオレシーバーASSY取り外し

ボルトを4本外してからクリップを浮かせ、ラジオレシーバーASSYを取り外します。



6. 28ピンコネクタ取り付け位置

図で示した28ピンコネクタへ製品コネクタを割り込ませます。

❗注意 ●28ピンコネクタが2つありますので間違えないようご注意ください。

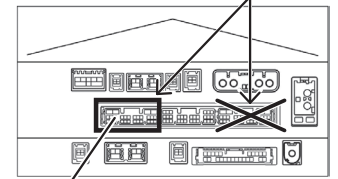

28ピンコネクタ

7. 30ピンコネクタ取り付け位置

図で示した30ピンコネクタへ製品コネクタを割り込ませます。

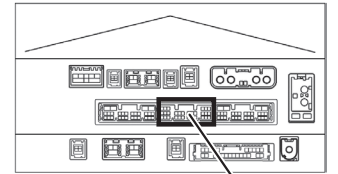

30ピンコネクタ

8. イルミネーション線接続

「7」の30ピンコネクタに、スイッチハーネスのオレンジ線を、E-クランプで接続します。

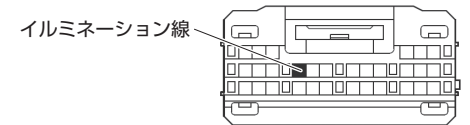

30ピンコネクタ

❗注意 接続前に必ずテスターで確認してください。

●コネクタの端子位置は右図の矢印の方向からコネクタを見た図です