

テレビキット 車種別分解手順

※品番は販売店様によって異なります。

●標準装備&メーカーオプションナビ

C-HR	NGX10・50 / ZXY11	R1.11~
-------------	------------------	--------

重要 取り付けを始めるまえに
 イグニッションスイッチをOFFにした後、6分程度ナビゲーションが動作しています。
 6分以上経過してから、バッテリーのマイナス端子を外してください。

注意 TVを視聴するには「TV + Apple CarPlay + Android Auto™」のサービスオプション契約が必要です。
 ナビゲーションを使用するにはディーラーオプションの「ナビキット」が必要です。

1. センタークラスター取り外し

ツメのかんごうを外し、センタークラスターを取り外す。

注意 パネル幅が細くなっている部分があるため
 取り外しの際はセンタークラスターを破損
 しないようご注意ください。

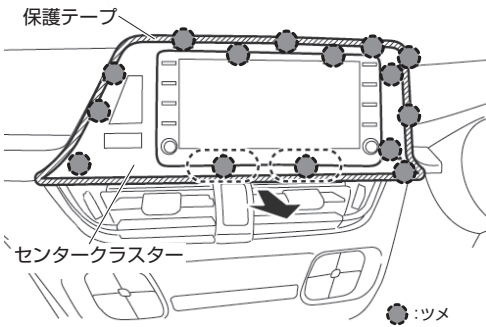

2. インパネロワパネル(L)取り外し

クリップのかんごうを外し、インパネロワパネルを取り外す。

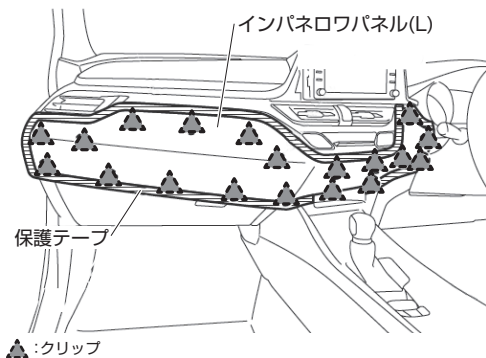

3. ヒーターコントロールパネル取り外し

クリップのかんごうを外し、ヒーターコントロールパネルを取り外す。

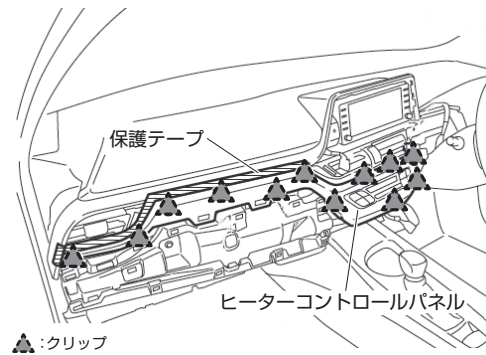

4. センターレジスター取り外し

スクリューを外し、センターレジスターを取り外す。

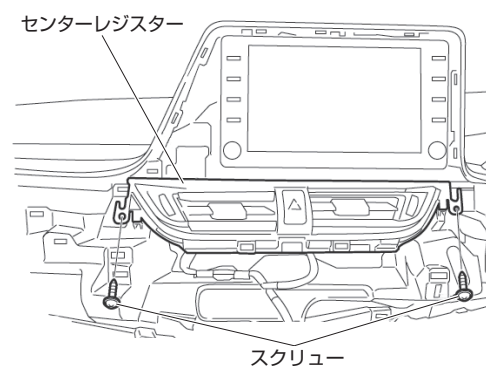

5. オーディオユニット取り外し

ボルトとクリップのかんごうを外し、オーディオユニットを取り外す。

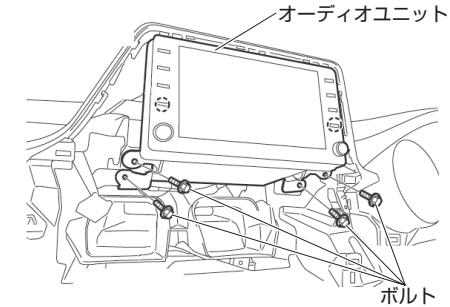

6. 28ピンコネクター取り付け位置

図で示した28ピンコネクターへ製品コネクターを割り込ませます。

注意 ●28ピンコネクターが2つありますので
 間違えないようご注意ください。

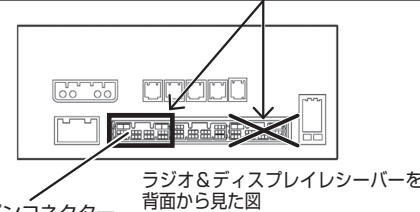

28ピンコネクター

ラジオ&ディスプレイレシーバーを
 背面から見た図

7. 30ピンコネクター取り付け位置

図で示した30ピンコネクターへ製品コネクターを割り込ませます。

ラジオ&ディスプレイレシーバーを
 背面から見た図

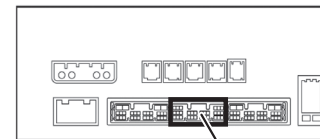

30ピンコネクター

8. イルミネーション線接続

「7」の30ピンコネクターに、スイッチハーネスの橙線を、E-クランプで接続します。

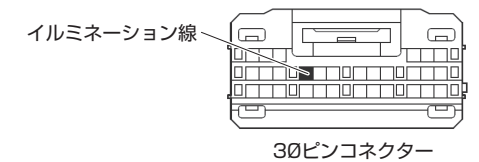

注意 接続前に必ずテスターで確認してください。

●コネクターの端子位置は右図の矢印の方向からコネクターを見た図です

テレビキット 車種別分解手順

※品番は販売店様によって異なります。

●標準装備&メーカーオプションナビ

アルファード / ヴェルファイア T-Connect SDナビゲーションシステム+JBLプレミアムサウンドシステム		
アルファード	AGH30・35 / GGH30・35	R2.1~R5.6
アルファードハイブリッド	AYH30	R2.1~R5.6
ヴェルファイア	AGH30・35 / GGH30・35	R2.1~R5.6
ヴェルファイアハイブリッド	AYH30	R2.1~R5.6

❗重要 取り付けを始めるまえに

イグニッションスイッチをOFFにした後、6分程度ナビゲーションが動作しています。
6分以上経過してから、バッテリーのマイナス端子を外してください。

1. グローブボックス取り外し

ダンパーとツメのかんごうをはずし、グローブボックスを取り外します。

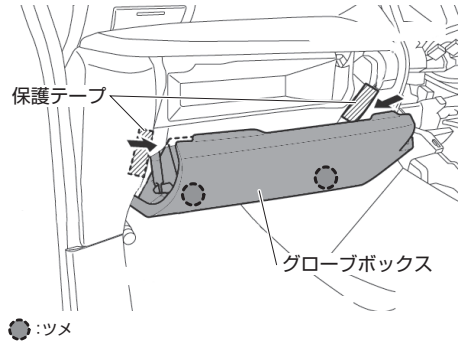

3. インパネフィニッシュパネル取り外し

クリップのかんごうをはずし、インパネフィニッシュパネルを取り外します。

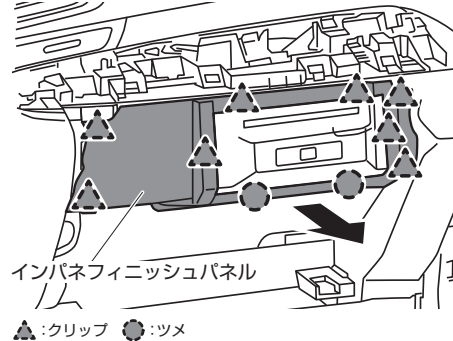

2. 助手席側インパネガーニッシュ取り外し

クリップのかんごうをはずし、助手席側インパネガーニッシュを取り外します。

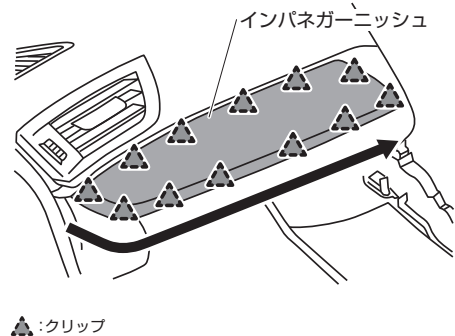

4. インパネフィニッシュフロアパネル取り外し

スクリューとクリップのかんごうをはずし、インパネフィニッシュフロアパネルを取り外します。

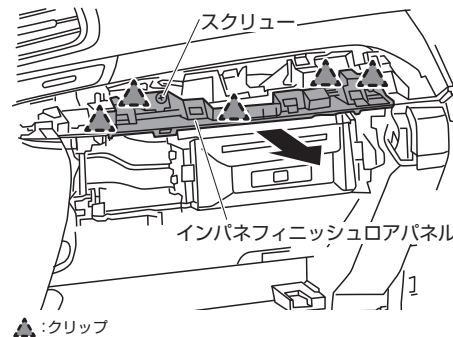

5. オーディオユニット取り外し

ナットとクリップのかんごうをはずし、オーディオユニットを取り外します。

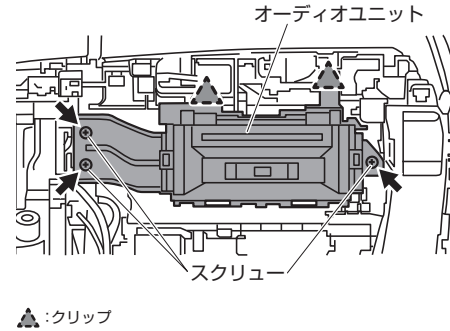

6. 28ピンコネクター取り付け位置

図で示した28ピンコネクターへ製品コネクターを割り込ませます。

❗ ●28ピンコネクターが2つありますので間違えないようご注意ください。

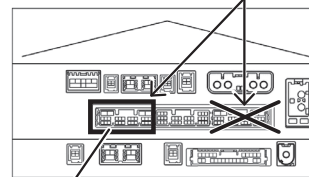

28ピンコネクター

7. 30ピンコネクター取り付け位置

図で示した30ピンコネクターへ製品コネクターを割り込ませます。

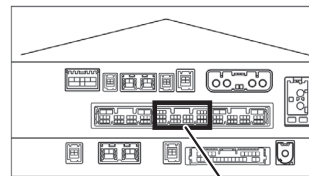

30ピンコネクター

8. イルミネーション線接続

「7」の30ピンコネクターに、スイッチハーネスの橙線を、E-クランプで接続します。

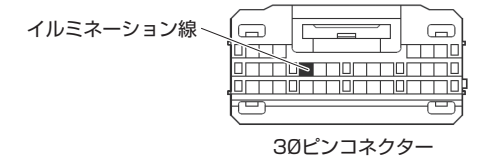

❗ 注意 接続前に必ずテスターで確認してください。

●コネクターの端子位置は右図の矢印の方向からコネクターを見た図です

●標準装備&メーカーオプションナビ

ハイラックス		
GR SPORT ディスプレイオーディオ装着車	GUN125	R3.10~

重要 取り付けを始めるまえに
 イグニッションスイッチをOFFにした後、6分程度ナビゲーションが動作しています。
 6分以上経過してから、バッテリーのマイナス端子を外してください。

1. メータークラスター取り外し
 クリップとツメのかん合をはずし、メータークラスターを取り外す。

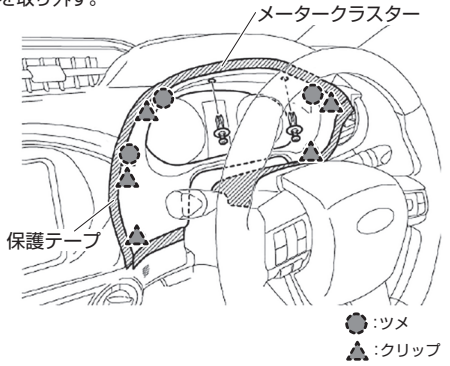

3. インパネアッパーボックス取り外し
 クリップのかん合をはずし、インパネアッパーボックスを取り外す。

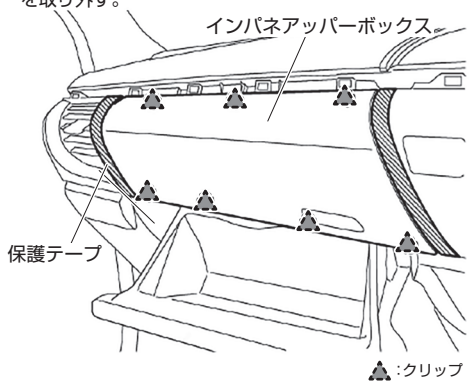

2. インパネモールディング取り外し
 クリップとツメのかん合をはずし、インパネモールディングを取り外す。

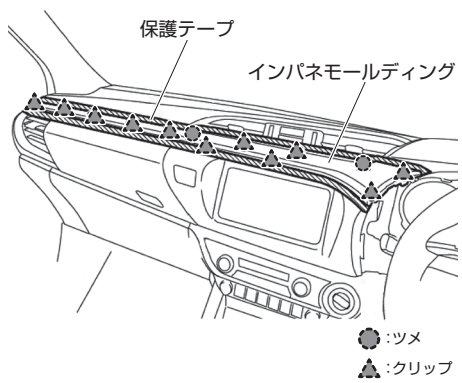

4. A/Cコントロールパネル取り外し
 クリップのかん合をはずし、A/Cコントロールパネルを取り外す。

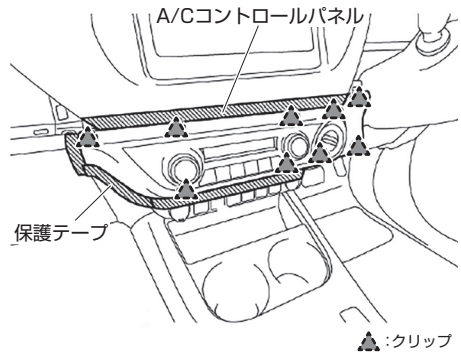

5. センタークラスターパネル取り外し
 クリップのかん合をはずし、センタークラスターパネルを取り外す。

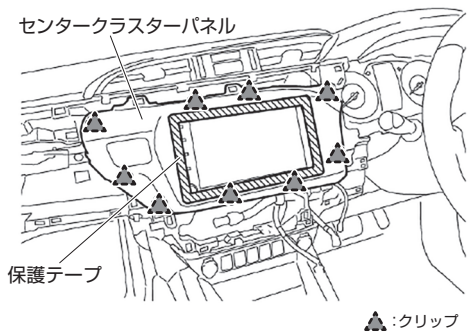

6. ディスプレイオーディオ取り外し
 ボルトを外し、ディスプレイオーディオを取り外す。

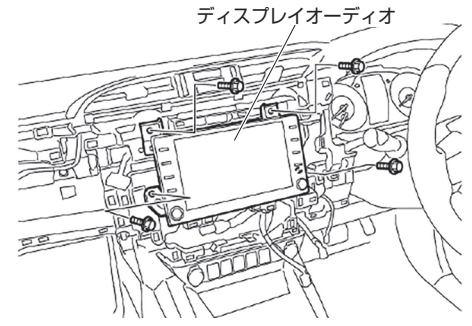

7. 製品取り付け
 図で示した28ピンコネクターと30ピンコネクターへ製品を割り込ませます。

注意 ●28ピンコネクターが2つありますので間違えないようご注意ください。

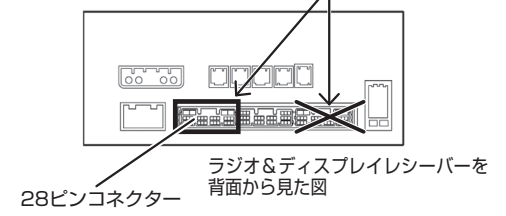

ラジオ&ディスプレイレシーバーを背面から見た図

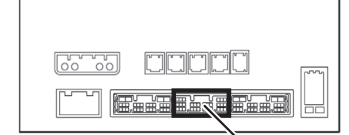

30ピンコネクター

8. イルミネーション線接続
 「7.」の30ピンコネクターに、スイッチハーネスの橙線を、E-クランプで接続します。

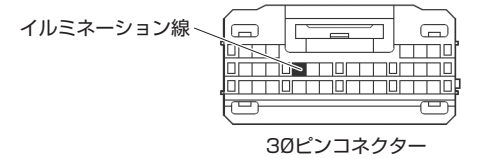

注意 接続前に必ずテスターで確認してください。

●コネクターの端子位置は右図の矢印の方向からコネクターを見た図です

テレビキット 車種別分解手順

※品番は販売店様によって異なります。

●標準装備&メーカーオプションナビ

NX		
NX300	AGZ10・15	H29.9~R3.9
NX300h	AYZ10・15	H29.9~R3.9

重要 取り付けを始めるまえに
 ●イグニッションスイッチをOFFにした後、6分程度ナビゲーションが動作しています。
 6分以上経過してから、バッテリーのマイナス端子を外してください。

1. 運転席スカッフプレート取り外し

スカッフプレート周辺に保護テープを貼ります。
 ツメを浮かせ、スカッフプレートを取り外します。

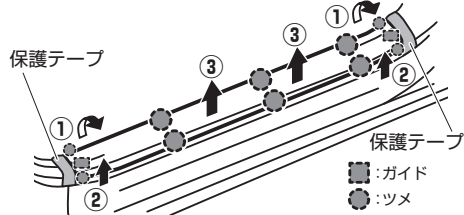

4. リアコンソールパネルフィニッシャ取り外し

リアコンソールパネルフィニッシャ周辺に保護テープを貼ります。
 クリップを浮かせ、リアコンソールパネルフィニッシャを取り外します。

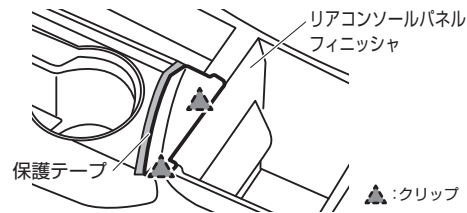

2. 運転席カウルサイドトリムボード取り外し

キャップナットを外し、クリップを浮かせて運転席カウルサイドトリムボードを取り外します。

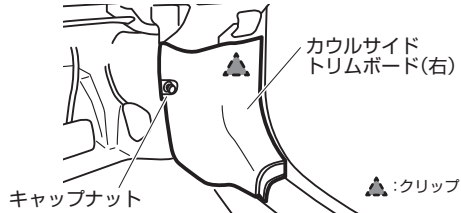

5. コンソールアップパネルガーニッシュ(左/右)取り外し

コンソールアップパネルガーニッシュ周辺に保護テープを貼ります。
 クリップを浮かせ、コンソールアップパネルガーニッシュ(左/右)を取り外します。

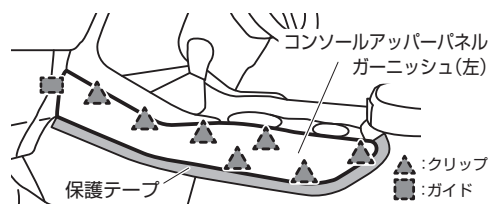

3. リアコンソールアームレスト取り外し

リアコンソールアームレスト周辺に保護テープを貼ります。
 クリップを浮かせ、リアコンソールアームレストを取り外します。

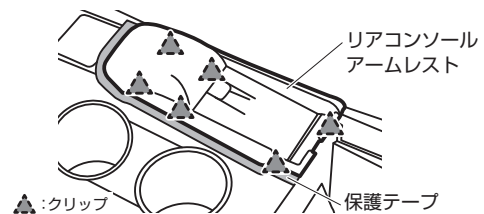

6. インストルメントサイドパネル(左/右)取り外し

インストルメントサイドパネル周辺に保護テープを貼ります。
 クリップを浮かせ、インストルメントサイドパネル(左/右)を取り外します。

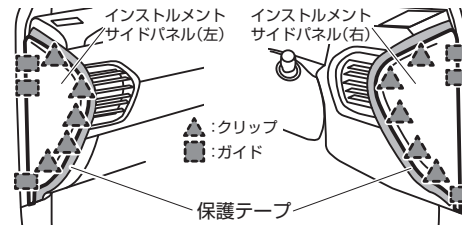

9. 運転席インストルメントパネル取り外し

運転席インストルメントパネル周辺に保護テープを貼ります。
 スクリューを外してクリップを浮かせ、運転席インストルメントパネルを取り外します。

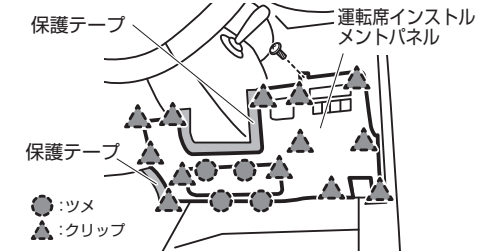

7. 運転席エアコン吹出口パネル取り外し

運転席エアコン吹出口パネル周辺に保護テープを貼ります。
 クリップを浮かせ、運転席エアコン吹出口パネルを取り外します。

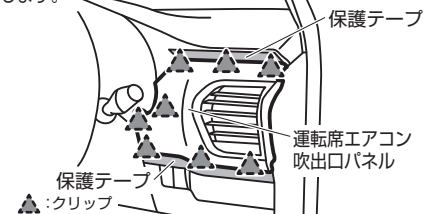

10. 運転席スイッチホールベース取り外し

運転席スイッチホールベース周辺に保護テープを貼ります。
 クリップを浮かせ、運転席スイッチホールベースを取り外します。

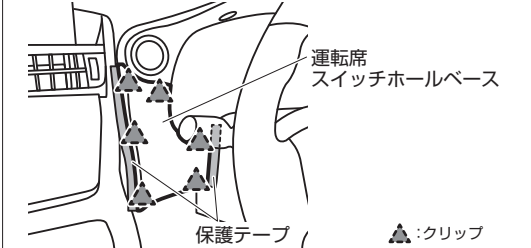

8. 運転席側アンダーカバー(運転席足下)取り外し

スクリューを外します。
 ツメを浮かせ、運転席側アンダーカバーを取り外します。

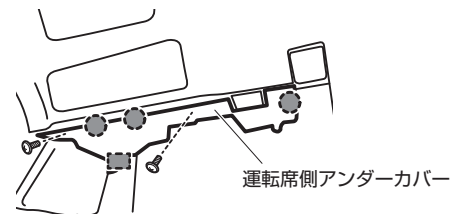

11. インストルメントパネルセーフティパッド(左)取り外し

グローブボックスを開け、インストルメントパネルセーフティパッド(右)周辺に保護テープを貼ります。
 クリップを浮かせ、インストルメントパネルセーフティパッド(左)を取り外します。

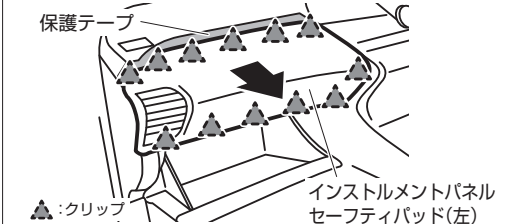

テレビキット 車種別分解手順

※品番は販売店様によって異なります。

●標準装備&メーカーオプションナビ

NX		
NX300	AGZ10・15	H29.9~R3.9
NX300h	AYZ10・15	H29.9~R3.9

12. インstrumentパネルフィニッシュプレート取り外し

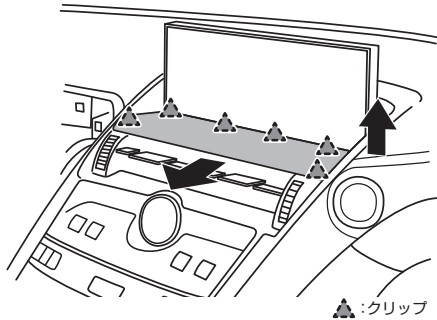

13. ディスプレイ取り外し

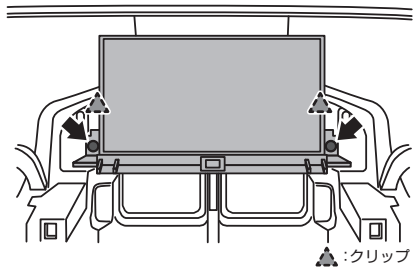

14. Instrumentクラスタフィニッシュパネル取り外し

Instrumentクラスタフィニッシュパネル周辺に保護テープを貼ります。クリップを浮かせ、Instrumentクラスタフィニッシュパネルを取り外します。

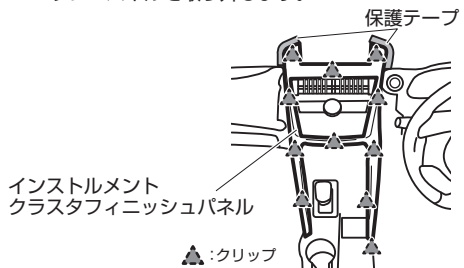

15. シフトレバーノブ取り外し

シフティングホールカバーを引き下げ、ツメを浮かせます。シフトレバーノブを左に回して取り外します。

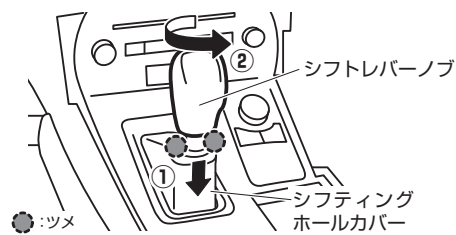

16. コンソールパネル取り外し

ツメ、クリップを浮かせ、コンソールパネルを取り外します。

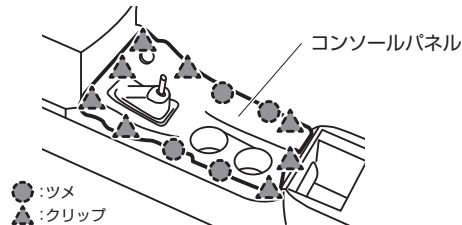

17. エアコンコントロールASSY取り外し

クリップを浮かせ、エアコンコントロールASSYを取り外します。

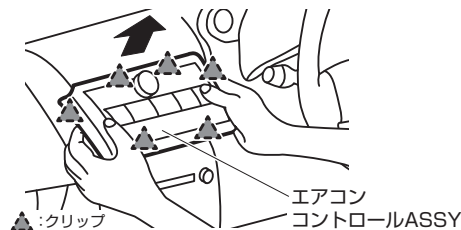

18. ラジオレシーバーASSY取り外し

ボルトを外します。クリップを浮かせ、ラジオレシーバーASSYを取り外します。

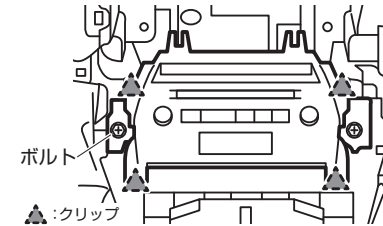

19. 28ピンコネクタ取り付け位置

図で示した28ピンコネクタへ製品コネクタを割り込ませます。

●28ピンコネクタが2つありますので間違えないようご注意ください。

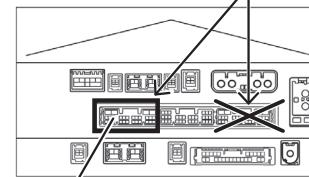

28ピンコネクタ

20. 30ピンコネクタ取り付け位置

図で示した30ピンコネクタへ製品コネクタを割り込ませます。

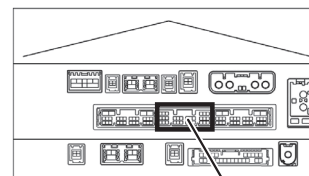

30ピンコネクタ

21. イルミネーション線接続

「20」の30ピンコネクタに、スイッチハーネスの橙線を、E-クランプで接続します。

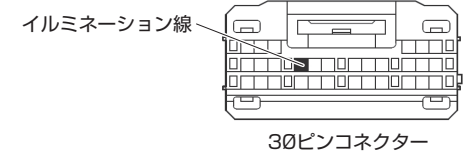

⚠ **注意** 接続前に必ずテスターで確認してください。

●コネクタの端子位置は右図の矢印の方向からコネクタを見た図です



テレビキット 車種別分解手順

※品番は販売店様によって異なります。

●標準装備&メーカーオプションナビ

RC / RC F / IS		
RC300h	AVC10	H29.12~R4.12
RC300 / RC350	ASC10 / GSC10	H29.12~R4.12
RC F	USC10	H29.12~H31.4
RC F	USC10	R1.5~R4.12

❗重要 取り付けを始めるまえに

●イグニッションスイッチをOFFにした後、6分程度ナビゲーションが動作しています。6分以上経過してから、バッテリーのマイナス端子を外してください。

※分解手順のイラストは「IS」です。「RC」「RC F」はパネルの形状が異なりますが、手順は同じです。

1. シフトレバーノブ取り外し

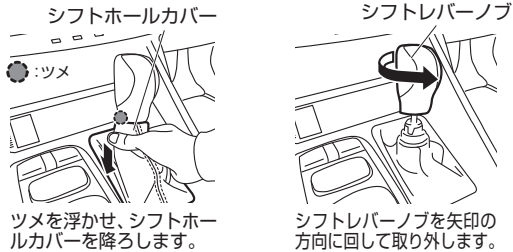

ツメを浮かせ、シフトホールカバーを降ろします。

シフトレバーノブを矢印の方向に回して取り外します。

2. インstrumentパネルフィニッシュパネルエンド(左/右)取り外し

リムーバーなどでクリップを浮かせてから車両後方に引き、Instrumentパネルフィニッシュパネルエンドを左右それぞれ取り外します。

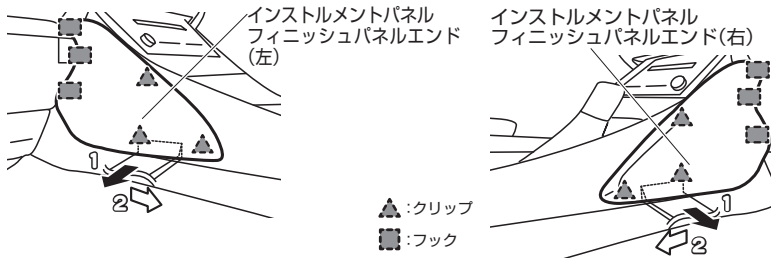

▲:クリップ
■:フック

3. フロントパネルガーニッシュ(左/右)取り外し

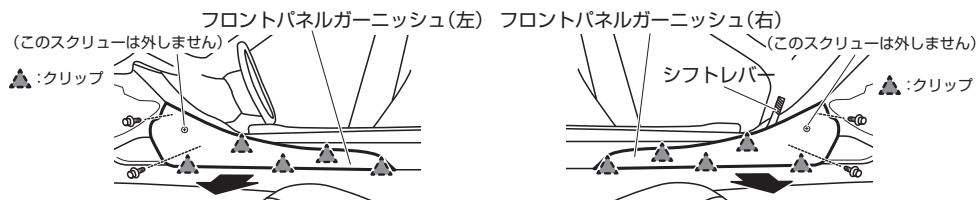

スクリーを2本外してクリップを浮かせ、フロントパネルガーニッシュ(左)を取り外します。

スクリーを2本外してクリップを浮かせ、フロントパネルガーニッシュ(右)を取り外します。

4. コンソールパネルASSYアッパー取り外し

運転席側にあるスクリーを1本取り外します。

コンソールパネルASSYアッパー

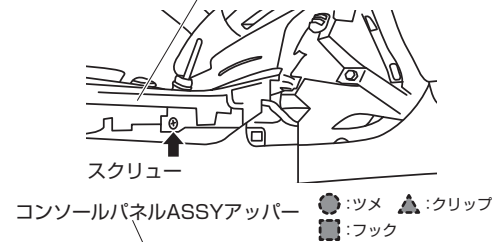

▲:ツメ ▲:クリップ
■:フック

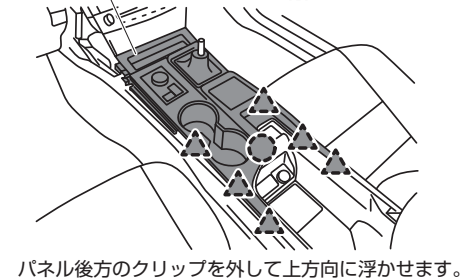

パネル後方のクリップを外して上方に浮かせます。

5. ラジオレシーバーASSY取り外し

ボルトを4本外してからクリップを浮かせ、ラジオレシーバーASSYを取り外します。

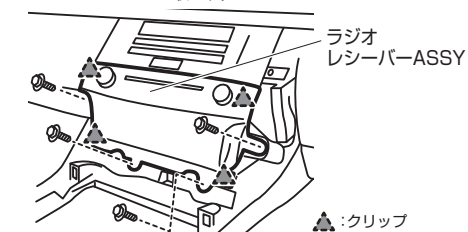

▲:クリップ

6. 28ピンコネクタ取り付け位置

図で示した28ピンコネクタへ製品コネクタを割り込ませます。

❗ ●28ピンコネクタが2つありますので間違えないようご注意ください。

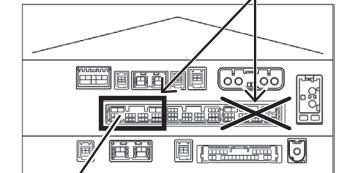

28ピンコネクタ

7. 30ピンコネクタ取り付け位置

図で示した30ピンコネクタへ製品コネクタを割り込ませます。

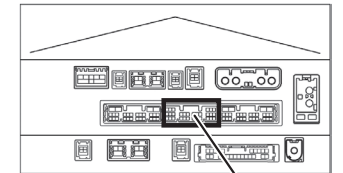

30ピンコネクタ

8. イルミネーション線接続

「7.」の30ピンコネクタに、スイッチハーネスの橙線を、E-クランプで接続します。

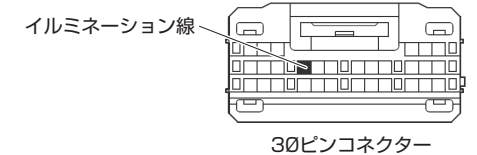

イルミネーション線

30ピンコネクタ

❗ 注意 接続前に必ずテスターで確認してください。

●コネクタの端子位置は右図の矢印の方向からコネクタを見た図です