

テレビ&ナビキット 車種別分解手順

●標準装備&メーカーオプションナビ

インプレッサ(WRX STI・XV・ANESISを含む)

GE2・3・6・7 / GH2・3・6・7・8 / GRF / GVF

H22.7~H23.12

❗重要 取り付けを始めるまえに

イグニッションスイッチをOFFにした後、約6分はHDDナビゲーションが動作しています。6分以上経過してから、バッテリーのマイナス端子を外してください。

1. センターパネル取り外し

センターパネル下側の隙間にリムーバーを差し込んでクリップ・ツメを浮かせ、センターパネルを取り外します。

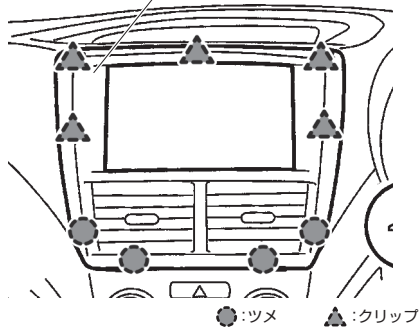

2. ナビ取り外し

スクリューを4本外してリップ・ツメを浮かせ、ナビを取り外します。

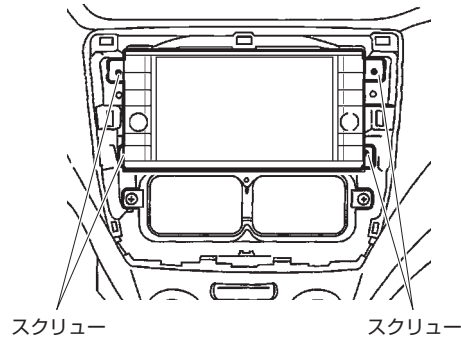

3. コネクター取り付け位置

ナビ裏の5ピンコネクターと10ピンコネクターに本製品を割り込ませます。

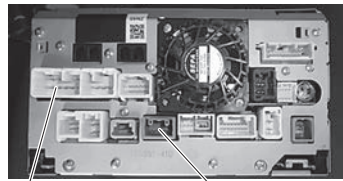

10ピンコネクター 5ピンコネクター

インプレッサ / XV

インプレッサ	SPORTおよびG4を含む	GP2・3・6・7 / GJ2・3・6・7	H23.12~H26.11
XV		GP7	H24.10~H25.10
XV	ハイブリッドを含む	GP7 / GPE	H25.11~H26.11

❗重要 取り付けを始めるまえに

イグニッションスイッチをOFFにした後、約6分はHDDナビゲーションが動作しています。6分以上経過してから、バッテリーのマイナス端子を外してください。

1. センターパネル取り外し

クリップを浮かせ、センターパネルを取り外します。

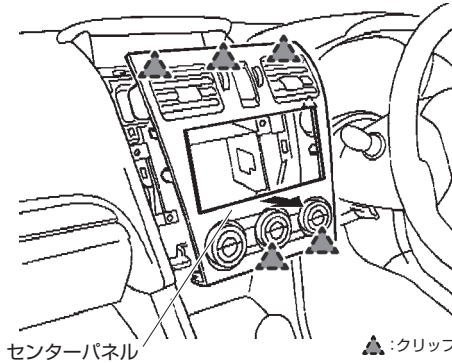

3. コネクター取り付け位置

ナビ裏の5ピンコネクターと10ピンコネクターに本製品を割り込ませます。

インプレッサ GP2・3・6・7 / GJ2・3・6・7 H23.12~
XV GP7 H24.10~H25.10

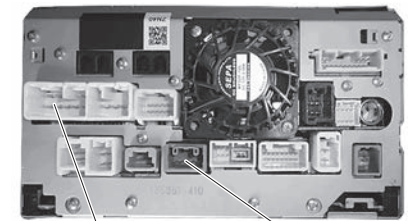

10ピンコネクター 5ピンコネクター

2. ナビ取り外し

スクリューを4本外してナビを取り外します。

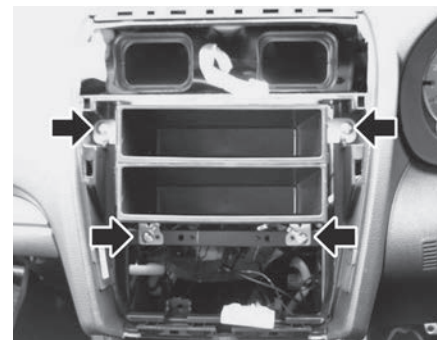

XV(ハイブリッドを含む) GP7/GPE H25.11~

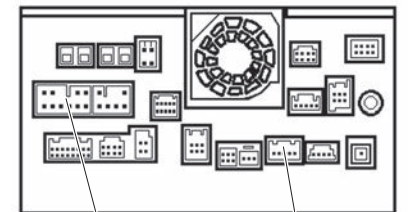

10ピンコネクター 5ピンコネクター

テレビ&ナビキット 車種別分解手順

●標準装備&メーカーオプションナビ

ヴァンガード

ACA33W・38W / GSA33W H22.2~H24.11

重要 取り付けを始めるまえに
 イグニッションスイッチをOFFにした後、約6分はHDDナビゲーションが動作しています。
 6分以上経過してから、バッテリーのマイナス端子を外してください。

1. メインパネル(左/右)取り外し

傷つき防止のために保護テープを貼り、クリップ・ツメを浮かせ、メインパネル(左/右)を取り外します。

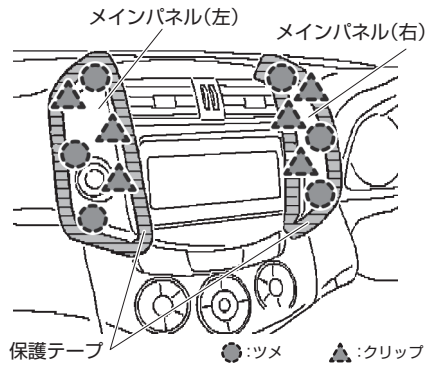

3. コネクター取り付け位置

ナビ裏の5ピンコネクターと10ピンコネクターに本製品を割り込ませます。

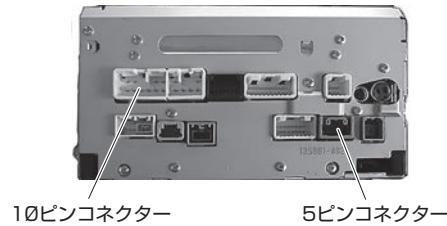

2. ナビ取り外し

ボルトを4本外してリップ・ツメを浮かせ、ナビを取り外します。

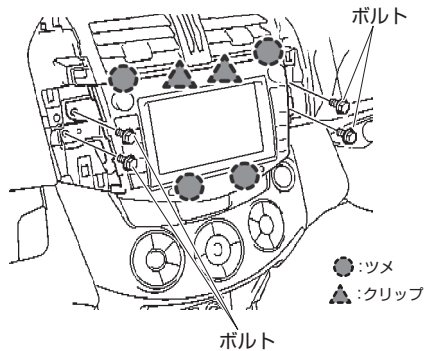

ウィッシュ

ZGE20・21・22・25 H21.4~H24.3

重要 取り付けを始めるまえに
 イグニッションスイッチをOFFにした後、約6分はHDDナビゲーションが動作しています。
 6分以上経過してから、バッテリーのマイナス端子を外してください。

1. インstrumentパネル取り外し

クリップ・ツメを浮かせ、Instrumentパネルを取り外します。

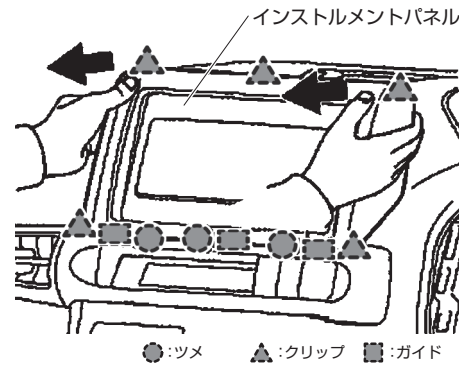

3. コネクター取り付け位置

ナビ裏の5ピンコネクターと10ピンコネクターに本製品を割り込ませます。

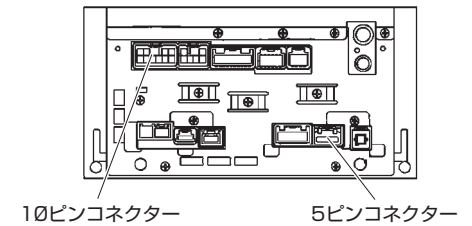

2. ナビ取り外し

ボルトを4本外して、ナビを取り外します。

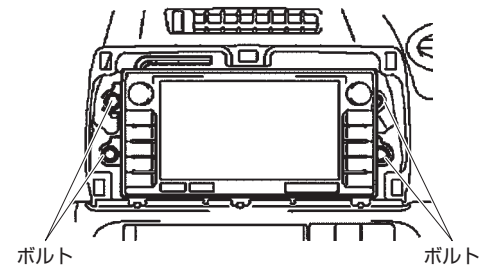

●標準装備&メーカーオプションナビ

エクシーガ	YA4・5・9・M	H22.8~H25.7
-------	-----------	-------------

重要 取り付けを始めるまえに
 イグニッションスイッチをOFFにした後、約6分はHDDナビゲーションが動作しています。
 6分以上経過してから、バッテリーのマイナス端子を外してください。

1. センターパネル取り外し
 クリップを浮かせ、センターパネルを取り外します。

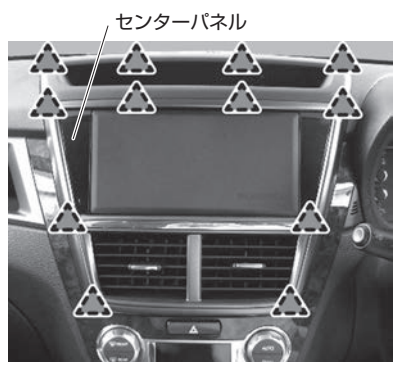

▲:クリップ

2. ナビ取り外し
 スクリューを4本外してリップ・ツメを浮かせ、ナビを取り外します。

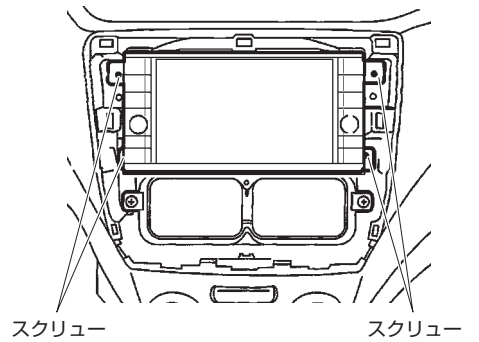

3. コネクター取り付け位置
 ナビ裏の5ピンコネクターと10ピンコネクターに本製品を割り込ませます。



10ピンコネクター 5ピンコネクター

キャラバン	シンプルナビゲーションシステム	E25	H19.8~H24.6
-------	-----------------	-----	-------------

1. クラスタパネル取り外し
 クリップを浮かせ、クラスタパネルを取り外します。



クラスタパネル

2. ナビ取り外し
 スクリューを外し、ナビを取り外します。

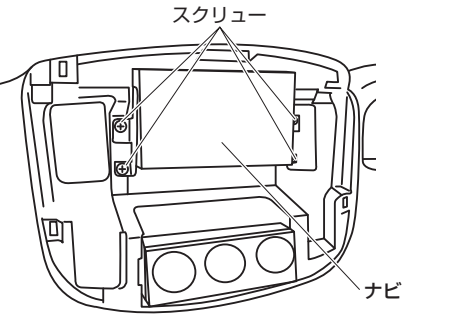

ナビ

3. コネクター取り付け位置
 ナビ裏の5ピンコネクターと10ピンコネクターに本製品を割り込ませます。

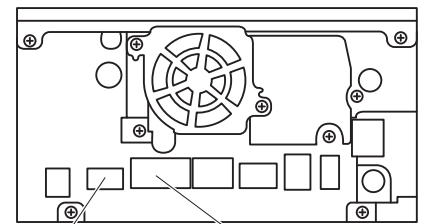

5ピンコネクター 10ピンコネクター

テレビ&ナビキット 車種別分解手順

●標準装備&メーカーオプションナビ

サクシード(ワゴン/バン) / プロボックス(ワゴン/バン)

サクシード	販売店オプションTVアンテナ装着車	NCP51・55・58・59 / NLP51	H17.8~H26.7
プロボックス	販売店オプションTVアンテナ装着車	NCP50・51・52・55・58・59 / NLP51	H17.8~H26.7

1. エアコンノブ・灰皿取り外し

エアコンノブと灰皿を外し、スクリューを取り外します。



2. インストルメントパネル取り外し

インストルメントパネル

●:ツメ
▲:クリップ

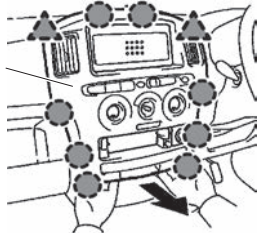

3. ナビ取り外し

ナビの固定ボルトを4本外して、ナビを取り外します。

ボルト

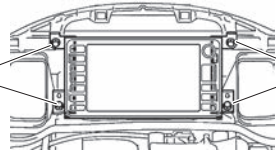

4. コネクター取り付け位置

ナビ裏の5ピンコネクターと10ピンコネクターに本製品を割り込ませます。

10ピンコネクター 5ピンコネクター

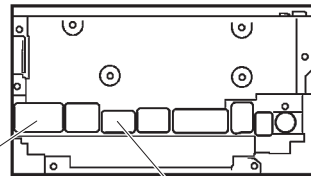

シエンタ

NCP81・85

H18.5~H23.6

1. インストルメントパネル取り外し

インストルメントパネル

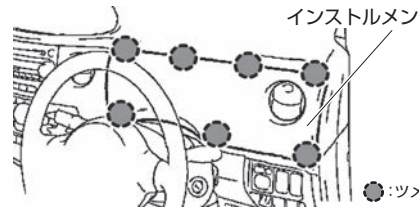

2. シフトレバー取り外し



シフトレバー

3. シフトパネル取り外し

シフトパネル

●:ツメ
▲:クリップ

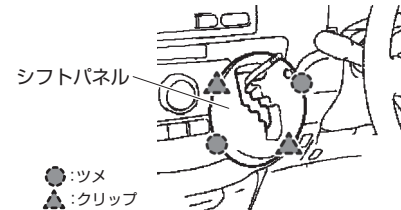

4. エアコンパネル取り外し(1)

ダイヤル(2個)を取り外します。

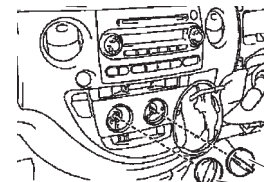

ダイヤル

5. エアコンパネル取り外し(2)

スクリューを外して、エアコンパネルを取り外します。

エアコンパネル

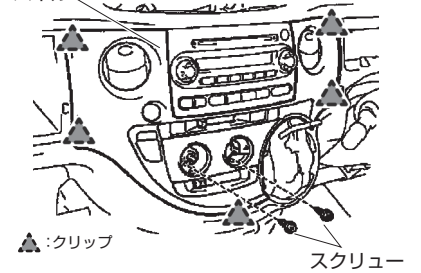

▲:クリップ

スクリュー

6. ナビ取り外し

ナビの固定ボルトを4本外して、ナビを取り外します。

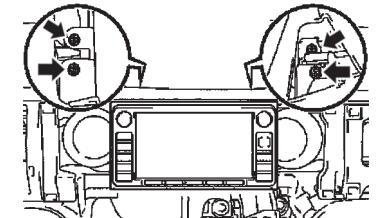

7. コネクター取り付け位置

ナビ裏の5ピンコネクターと10ピンコネクターに本製品を割り込ませます。

10ピンコネクター

5ピンコネクター

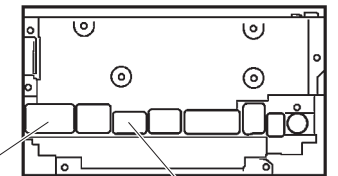

●標準装備&メーカーオプションナビ

bB

DVDナビゲーションシステム

QNC20・21・25

H18.1~

1. パネル取り外し

保護テープを巻いたマイナスドライバーなどを使用してクリップを浮かせ、パネルを取り外します。

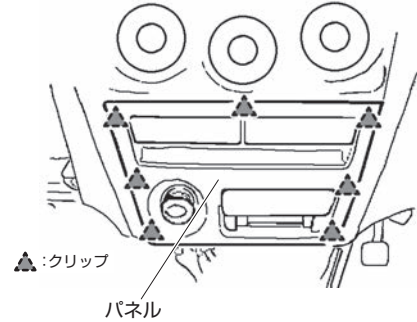

2. エアコンパネル取り外し(1)

クリップを浮かせ、エアコンパネルを手前に引き出します。

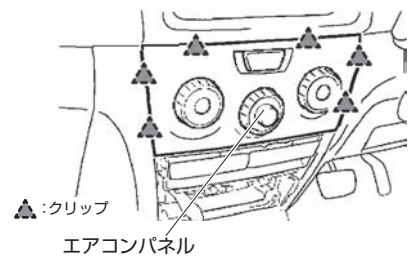

3. エアコンパネル取り外し(2)

コネクタを引き抜き、エアコンパネルを取り外します。

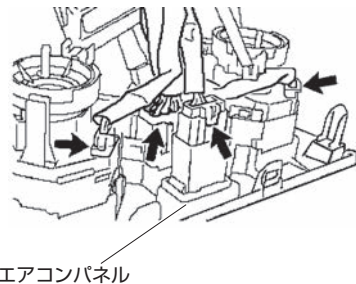

4. モニターパネル取り外し

クリップを浮かせ、モニターパネルを取り外します。

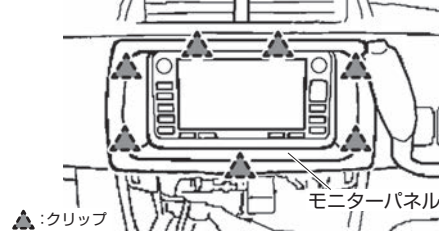

5. モニター取り外し

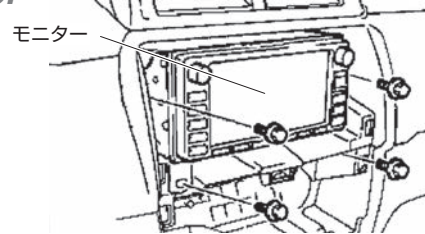

6. コネクタ取り付け位置

ナビ裏の5ピンコネクタと10ピンコネクタに本製品を割り込ませます。

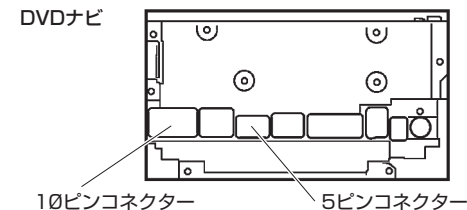

フォレスター

SH5・9・J

H22.11~H24.11

❗重要 取り付けを始めるまえに

イグニッションスイッチをOFFにした後、約6分はHDDナビゲーションが動作しています。6分以上経過してから、バッテリーのマイナス端子を外してください。

1. センターパネル取り外し

センターパネル下側の隙間にリムーバーを差し込んでクリップ・ツメを浮かせ、センターパネルを取り外します。

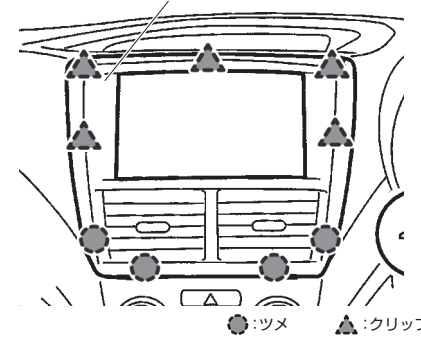

2. ナビ取り外し

スクリーンを4本外してリップ・ツメを浮かせ、ナビを取り外します。

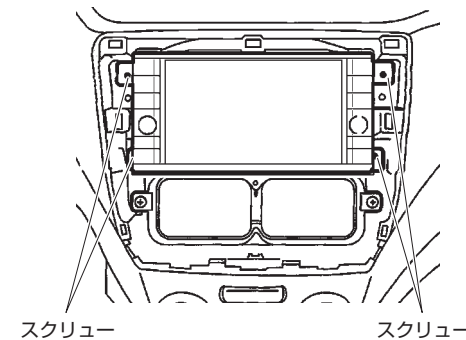

3. コネクタ取り付け位置

ナビ裏の5ピンコネクタと10ピンコネクタに本製品を割り込ませます。

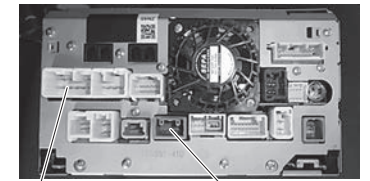

10ピンコネクタ 5ピンコネクタ

●標準装備&メーカーオプションナビ

フォレスター

SJ5 / SJG

H24.12~H26.11

1. センターパネル取り外し

センターパネルの左側(矢印部分)にリムーバーを差し込んで、センターパネルを取り外します。

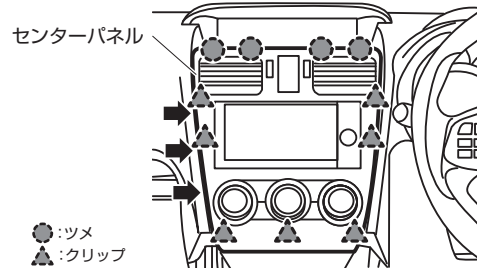

2. ナビ取り外し

スクリューを外し、ナビゲーションを取り外します。

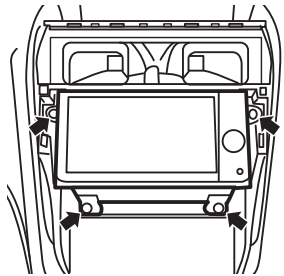

3. コネクター取り付け位置

ナビ裏の5ピンコネクターと10ピンコネクターに本製品を割り込ませます。

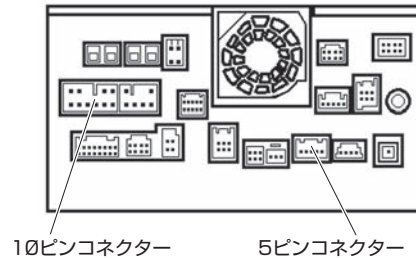

ベルタ

HDDナビ

SCP92 / NCP96

H17.11~H24.6

1. ロアパネル・クラスターパネル取り外し

クリップを浮かせ、ロアパネルとクラスターパネルを取り外します。

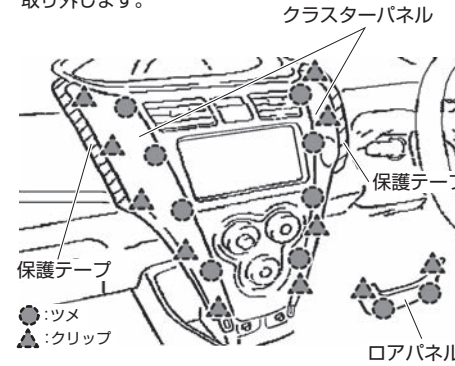

⚠ 注意

●傷がつかないように、パネルの周囲に保護テープを貼ってください。

2. メーターパネル取り外し

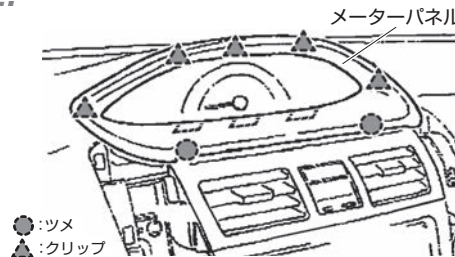

3. センターパネル取り外し



4. モニター取り外し

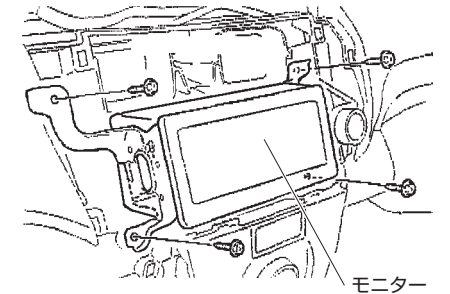

5. コネクター取り付け位置

ナビ裏の5ピンコネクターと10ピンコネクターに本製品を割り込ませます。

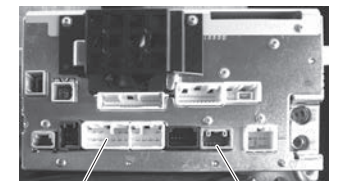

写真はHDDナビの背面です。DVDナビはコネクターの位置が異なります。

テレビ&ナビキット 車種別分解手順

●標準装備&メーカーオプションナビ

プラス

HDDナビゲーションシステム6スピーカー	ZVW30	H21.5~H23.11
----------------------	-------	--------------

❗重要 取り付けを始めるまえに

イグニッションスイッチをOFFにした後、約6分はHDDナビゲーションが動作しています。6分以上経過してから、トランク右側にある補機バッテリーのマイナス端子を外して作業してください。マイナス端子を外さないで取り付けした場合、メーター内に「システムエラー」と表示されることがあります。「システムエラー」の表示が出た場合は、外したコネクタをすべて接続し、イグニッションON⇄OFFの操作を4回以上おこなってください。

1. コントロールパネル取り外し

リムーバーを差し込んでツメを浮かせ、インテグレーションコントロールパネル(シフトレバーまわりのパネル)を取り外します。

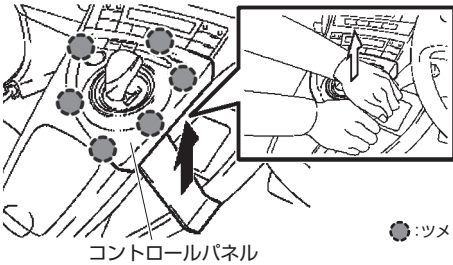

2. フィニッシュパネル取り外し

フィニッシュパネル後方のツメ・クリップを浮かせたあと、前方のツメを浮かせてパネルを取り外します。

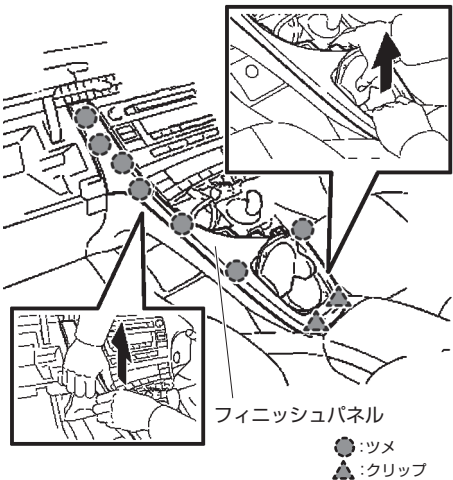

3. センターパネル取り外し

ツメを浮かせ、センターパネルを取り外します。

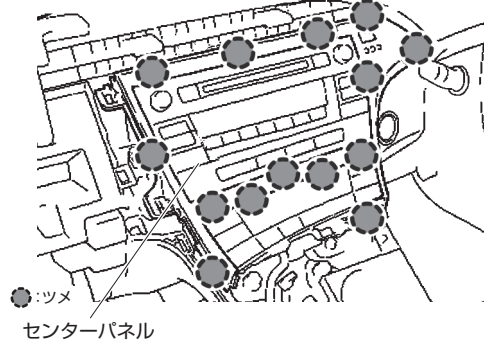

4. サイドパネル取り外し

ツメを浮かせ、サイドパネル(イグニッションスイッチのパネル)を取り外します。

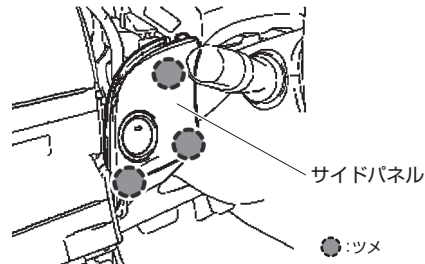

5. ナビ取り外し

ボルトを4本外してからツメを浮かせ、ナビを取り外します。

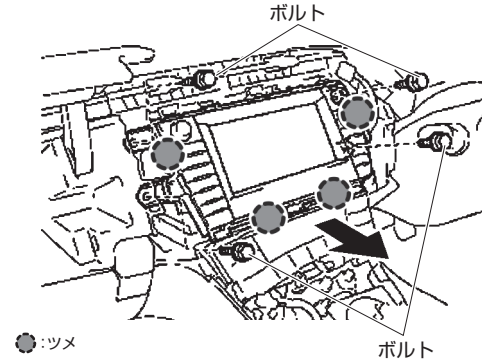

6. コネクター取り付け位置

ナビ裏の5ピンコネクターと10ピンコネクターに本製品を割り込ませます。

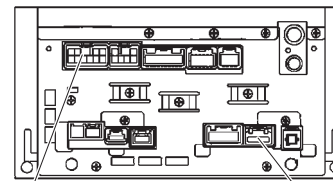

10ピンコネクター 5ピンコネクター

テレビ&ナビキット 車種別分解手順

●標準装備&メーカーオプションナビ

マークX

HDDナビゲーションシステム6スピーカー	GRX130・133・135	H21.10~H24.8
----------------------	----------------	--------------

❗重要 取り付けを始めるまえに
 イグニッションスイッチをOFFにした後、約6分はHDDナビゲーションが動作しています。
 6分以上経過してから、バッテリーのマイナス端子を外してください。

1. パネルエンド(左/右)取り外し

クリップ・ツメを浮かせ、パネルエンド(左/右)をそれぞれ取り外します。
 ※図はパネルエンド(右)
 パネルエンド(右)

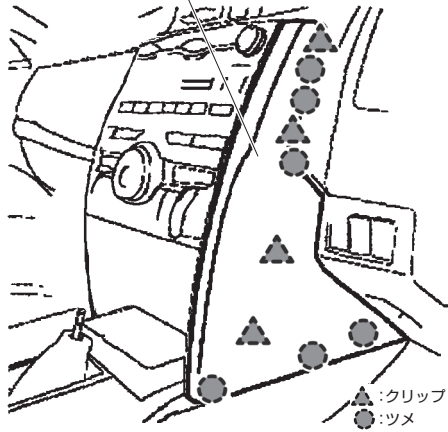

2. ナビ取り外し

ボルトを4本外してクリップを浮かせ、ナビを取り外します。

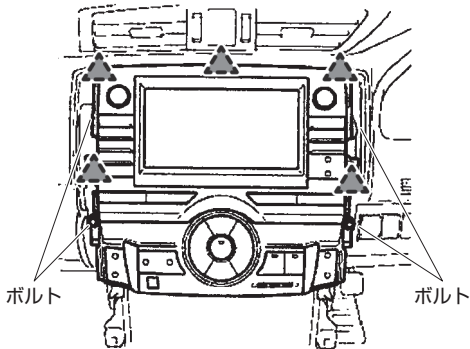

3. コネクター取り付け位置

ナビ裏の5ピンコネクターと10ピンコネクターに本製品を割り込ませます。

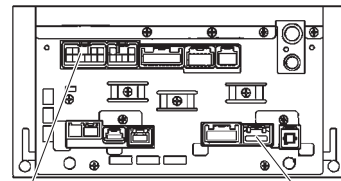

10ピンコネクター

5ピンコネクター

テレビ&ナビキット 車種別分解手順

●ディーラーオプションナビ

2009年モデル

NHDT-W59 NHDT-W59G (N133)

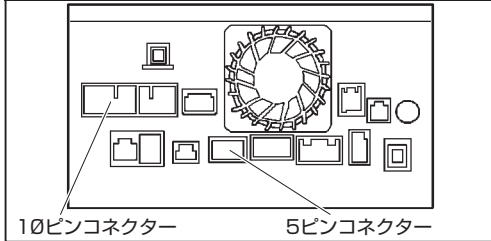

NHZA-W59G (N132)

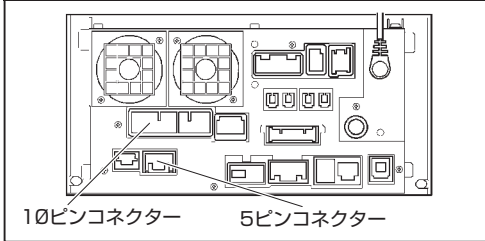

NHZN-W59G

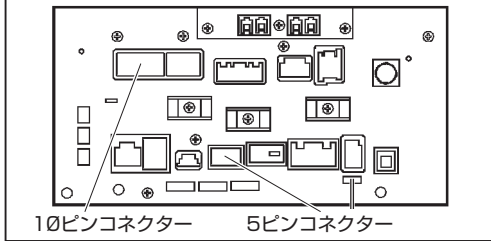

NSCN-W59C

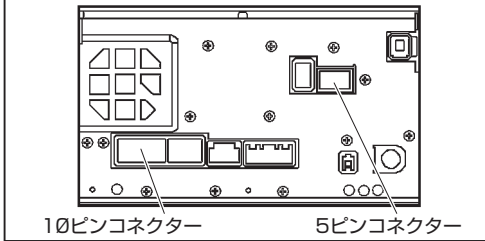

NSCT-W59 (N131)

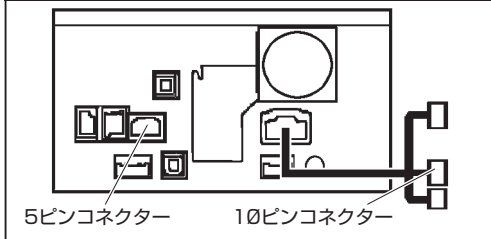

NSDN-W59

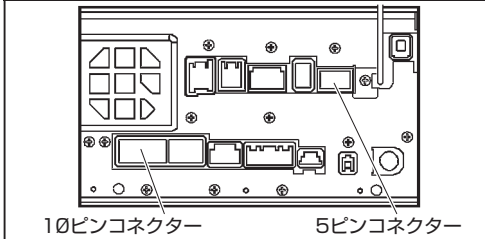

NSDT-W59

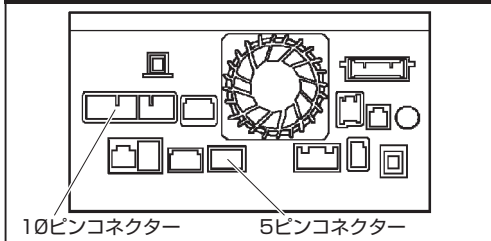

2010年モデル

NHDT-W60G

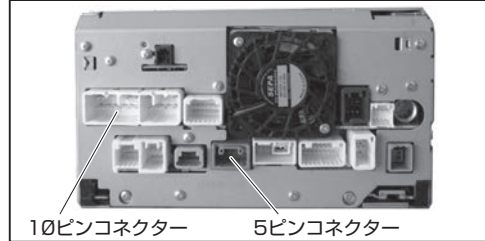

NHZA-W60G (N138)

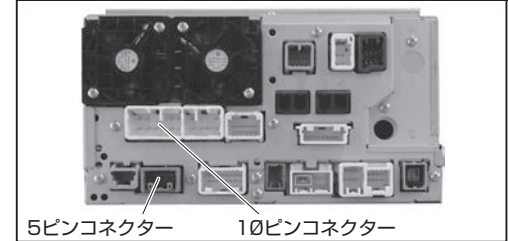

NHZN-W60G

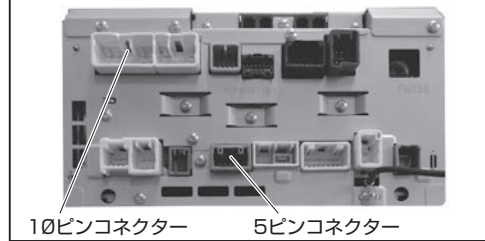

NSCN-W60

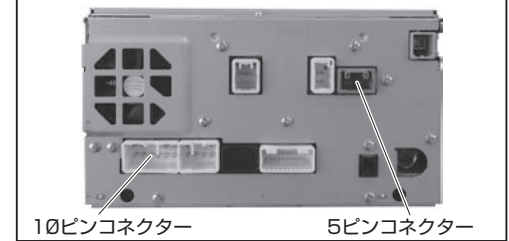

NSDN-W60

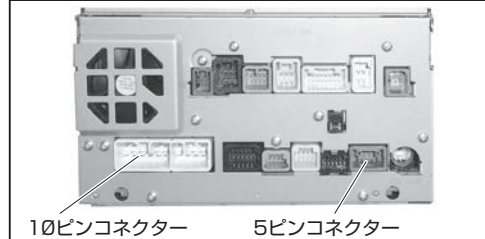

NSZN-W60 (N137)

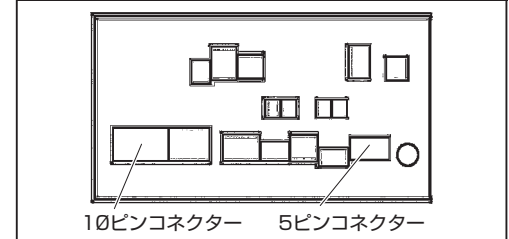

重要

- 大画面ナビ(NHZN-X61G/NHZN-X62G/NHBA-X62Gなど)は、作業前にナビのTILT(傾き)設定方法を車両販売店などでご確認ください。
ナビ背面のコネクタ(バッテリー電源)を外すと、TILT(傾き)設定が消去される場合があります。
※ナビの取扱説明書には設定方法の記載がありません。
- 走行中にナビゲーションのパーキングアラーム(アラート)機能が動作する場合には、ナビゲーションの設定でパーキングアラーム(アラート)設定をOFFにしてください。
設定の詳細はナビゲーションの取扱説明書を参照ください。

テレビ&ナビキット 車種別分解手順

●ディーラーオプションナビ

2010年モデル

NSZT-W60

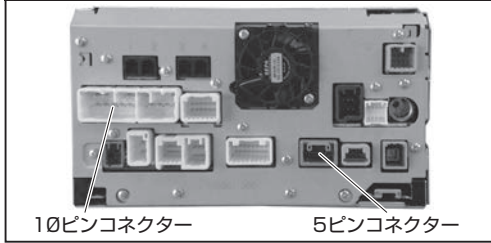

10ピンコネクタ 5ピンコネクタ

2011年モデル

NHZA-W61G

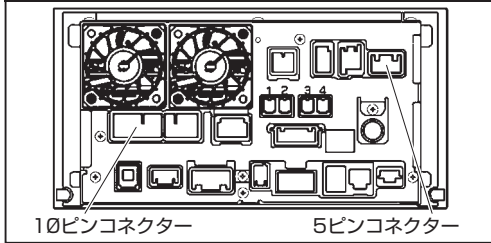

10ピンコネクタ 5ピンコネクタ

NHZN-W61G NHZN-W61GD(N147)

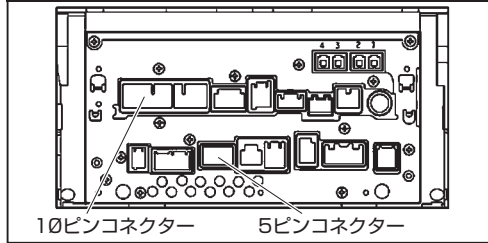

10ピンコネクタ 5ピンコネクタ

NHZN-X61G

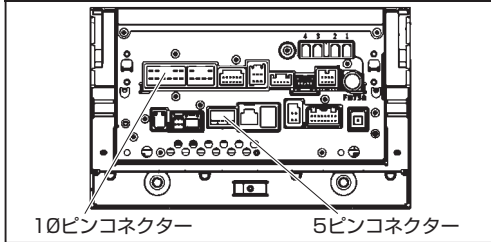

10ピンコネクタ 5ピンコネクタ

NSCT-W61

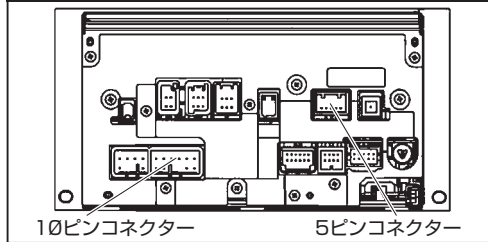

10ピンコネクタ 5ピンコネクタ

NSZN-W61(N146)

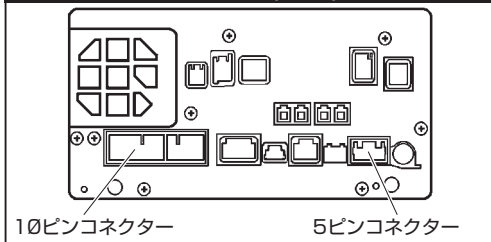

10ピンコネクタ 5ピンコネクタ

NSZT-W61G

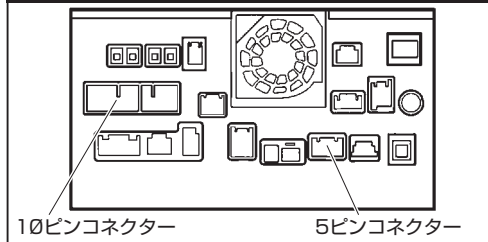

10ピンコネクタ 5ピンコネクタ

2012年モデル

NHBA-W62G NHBA-X62G

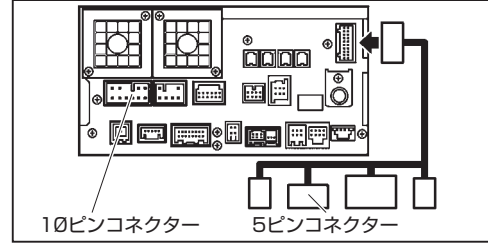

10ピンコネクタ 5ピンコネクタ

NHZA-W62G

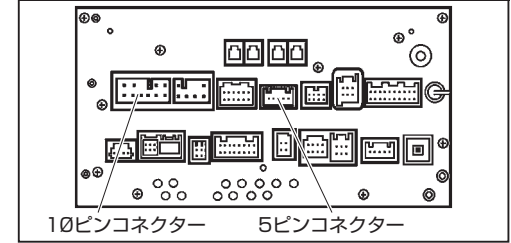

10ピンコネクタ 5ピンコネクタ

NHZN-W62GD(N156)

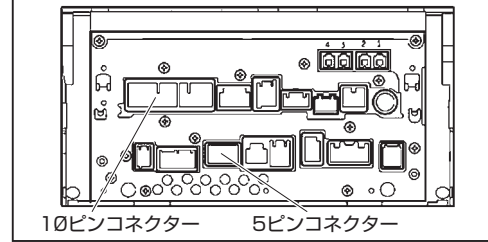

10ピンコネクタ 5ピンコネクタ

NHZN-X62G

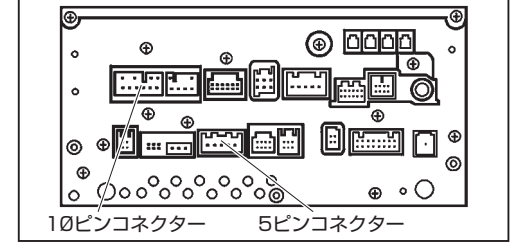

10ピンコネクタ 5ピンコネクタ

NSCT-W62-B/-W/-BR(N158)

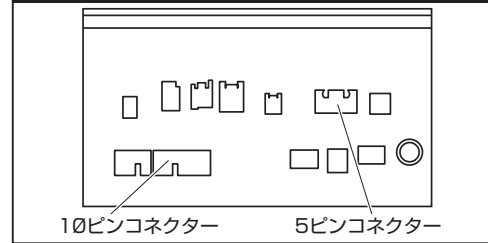

10ピンコネクタ 5ピンコネクタ

NSLN-W62

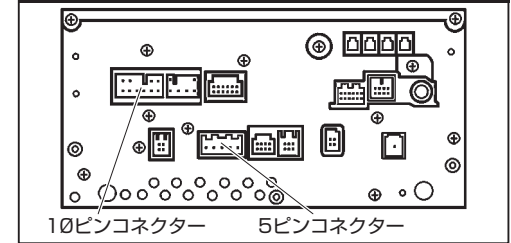

10ピンコネクタ 5ピンコネクタ



重要

- 大画面ナビ(NHZN-X61G/NHZN-X62G/NHBA-X62Gなど)は、作業前にナビのTILT(傾き)設定方法を車両販売店などでご確認ください。
ナビ背面のコネクタ(バッテリー電源)を外すと、TILT(傾き)設定が消去される場合があります。
※ナビの取扱説明書には設定方法の記載がありません。
- 走行中にナビゲーションのパーキングアラーム(アラート)機能が動作する場合には、ナビゲーションの設定でパーキングアラーム(アラート)設定をOFFにしてください。
設定の詳細はナビゲーションの取扱説明書を参照ください。

テレビ&ナビキット 車種別分解手順

●ディーラーオプションナビ

2012年モデル

NSZT-W62G

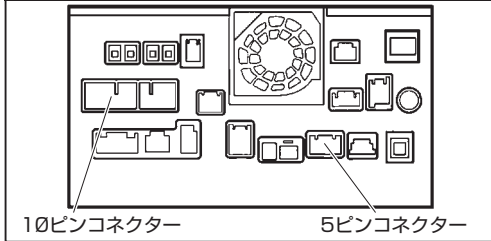

2013年モデル

NSZT-Y62G

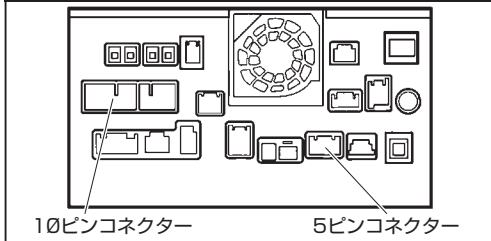

2014年モデル

NSZA-X64T NSZN-W64T

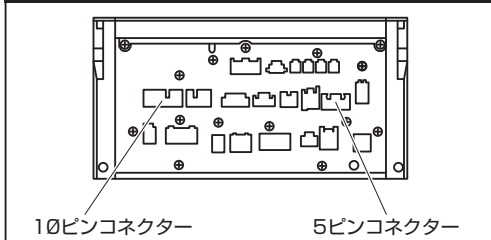

NSZT-W64

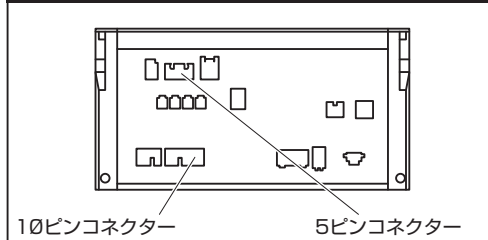

NSZT-Y64T NSZT-YA4T

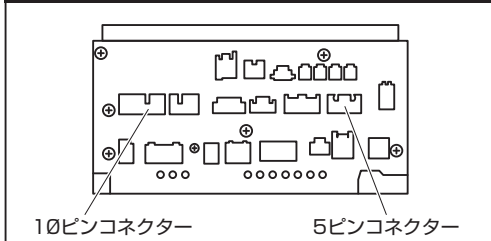

2015年モデル

DSZT-YC4T NSZT-ZA4T

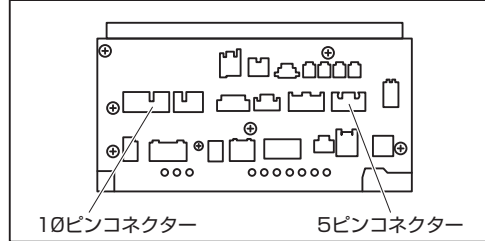

2016年モデル

NSZN-Z66T

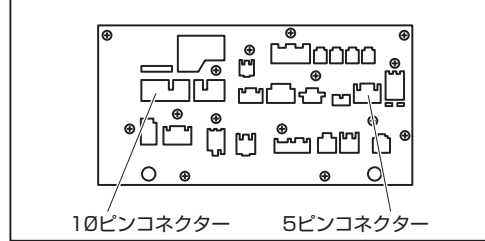

NSZT-Y66T

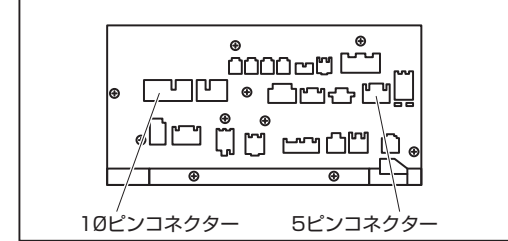

NSZT-W66T

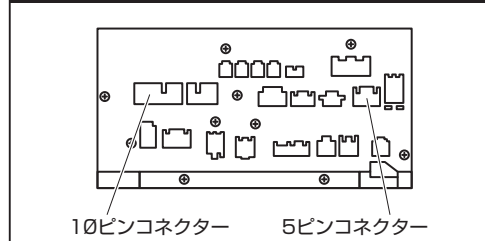

NSCD-W66

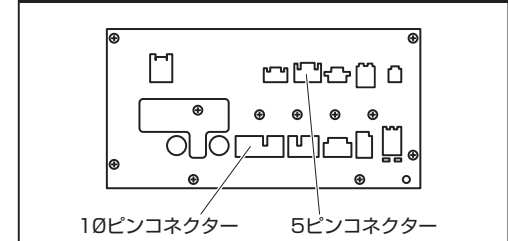

重要

- 大画面ナビ(NHZN-X61G/NHZN-X62G/NHBA-X62Gなど)は、作業前にナビのTILT(傾き)設定方法を車両販売店などでご確認ください。
ナビ背面のコネクター(バッテリー電源)を外すと、TILT(傾き)設定が消去される場合があります。
※ナビの取扱説明書には設定方法の記載がありません。
- 走行中にナビゲーションのパーキングアラーム(アラート)機能が動作する場合には、ナビゲーションの設定でパーキングアラーム(アラート)設定をOFFにしてください。
設定の詳細はナビゲーションの取扱説明書を参照ください。

テレビ&ナビキット 車種別分解手順

●ディーラーオプションナビ

DSZT-YB4Y

MIRAI(JPD10)専用

H26.12~

1. バッテリーマイナス端子取り外し

トランク右側の「ラゲージトリムカバー」を取り外し、奥にあるバッテリーのマイナス端子を外します。

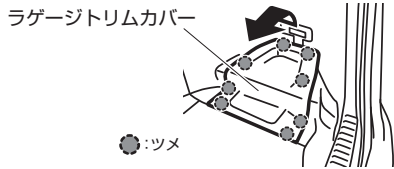

⚠ 注意

イグニッションスイッチをOFFにした後、6分程度ナビゲーションが動作しています。
6分以上経過してから、バッテリーのマイナス端子を外してください。

2. シフトレバー保護

シフトレバーに保護テープを巻きます。

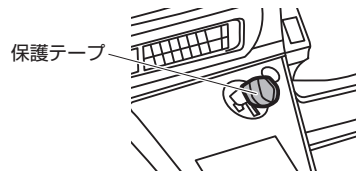

3. インテグレーションコントロールパネル取り外し

下から順にクリップを浮かせてインテグレーションコントロールパネルを取り外します。



ウエスを用意して、下に置きます。



4. インストルメントパネル取り外し(1)

グローブボックスを開け、保護テープを貼ります。矢印の方向に引き、クリップ、ツメを浮かせます。

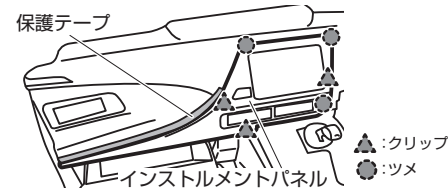

⚠ 重要

ツメは2段構造になっています。ここではツメを浮かせるだけで、完全に外しません。

5. インストルメントパネル取り外し(2)

番号順にクリップを浮かせます。

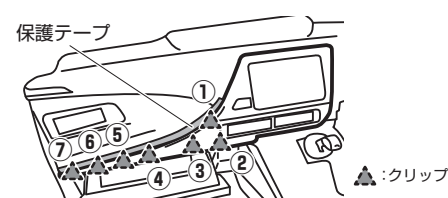

6. インストルメントパネル取り外し(3)

パネルを持ち上げてから手前に引いてツメを浮かせ、インストルメントパネルを取り外します。

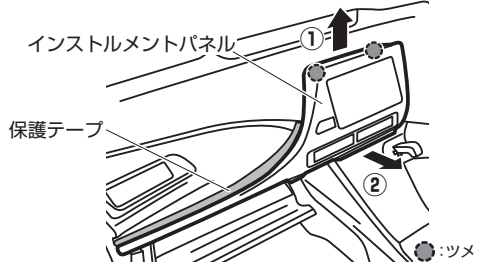

7. ワイパースイッチ保護

ワイパースイッチに保護テープを巻きます。

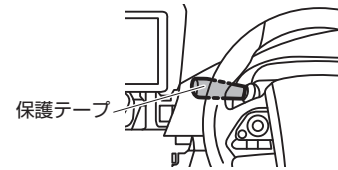

8. バッテリーマイナス端子取り付け

バッテリーのマイナス端子をつなぎます。

9. ディスプレイ オープン

ナビを操作して、ディスプレイを開きます。

10. アダプター取り外し

スクリュー(2本)を取り外します。ガイドを外して、アダプターを取り外します。

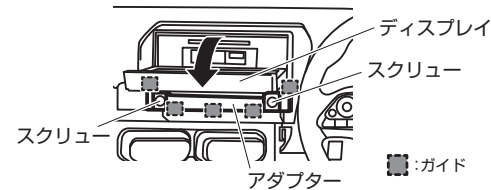

11. ディスプレイ クローズ

ナビを操作して、ディスプレイを閉じます。

12. バッテリーマイナス端子取り外し

再度、バッテリーのマイナス端子を外します。

⚠ 注意

イグニッションスイッチをOFFにした後、6分程度ナビゲーションが動作しています。
6分以上経過してから、バッテリーのマイナス端子を外してください。

13. ナビ取り外し

ボルトを外し、ナビを取り外します。

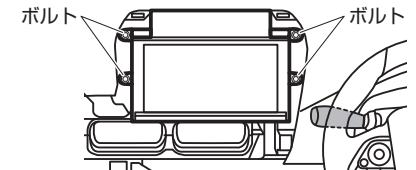

14. コネクター取り付け位置

ナビ裏の5ピンコネクターと10ピンコネクターに本製品を割り込ませます。

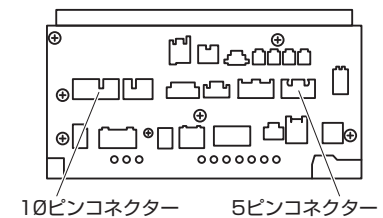

バッテリーのマイナス端子を取り外すと下記の症状が発生する場合があります。

●症状

[パワースイッチ]を押しても、「READYインジケータ」が点灯しない(FCシステムが始動しない)。

●復帰方法

1. [パワースイッチ]を操作してFCシステムを停止させます。
2. 運転席のドアを開閉すると復帰します。



●大画面ナビ(NHZN-X61G/NHZN-X62G/NHBA-X62Gなど)は、作業前にナビのTILT(傾き)設定方法を車両販売店などでご確認ください。
ナビ背面のコネクター(バッテリー電源)を外すと、TILT(傾き)設定が消去される場合があります。
※ナビの取扱説明書には設定方法の記載がありません。

●走行中にナビゲーションのパーキングアラーム(アラート)機能が動作する場合には、ナビゲーションの設定でパーキングアラーム(アラート)設定をOFFにしてください。
設定の詳細はナビゲーションの取扱説明書を参照ください。

テレビ&ナビキット 車種別分解手順

●ディーラーオプションナビ

2018年モデル

NSZT-W68T

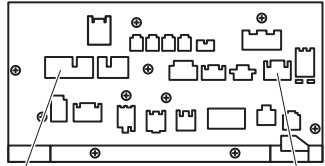

10ピンコネクター 5ピンコネクター

NSZT-Y68T

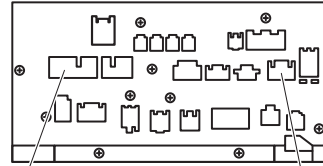

10ピンコネクター 5ピンコネクター

NSZN-Z68T

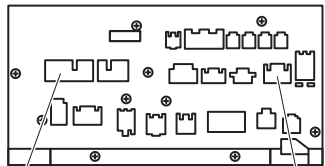

10ピンコネクター 5ピンコネクター

NSCN-W68

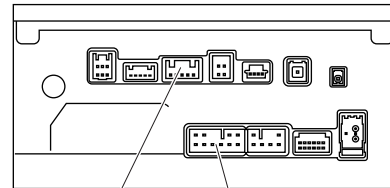

5ピンコネクター 10ピンコネクター



重要

- 大画面ナビ(NHZN-X61G/NHZN-X62G/NHBA-X62Gなど)は、作業前にナビのTILT(傾き)設定方法を車両販売店などでご確認ください。
ナビ背面のコネクター(バッテリー電源)を外すと、TILT(傾き)設定が消去される場合があります。
※ナビの取扱説明書には設定方法の記載がありません。
- 走行中にナビゲーションのパーキングアラーム(アラート)機能が動作する場合には、ナビゲーションの設定でパーキングアラーム(アラート)設定をOFFにしてください。
設定の詳細はナビゲーションの取扱説明書を参照ください。