

車種別サイドカメラキット 車種別取付説明書

プロボックス
(NHP160V/NSP160V/NCP160V・165V)
R2.8～

ファミリアバン
(NHP160M/NCP160M・165M)
R2.9～

本製品は2種類の説明書が同梱されています。

- 車種別サイドカメラキット車種別取付説明書(本書)
- 車種別サイドカメラキット接続説明書

本製品の取り付けは、以下の手順でおこなってください。

- ①「車種別サイドカメラキット車種別取付説明書(本書)」を参照して、カメラとカメラカバーを取り付ける。
- ②「車種別サイドカメラキット接続説明書」を参照して、各配線の接続作業をおこなう。

取り付け上の注意

取り付け上の注意は「車種別サイドカメラキット接続説明書」に準じます。必ず「車種別サイドカメラキット接続説明書」に記載の「取り付け上の注意」を守って、取り付け作業をおこなってください。

注意

●カメラカバーには2φの穴があいていますが、これは水抜き用の穴ですのでふさがらないでください。ふさがるとカメラカバー内部に水がたまり、本製品故障の原因となります。

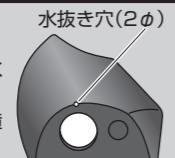

水抜き穴(2φ)

Data System 株式会社 データシステム

■ [本 社] 東京都新宿区新宿1-18-2 ■ [倉敷支社] 岡山県倉敷市神田1-1-11
弊社に無断で本説明書の内容・図・写真の全部、または一部の複製(コピー)・転用・転載を禁じます。
SCK-98P3N-2304-AKN

1. ドアミラーを開いた状態・助手席側ドアのドアガラスを全閉にして、イグニッションスイッチをOFFにする

2. バッテリーのマイナス端子を外す

バッテリーは、ガソリン車はエンジンルームに、ハイブリッド車はカーゴスペース助手席側に設置されています。

ハイブリッド車のみ

ガイド2箇所のかん合を外してサービスホールカバーを取り外す

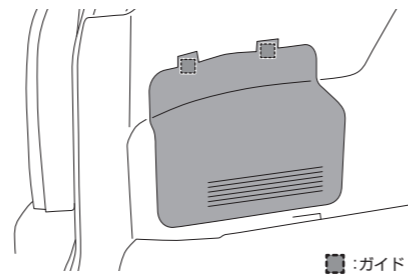

3. 助手席側のドアパネルを取り外す

3-1 クリップおよびツメのかん合を外してドアミラーガーニッシュを取り外す

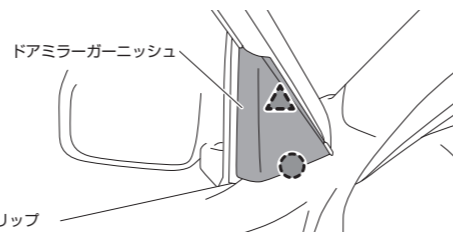

3-2 パワーウィンドウ非装着車は、図を参考にウエスを使用してΩ型ピンを取り外してドアレギュレーターハンドルを取り外す

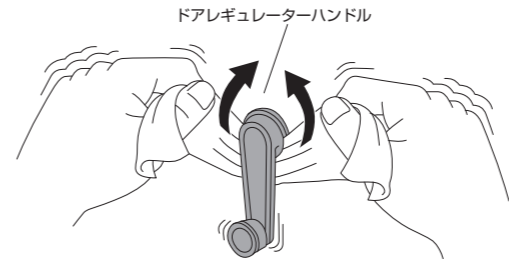

●取り外したΩ型ピンは無くさないようドアレギュレーターハンドルに取り付けておいてください。

3-3 アームレストキャップを取り外す

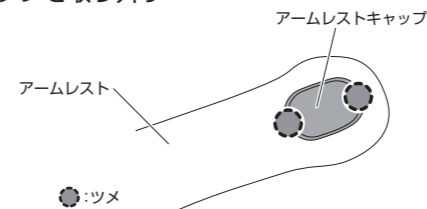

3-4 スクリュー3本と樹脂リベット1本を取り外し、ドアパネルを手前に引いてクリップのかん合を外して取り外す。

●パワーウィンドウ装着車はクリップのかん合を外したあと、パワーウィンドウスイッチ裏側のコネクタを切り離してからドアパネルを取り外します。

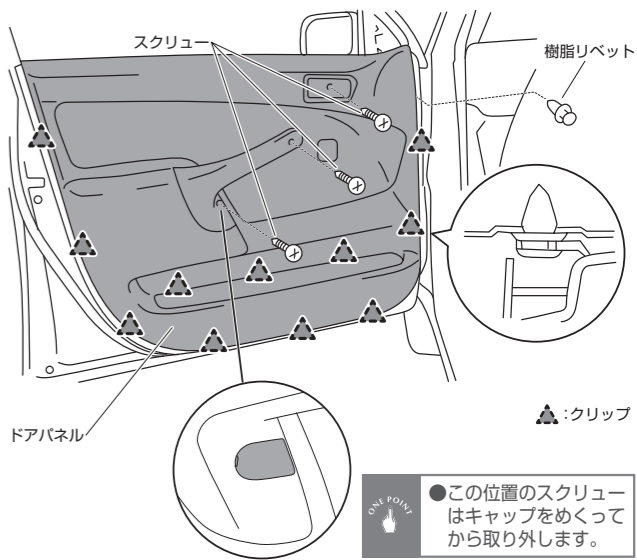

●この位置のスクリューはキャップをめぐってから取り外します。

型紙

穴あけ用型紙 ※切り取ってご使用ください。

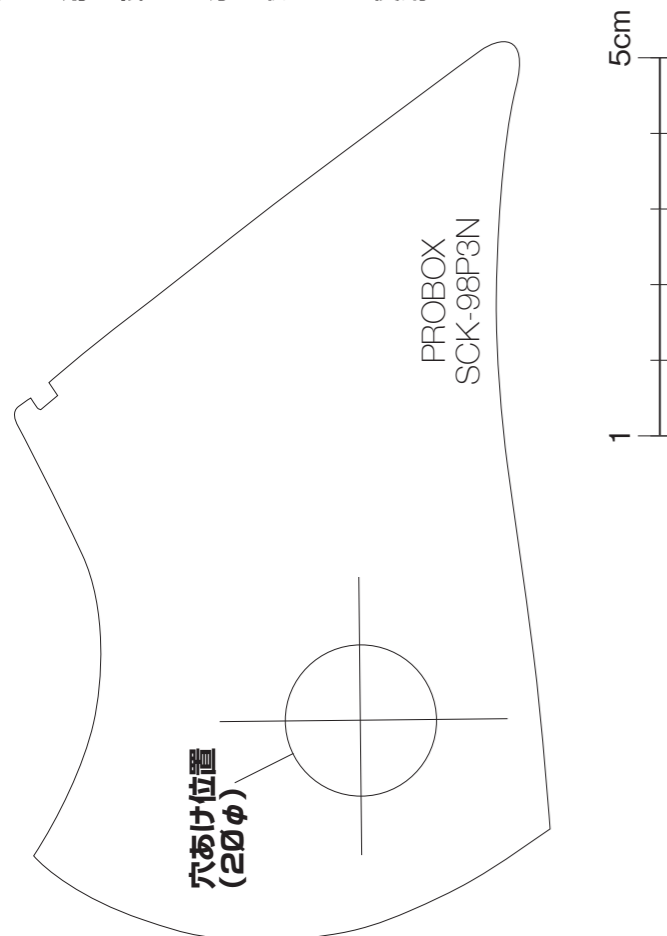

4. 助手席側のドアミラーを取り外す

コネクタを切り離し、ナット3個を外してドアミラーを取り外す

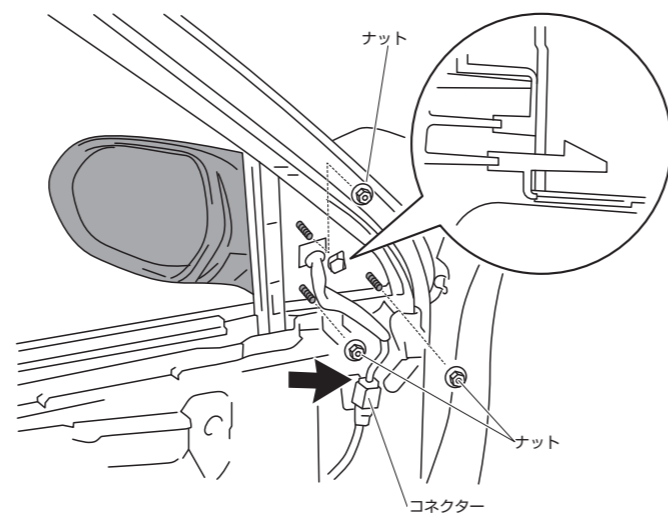

5. 付属の両面テープをカメラカバーに貼り付ける

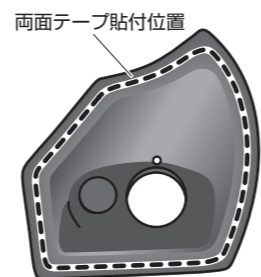

重要
●必ず付属の脱脂クリーナーで脱脂してから両面テープを貼り付けてください。
●両面テープの保護シートは、まだはがさないでください。

6. サイドカメラのケーブルをカメラカバーの穴に通す

重要
●カメラの角度調整ができなくなりますので、まだカメラカバーの穴にサイドカメラ本体をはめ込まず、ケーブルを1cm程度残しておいてください。

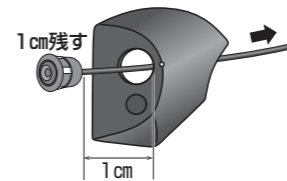

7. カメラカバーを取り付ける

7-1 取り外したドアミラー取り付け面のゴムカバーをめくる

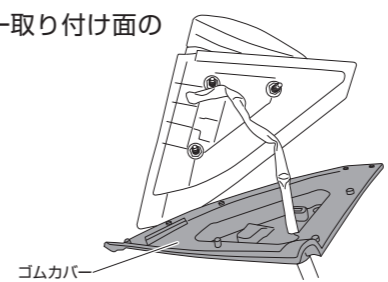

7-2 図で示したツメをマイナスドライバーなどで押しながらベースカバー手前を浮かせ、すき間にクリップリムーバーを差し込み徐々に浮かせてベースカバーを取り外す

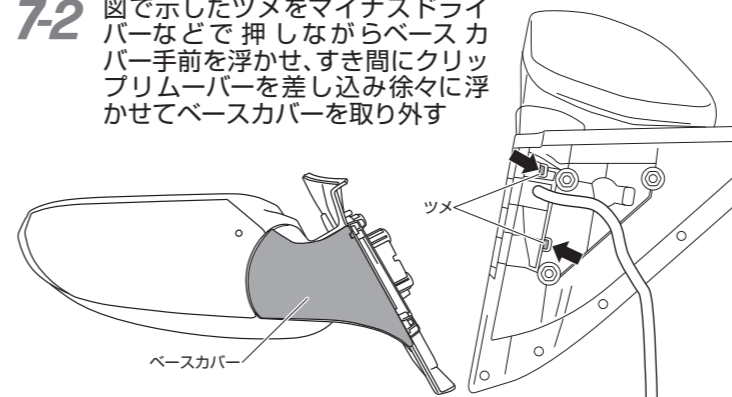

7-3 本書左下の型紙を切り取り、ベースカバー外側に貼り付け、型紙の穴に合わせて、ベースカバーに20φの穴をあける

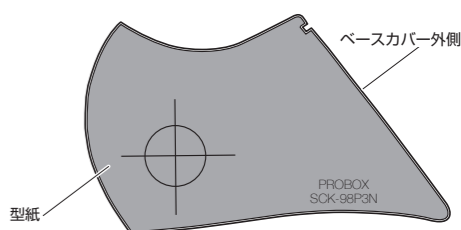

7-4 項目「7-3」であけた20φの穴にサイドカメラのケーブルを通す

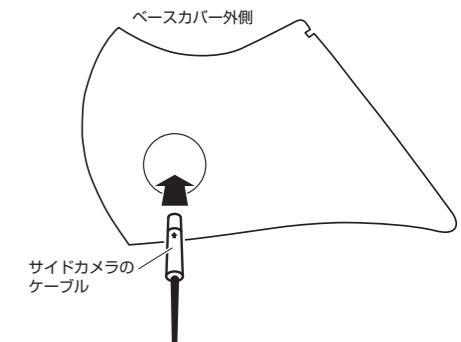

7-5 脱脂クリーナーでベースカバー外側の油分や汚れを取り除く

7-6 カメラカバー貼り付け面が乾いたことを確認してから、カメラカバーに貼り付けた両面テープの保護シートをはがし、ベースカバーのラインに合わせてカメラカバーを貼り付ける

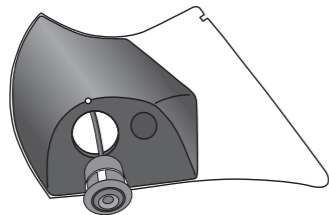

重要

- 両面テープの保護シートをはがす前にカメラカバーをベースカバーの貼り付け面に仮合わせて、貼り付け位置を確認しておいてください。
- まだカメラカバーの穴にサイドカメラ本体をはめ込まないでください。はめ込むとカメラの角度調整ができなくなります。
- 寒い時期はドライヤーで暖めると密着しやすくなります。

7-7 サイドカメラのケーブルを、ドアミラーの純正ハーネスに沿わせながらドアミラー内側から外側に引き出す

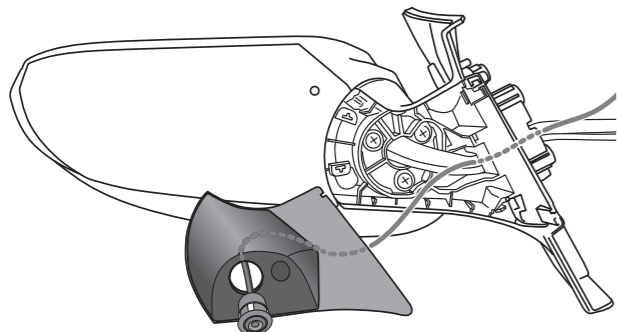

7-8 サイドカメラのケーブルの長さを調整しながらベースカバーをドアミラーに取り付ける

7-9 項目「7-1」で取り外したゴムカバーを元に戻す

8. ドアミラーを車両に取り付ける(項目「4.」参照)

9. 助手席側のスカッフプレート、助手席足元のカバーを取り外す

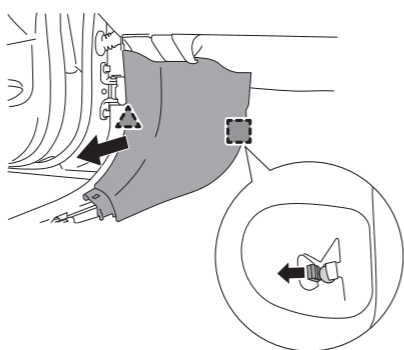
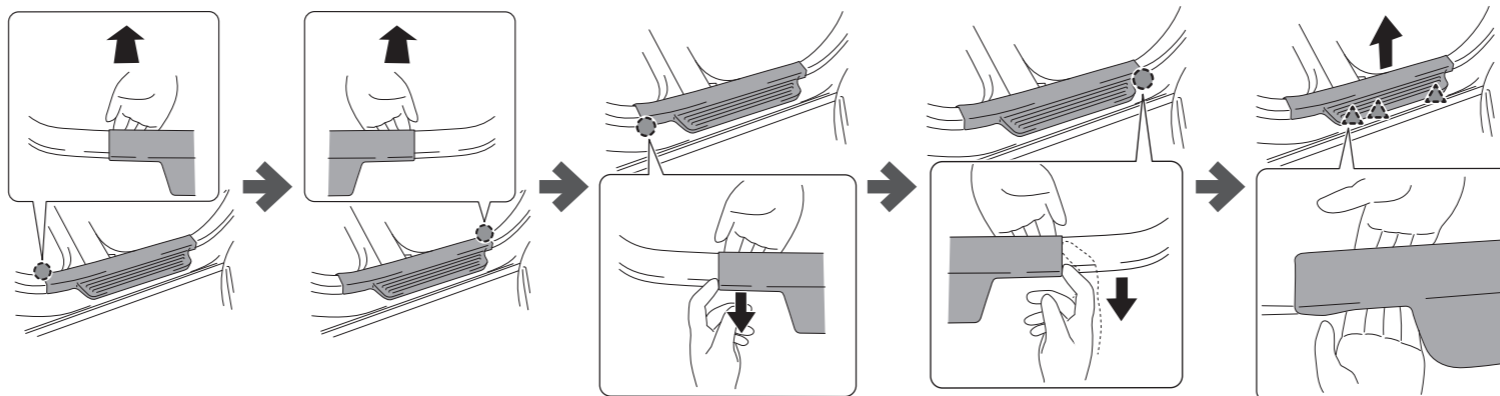

●:ツメ ▲:クリップ

10. 助手席足元のカバー内側にある図で示したコネクターを引き抜く

●この作業によってゴムブーツの車内側が引き出せるようになります。

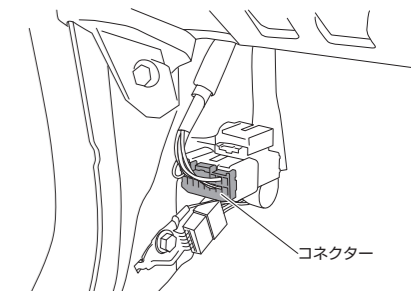

11. ドアハーネスを固定しているクリップ2か所のかん合を外し、助手席側のゴムブーツの両端を車体から引き出す

●ドアスクリーン(ビニール)の右側をめくります。

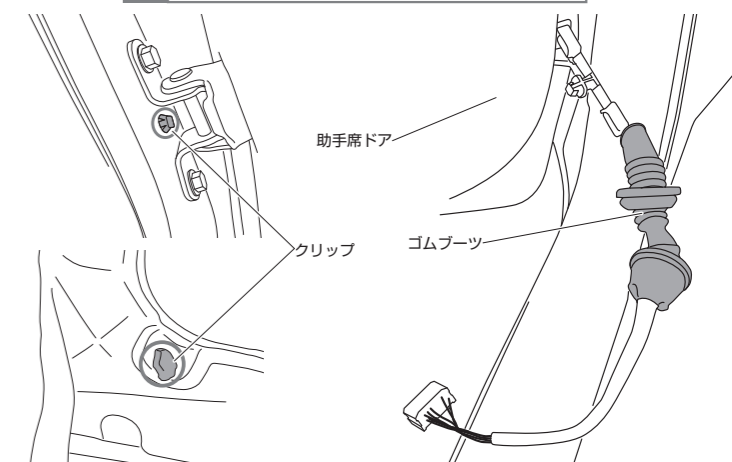

12. サイドカメラのケーブルを純正ドアハーネスに沿って這わせ、数か所を結束バンドで固定しながらゴムブーツに通して車内に引き込む

- 注意**
- サイドカメラのケーブルがドアガラスに接触しないよう取り回しにご注意ください。
 - 項目「10.~11.」で外したコネクター及びゴムブーツを元に戻してください。

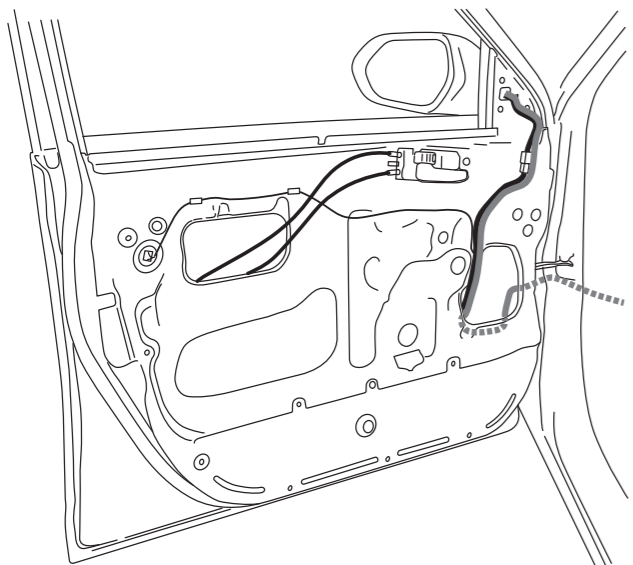

13. 車種別サイドカメラキット接続説明書を参照の上、各配線の接続をおこなう