

車種別サイドカメラキット

車種別取付説明書

●ロードスター(ND5RC)
H27.5~

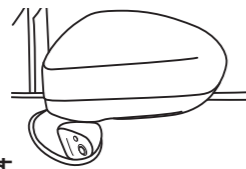

本製品は2種類の説明書が同梱されています。

- 車種別サイドカメラキット車種別取付説明書(本書)
- 車種別サイドカメラキット接続説明書

本製品の取り付けは、以下の手順でおこなってください。

- ①「車種別サイドカメラキット車種別取付説明書(本書)」を参照して、サイドカメラカバーを取り付ける。
- ②「車種別サイドカメラキット接続説明書」を参照して、各配線の接続作業をおこなう。

内容物一覧(車種別)

■グロメット×1 ■コードクリップ×2 ■コルゲートチューブ×1



■ブチルゴム×1

取り付け上の注意

装着前に、カメラカバーが取り付け位置にフィットするか、必ず確認してください。

取り付け上の注意は「車種別サイドカメラキット接続説明書」に準じます。必ず「車種別サイドカメラキット接続説明書」に記載の「取り付け上の注意」を守って、取り付け作業をおこなってください。

Data System 株式会社 データシステム

■[本社] 東京都新宿区新宿1-18-2 ■[倉敷支社] 岡山県倉敷市神田1-1-11
弊社に無断で本説明書の内容・図・写真の全部、または一部の複製(コピー)・転用・転載を禁じます。
SCK-54R3N-1606-YUM

1. 車両を下記の状態にする
 ・ドアミラーを開く。
 ・助手席のドアガラスを開ける。
 ・ステアリングを左に回し、タイヤを左に向ける。
 ・イグニッションスイッチをOFFにする。

2. バッテリーのマイナス端子を取り外す

3. 助手席側のドアパネルを取り外す

3-1 ドアハンドル部にあるカバーを取り外す

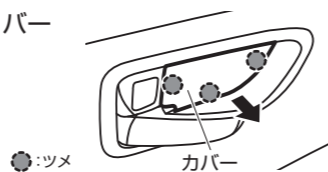

3-2 ゴムカバーを取り外す

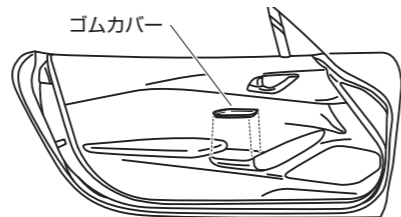

3-3 スクリューを2本外したあと、ドアパネルを取り外す

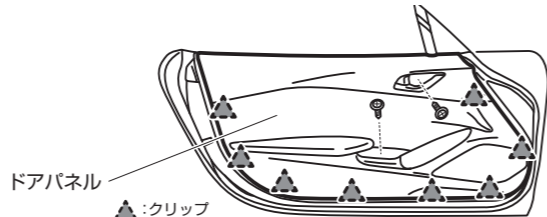

4. 助手席側のドアミラーを取り外す

4-1 サービスホールカバーを取り外す

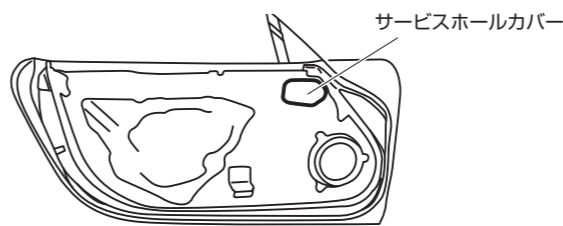

4-2 スピーカーを取り外す

4-3 ボルト・ナットを外し、ガラスサイドレールを取り外す

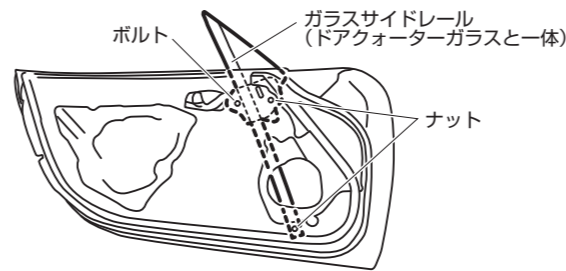

注意 ●ガラスに傷を付けないよう、気をつけて取り外してください。

4-4 ドアミラーを取り外す

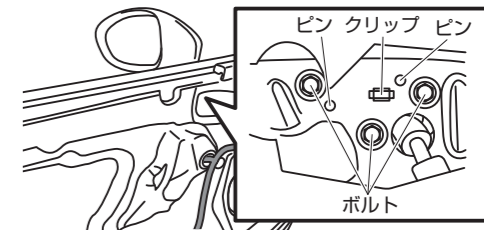

5. 付属の両面テープをカメラカバーに貼り付ける

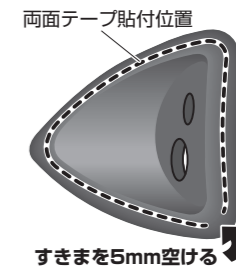

重要
 ●図で指定している位置は両面テープを貼らずにすきまを空けてください。カメラカバーの水抜き穴になります。
 ●必ず付属の脱脂クリーナーで脱脂してから両面テープを貼り付けてください。
 ●両面テープの保護シートは、まだはがさないでください。

6. サイドカメラのケーブルをカメラカバーの穴に通す

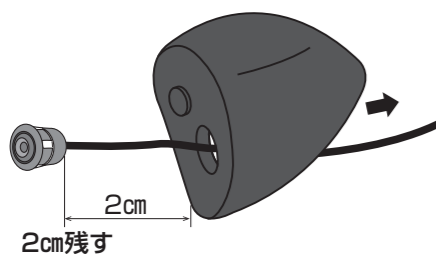

重要
 ●カメラカバーの穴にサイドカメラ本体をはめ込み、ケーブルを2cm程度残してください。はめ込むとカメラの角度調整ができなくなります。

7. ドアミラーのゴムカバーを外してから、樹脂カバーに6φの穴をあける

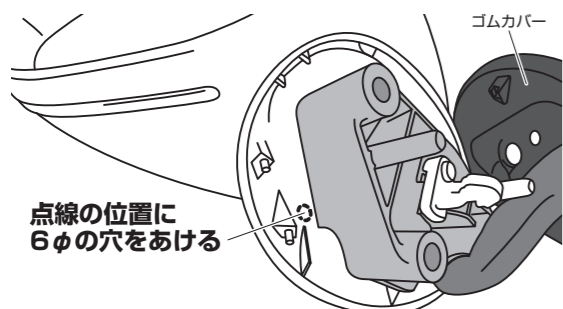

*点線は目安です。実際の樹脂カバーにはマーキングがありません。

注意 作業前に外側からカメラカバーをかぶせ、穴がカバーに隠れるか確認してください。

8. カメラカバーを取り付ける

8-1 項目「7.」であけた穴に、サイドカメラのケーブルを通す

8-2 脱脂クリーナーで樹脂カバーの油分を取り除く

8-3 両面テープの保護シートをはがし、カメラカバーと樹脂カバーを固定する

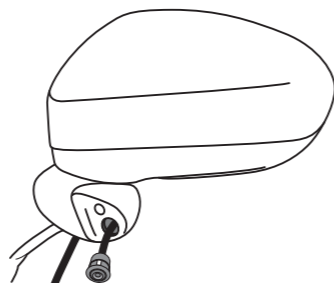

重要
 ●カメラカバーの穴にサイドカメラ本体をはめ込まないでください。はめ込むとカメラの角度調整ができなくなります。
 ●寒い時期はドライヤーで暖めると密着しやすくなります。

8-4 ドアミラーのゴムカバーに配線類を通し、ゴムカバーを取り付ける

9. 車両にドアミラー、ガラスサイドレールを取り付ける(「4.」参照)



注意 ●ドアミラーのハーネスは、ドアガラスガイドの裏側を通してください。正しく通さないと、ドアガラス開閉時にハーネスを損傷させるおそれがあります。

10. スピーカーホールからサイドカメラの配線を引き出し、既存の配線に沿って引き回す



11. サイドカメラの配線を、ゴムブーツのゴムに挟み込めるようにして沿わせていき、ウエザーストリップをくぐらせる



12. 配線にコルゲートチューブを通す



13. 配線を車内に引き込む

13-1 クリップ・ツメを浮かせ、スカッフプレートを取り外す

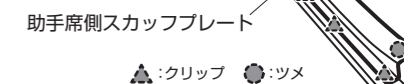

13-2 ファスナーを取り外したあと、助手席側フロントサイドトリムを取り外す

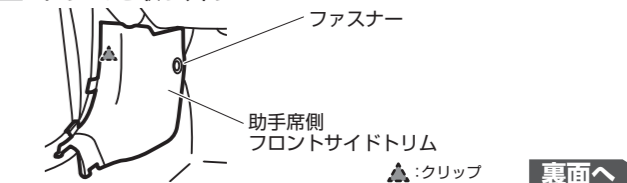

裏面へ

14. サイドカメラキット接続説明書に戻り、取り付けを進める

13-3 クリップを浮かせたあと、上に引き上げて、助手席側のAピラートリムを取り外す

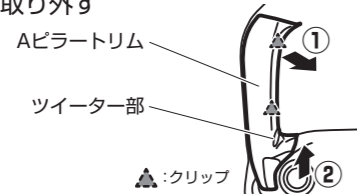

重要 ●ツイーターのコネクターは外しにくい構造です。ツイーターをトリムから外さないで作業する場合は、トリムや周辺のパネルに傷がつかないように保護してください。

13-6 フェンダーのすき間から配線を入れ、フェンダー部を通してホイールハウスまで配線を引き回す



13-9 サイドカメラのケーブルにグロメット(同梱品)を通す

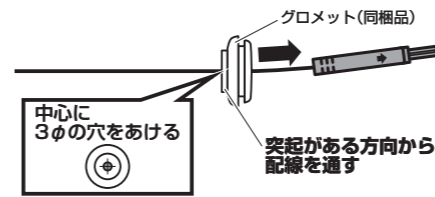

13-4 ボルトを取り外してから、番号順に手前に引いてクリップを浮かせ、助手席側ロアパネルを取り外す

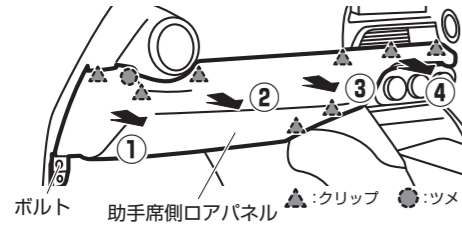

13-7 付属のコードクリップを使用し、ドアに配線を固定する

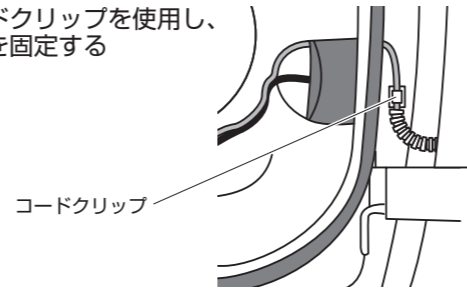

13-10 エンジンルームのサービスホールについているグロメットを外して、サイドカメラキットの配線を車内に引き込む

サービスホールから配線を引き込む

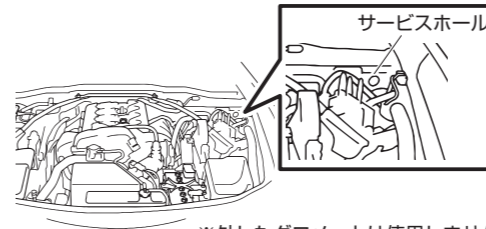

※外したグロメットは使用しません。

13-5 フロントフェンダーライナー(左)のクリップを外す

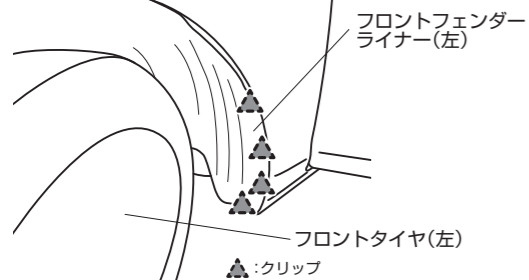

ポイント ステアリングを左に回してタイヤを左に向けておくと、作業しやすくなります。

13-8 フロントフェンダーライナー(左)をめくり、サイドカメラキットの配線(3本)をエンジンルームに引き込む

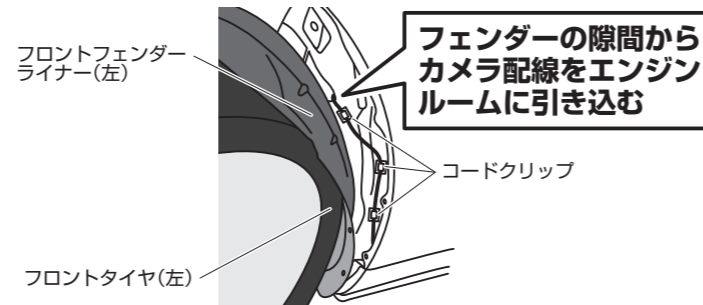

13-11 配線に通したグロメット(同梱品)で、サービスホールをふさぐ

注意 ●サービスホールをふさいだ際、グロメットがガタガタする場合は、同梱のプチルゴムで隙間を埋めてください。