

# 車種別サイドカメラキット (LED内蔵タイプ) 車種別取付説明書

## ●ロードスター(ND5RC) H27.5~

本製品は2種類の説明書が同梱されています。  
●車種別サイドカメラキット車種別取付説明書(本書)  
●車種別サイドカメラキット接続説明書

本製品の取り付けは、以下の手順でおこなってください。  
①「車種別サイドカメラキット車種別取付説明書(本書)」を参照して、サイドカメラカバーを取り付ける。  
②「車種別サイドカメラキット接続説明書」を参照して、各配線の接続作業をおこなう。

### 内容物一覧(車種別)

- グロメット x1
- コードクリップ x2
- コルゲートチューブ x1
- ブチルゴム x1

### 取り付け上の注意

**装着前に、カメラカバーが取り付け位置にフィットするか、必ず確認してください。**

取り付け上の注意は「車種別サイドカメラキット接続説明書」に準じます。  
必ず「車種別サイドカメラキット接続説明書」に記載の「取り付け上の注意」を守って、取り付け作業をおこなってください。

**Data System 株式会社 データシステム**  
 ■[本社] 東京都新宿区新宿1-18-2 ■[倉敷支社] 岡山県倉敷市神田1-1-11  
 弊社に無断で本説明書の内容・図・写真の全部、または一部の複製(コピー)・転用・転載を禁じます。  
 SCK-54R3A-1606-YUM

**1. 車両を下記の状態にする**  
 ●ドアミラーを開く。  
 ●助手席のドアガラスを開ける。  
 ●ステアリングを左に回し、タイヤを左に向ける。  
 ●イグニッションスイッチをOFFにする。

**2. バッテリーのマイナス端子を取り外す**

**3. 助手席側のドアパネルを取り外す**

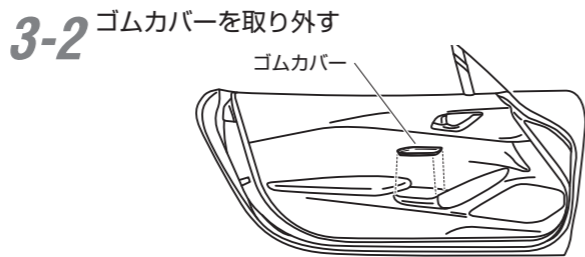
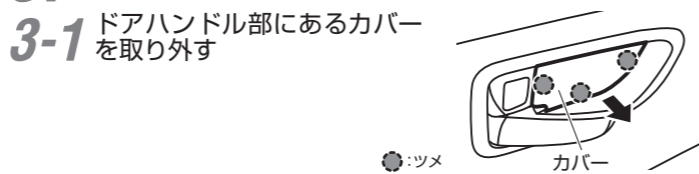

**3-3** スクリューを2本外したあと、ドアパネルを取り外す

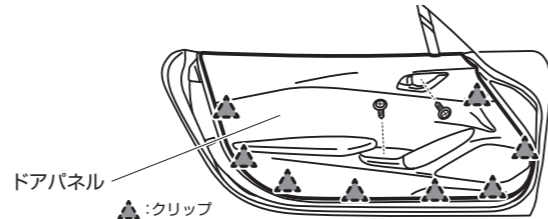

**4. 助手席側のドアミラーを取り外す**



**4-2** スピーカーを取り外す

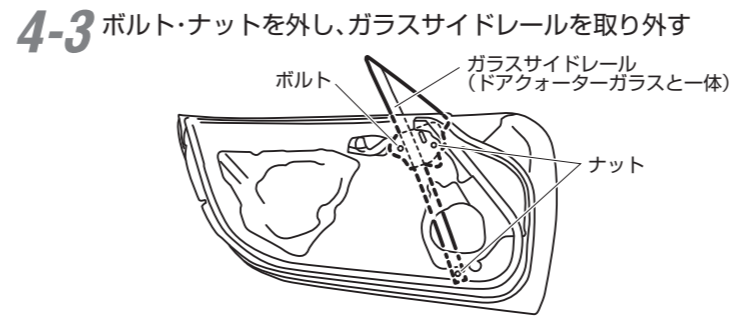

**注意** ●ガラスに傷を付けないよう、気をつけて取り外してください。

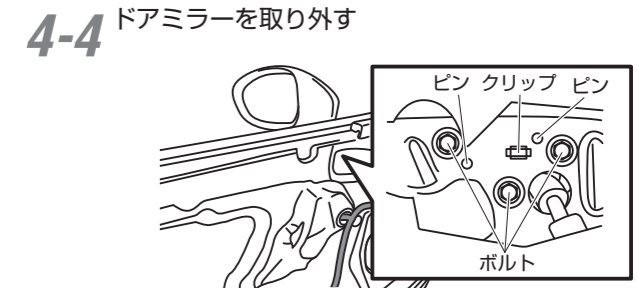

**5. 付属の両面テープをカメラカバーに貼り付ける**

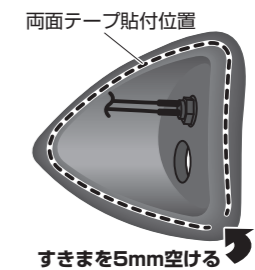

**重要**  
 ●図で指定している位置は両面テープを貼らずにすきまを空けてください。カメラカバーの水抜き穴になります。  
 ●必ず付属の脱脂クリーナーで脱脂してから両面テープを貼り付けてください。  
 ●両面テープの保護シートは、まだはがさないでください。

**6. サイドカメラのケーブルをカメラカバーの穴に通す**

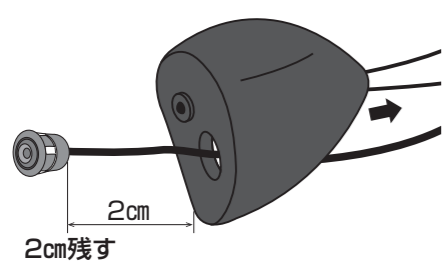

**重要**  
 ●カメラカバーの穴にサイドカメラ本体をはめ込みます、ケーブルを2cm程度残してください。はめ込むとカメラの角度調整ができなくなります。

**7. ドアミラーのゴムカバーを外してから、樹脂カバーに6φの穴をあける**

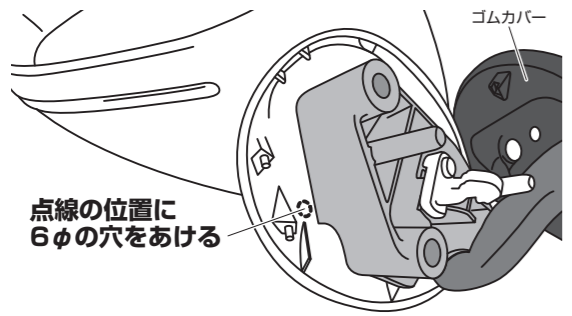

\*点線は目安です。実際の樹脂カバーにはマーキングがありません。

**注意** 作業前に外側からカメラカバーをかぶせ、穴がカバーに隠れるか確認してください。

**8. カメラカバーを取り付ける**

**8-1** 項目「7.」であけた穴に、サイドカメラのケーブル、LEDの配線(白線/黒線)の順に通す

**8-2** 脱脂クリーナーで樹脂カバーの油分を取り除く

**8-3** 両面テープの保護シートをはがし、カメラカバーと樹脂カバーを固定する

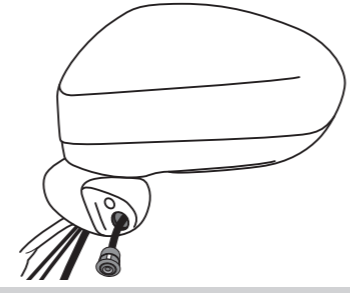

**重要**  
 ●カメラカバーの穴にサイドカメラ本体をはめ込まないでください。はめ込むとカメラの角度調整ができなくなります。  
 ●寒い時期はドライヤーで暖めると密着しやすくなります。

**8-4** ドアミラーのゴムカバーに配線類を通し、ゴムカバーを取り付ける

**9. 車両にドアミラー、ガラスサイドレールを取り付ける (「4.」参照)**



**注意** ●ドアミラーのハーネスは、ドアガラスガイドの裏側を通してください。正しく通さないと、ドアガラス開閉時にハーネスを損傷させるおそれがあります。

**10. スピーカーホールからサイドカメラの配線を引き出し、既存の配線に沿って引き回す**

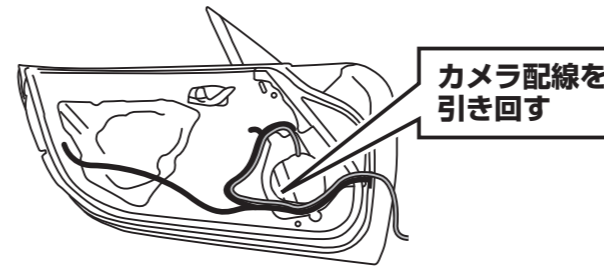

**11. サイドカメラの配線を、ゴムブーツのゴムに挟み込ませるようにして沿わせていき、ウエザーストリップをくぐらせる**

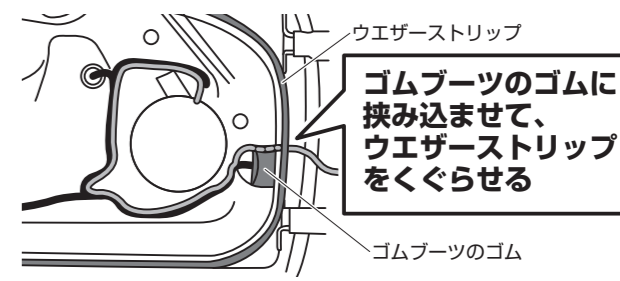

**12. 配線(3本)にコルゲートチューブを通す**



**13. 配線を車内に引き込む**

**13-1** クリップ・ツメを浮かせ、スカッフプレートを取り外す

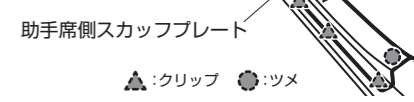

**13-2** ファスナーを取り外したあと、助手席側フロントサイドトリムを取り外す

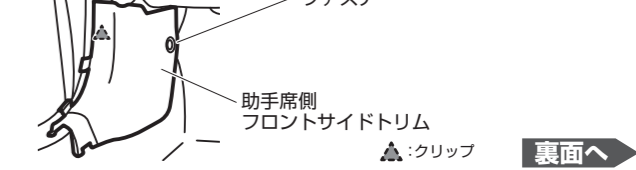

裏面へ

**13-3** クリップを浮かせたあと、上に引き上げて、助手席側のAピラートリムを取り外す

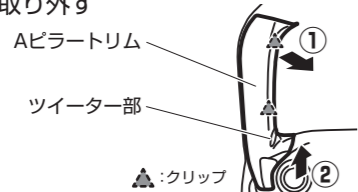

**重要** ツイーターのコネクターは外しにくい構造です。ツイーターをトリムから外さないで作業する場合は、トリムや周辺のパネルに傷がつかないように保護してください。

**13-4** ボルトを取り外してから、番号順に手前に引いてクリップを浮かせ、助手席側ロアパネルを取り外す

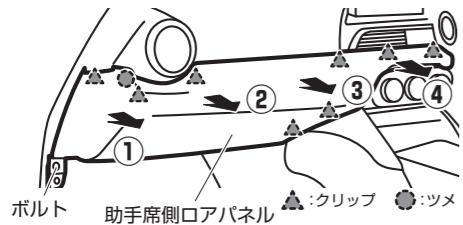

**13-5** フロントフェンダーライナー(左)のクリップを外す

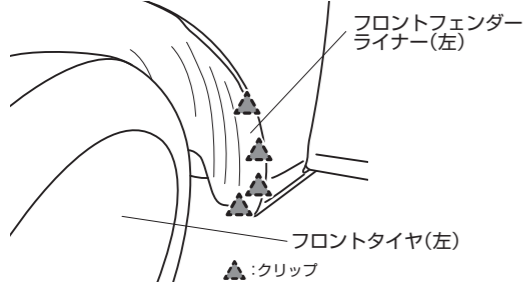

**ポイント** ステアリングを左に回してタイヤを左に向けておくと、作業しやすくなります。

**13-6** フェンダーのすき間から配線を入れ、フェンダー部を通してホイールハウスまで配線を引き回す



**13-7** 付属のコードクリップを使用し、ドアに配線を固定する

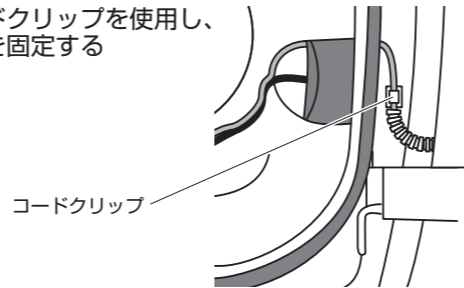

**13-8** フロントフェンダーライナー(左)をめくり、サイドカメラキットの配線(3本)をエンジンルームに引き込む



**13-9** サイドカメラキットの配線(3本)にグロメット(同梱品)を通す

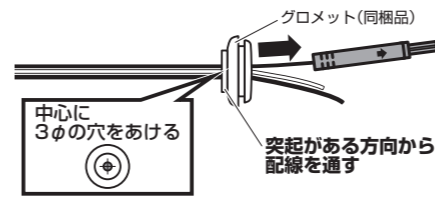

**13-10** エンジンルームのサービスホールについてのグロメットを外して、サイドカメラキットの配線を車内に引き込む

サービスホールから配線を引き込む

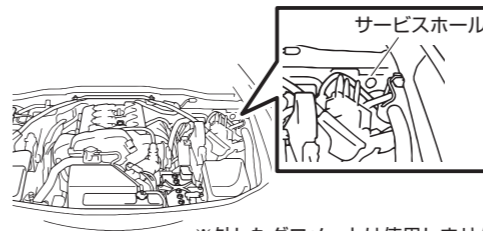

**13-11** 配線に通したグロメット(同梱品)で、サービスホールをふさぐ

**注意** ●サービスホールをふさいだ際、グロメットがガタガタする場合は、同梱のプチルゴムで隙間を埋めてください。

**14.** ハザードスイッチのイルミネーション線に、LED制御ユニットの橙線を接続する

※サイドカメラキット接続説明書もご参照ください

**14-1** クリップを浮かせ、センターパネルNo.2を取り外す

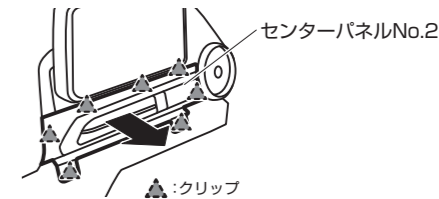

**14-2** ハザードスイッチ(4ピンコネクター)のイルミネーション線に、LED制御ユニットの橙線をエレクトロタップで接続する

**重要** ●イルミネーション線は、スモールランプを点灯させた時に12Vの電圧が流れます。橙線を接続する前に、必ずテスターを使用して確認してください。



**ポイント** コネクターの端子位置は右図の矢印の方向からコネクターを見た図です



**15.** サイドカメラキット接続説明書に戻り、取り付けを進める