

REAR CAMERA HARNESS RCH059U取付説明書

本製品は、車両のハーネスを活用して、弊社製リアカメラ【RVC299Ⅱ】【RVC800】の取り付けを簡単にする製品です。

注意

本製品は弊社製リアカメラ【RVC299Ⅱ】【RVC800】専用です。他のカメラは使用できません。
※リアカメラは別途ご用意ください。

注意事項（必ずお読みください）

注意事項の定義

ご使用になる前に、この「注意事項」をよくお読みのうえ、正しくお使いください。ここに示した注意事項は、安全に関する重大な内容を記載していますので、必ず守ってください。

危険	守らないと、死亡や重傷などの重大な結果に結びつく可能性が高いもの
警告	守らないと、法律に違反するおそれがあるもの
注意	守らないと、車両及び製品を破損、または故障させるおそれがあるもの
重要	本製品を使用する上で知っておいていただきたいもの

注意

- 本製品は、弊社製リアカメラ【RVC299Ⅱ】【RVC800】専用です。他のカメラは使用できません。リアカメラは別途ご用意ください。
- カメラ本体は、必要に応じて加工して装着してください。
- 取り付け前に、必ずエンジンを停止させバッテリーマイナス端子を外してください。ただし、その場合はラジオや時計等のメモリー内容が消えてしまいます。消えてしまうと困るメモリーの内容は、バッテリーマイナス端子を外す前に必ずメモしておき、取り付け完了後、再度入力してください。
- テレビモニターおよびチューナーなどを点検、修理に出される際には必ず本製品を取り外してください。本製品を含み、アフターパーツ類を取り付けている場合、ディーラーによってはメーカー保証が受けられない場合があります。
- 本製品を使用、操作したことによって発生した、人身・物損事故の責任・補償は一切負いません。
- ユニット内のカセット、音楽ディスク、地図ディスクなど、すべてイジェクトしてから、脱着作業をおこなってください。
- コネクタを外すときは、コネクタの抜け防止爪をしっかり押し込み、まっすぐ引き抜いてください。コネクタを無理に引っ張ると、車両側の基板が破損する恐れがあります。
- 絶対に配線部分を引っ張らないでください。断線、接触不良を引き起こす恐れがあります。
- コネクタを接続するときは、カチッと音がするまで奥まで確実に差し込んでください。
- 端子を接続するときは、奥まで確実に差し込んでください。
- 本製品は、必要に応じて配線部を結束バンドで固定してください。固定しないとコネクタの接触不良、配線の断線の恐れがあります。
- 本製品を取り付ける際は、ハーネス、配線がパネルやシートのレール、ペダルなどに噛み込まれたり挟まれる可能性のある場所には絶対に設置しないでください。製品の破損やハーネス断線等の恐れがあります。
- 本製品の取り付けには専門知識が必要です。販売店または整備工場などに作業を依頼してください。
- 適合外の車両へ取り付けが発生したクレーム、事故、故障などに関する責任は弊社では一切負いません、あらかじめご了承ください。

内容物

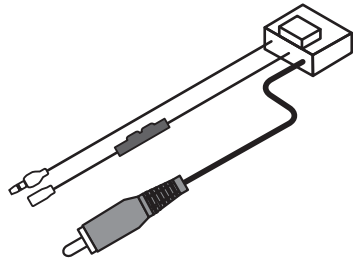

リアカメラハーネス本体	1 セット
ギボシ端子・スリーブ(オス)	1 セット
ギボシ端子・スリーブ(メス)	1 セット
RCA ピン変換コネクタ	1 個

ご相談窓口

サービス(技術的なお問い合わせ・修理受付)
お電話 086-486-0442
【受付時間】月曜日～金曜日 10:00～12:00 / 13:00～17:30
(年末年始/祝日など、弊社休業日を除く)

メールでのお問い合わせ(PC)

<http://www.datasystem.co.jp/support/mail/>

メールでのお問い合わせ
(スマートフォン)

<http://www.datasystem.co.jp/sp/support/>



Data System 株式会社 データシステム

<http://www.datasystem.co.jp/>

■ [本社] 東京都新宿区新宿1-18-2 ■ [倉敷支社] 岡山県倉敷市神田1-1-11
弊社に無断で本書の内容・図・写真の全部、または一部の複製(コピー)・転用・転載を禁じます。

接続概要図

車両イメージ

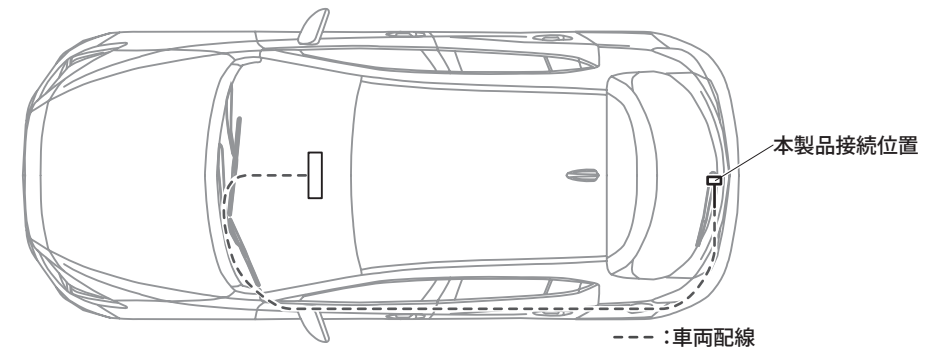

接続概要図

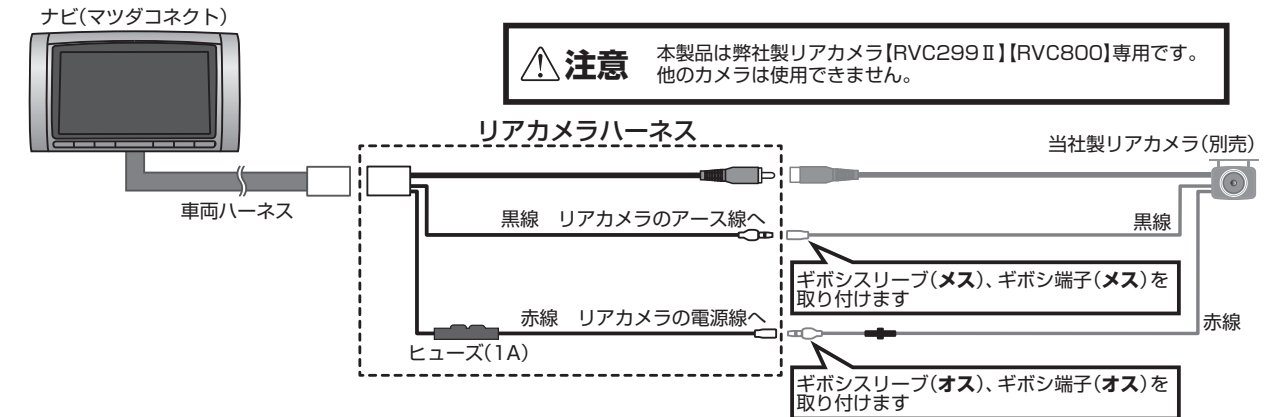

取付方法(概要)

リアカメラの取り付けは、各カメラ取扱説明書を参照し、必要に応じて加工して装着してください。
※リアカメラの電源とアースは本製品から取得できます。
※リアカメラは「鏡像」でご使用ください。

1. バッテリーマイナス端子を外します。
2. 「車種別分解手順」を参考に、本製品を取り付けます。
3. 本製品のRCAピン端子を、リアカメラのRCAピン端子に接続します。
4. 本製品の赤線を、リアカメラの電源線に接続します。
5. 本製品の黒線を、リアカメラのアース線に接続します。
6. バッテリーマイナス端子を接続します。
7. イグニッションスイッチをONにします(エンジンは始動させません)。
8. シフトレバーを「R(リバース)」にします。
9. モニターにカメラ映像が映ることを確認します。
10. 「モニターに「周囲の安全を確認してください」の文字が出たら、配線接続作業は完了です。

重要 カメラの映像が正しく出力されないと、リアカメラが認識されずモニターに映像が映りません。

アクセラ

For アクセラ

BM2/BM5/BME/BYE

H25.12~

基本作業は前述の「取付方法」に準じますので「取付方法」を良くお読み頂き、ご理解頂いた上で取付作業を行ってください。

4ドアセダン

1. バッテリーのマイナス端子を取り外します。



重要 必ずバッテリーのマイナス端子を外してください。バッテリーのマイナス端子を外さずに本製品を取り付けると、リアカメラの映像がモニターに映りません。

2. トランクリッドリセスを取り外します。

トランクリッドトリム トランクリッドリセス

3. クリップを浮かせてトランクリッドトリムを取り外します。

4. トランクリッド部にある、5ピンオスコネクタ(白)を探します。

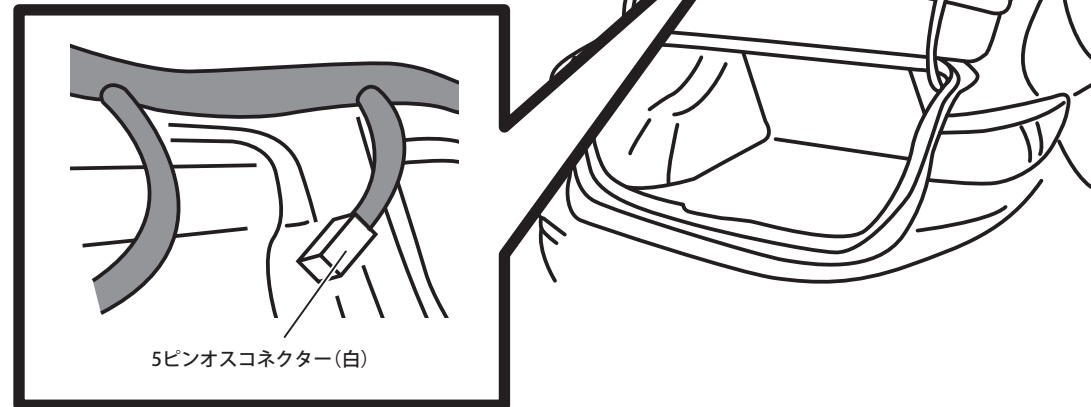

5. ピンオスコネクタ(白)に、本製品の5ピンコネクタを取り付けます。

6. 本製品のビデオ端子・赤線・黒線は、それぞれリアカメラと接続します。ビデオ端子は映像出力端子に、赤線は電源線に、黒線はアース線に接続します。

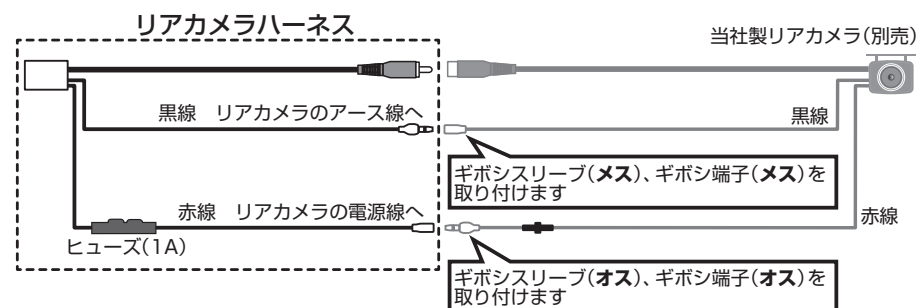

5ドアハッチバック

1. バッテリーのマイナス端子を取り外します。



重要 必ずバッテリーのマイナス端子を外してください。バッテリーのマイナス端子を外さずに本製品を取り付けると、リアカメラの映像がモニターに映りません。

2. リアパッケージトレイを取り外します。

3. クリップを浮かせてリフトゲートアッパートリムを取り外します。

4. クリップを浮かせてリフトゲートサイドトリムを左右それぞれ取り外します。

5. リフトゲートリセスを取り外します。

6. クリップを浮かせてリフトゲートロアトリムを取り外します。

7. リアゲート部にある、5ピンオスコネクタ(白)を探します。

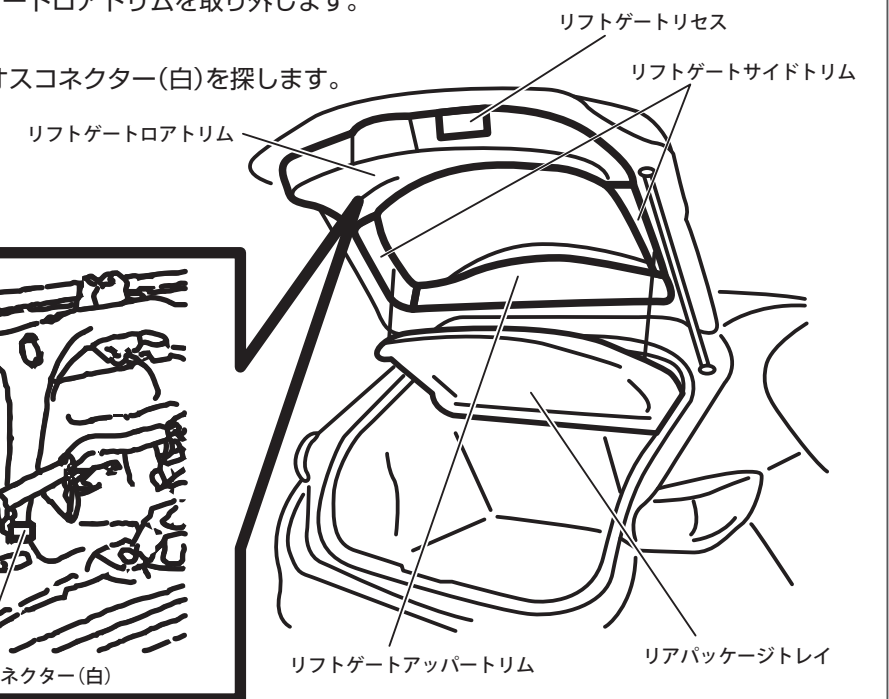

8. ピンオスコネクタ(白)に、本製品の5ピンコネクタを取り付けます。

9. 本製品のビデオ端子・赤線・黒線は、それぞれリアカメラと接続します。ビデオ端子は映像出力端子に、赤線は電源線に、黒線はアース線に接続します。

