



REAR CAMERA ADAPTER

RCA097H

リアカメラ接続アダプター 取付/取扱説明書



このたびはデータシステム製品をお買い上げいただき、誠にありがとうございます。
この取扱説明書と保証書をよくお読みのうえ、正しくお使いください。その後大切に保管し、必要な時にお読みください。

保証書は、「お買い上げ日・販売店名」などの記入を必ず確かめ、販売店からお受け取りください。

内容物一覧(取り付け前に必ずご確認ください)

- リアカメラ接続アダプター ×1
- 切替スイッチ ×1
- 両面テープ大/小 ×各1
- 24ピン電源ハーネス ×1
- 結束バンド ×5
- 取付/取扱説明書(本書) ×1

ご相談窓口



サービス(技術的なお問い合わせ・修理受付)
お電話 086-486-0442

【受付時間】月曜日～金曜日
10:00～12:00 / 13:00～17:00
(年末年始/祝日など、弊社休業日を除く)



メールでのお問い合わせ

<https://www.datasystem.co.jp/support/index.html>



弊社製品紹介・製品取付 動画サイト

<https://www.youtube.com/user/datasystem001/videos>



Data System 株式会社 データシステム

<https://www.datasystem.co.jp/>

■ [本 社] 東京都新宿区新宿1-18-2 ■ [倉敷支社] 岡山県倉敷市神田1-1-11

本書は著作権法で保護されています。本書に記載の一部、または全部(デザイン含む)を(株)データシステムの許諾・許可なしに無断で転用・複製・改変・掲示・頒布・販売・出版などおこなうことを固く禁じます。

注意事項

本書には取り付け / 取り外し作業中の事故、または不適切な作業による車両損傷などにより、安全と信頼性が損なわれないよう守るべき項目を記載しています。ただし、これらの表記は起こり得るあらゆる現象に関して、すべて記載することはできないため、これらの記載事項さえ守れば良いという絶対的なものではないことを、あらかじめご承知おきください。

重要

本製品を取り付ける前に知っておいていただきたいこと

- 新たに取り付けのモニター(ナビゲーション)にリアカメラ入力端子(ピンジャック)がある事を確認してください。
- 車両にメーカーオプションのリアワイドカメラが取り付けられていることを確認してください。
- メーカーオプションのマルチビューカメラは適合対象外です。
- 本製品はホンダ車のメーカーオプションナビにセットのリアワイドカメラを、市販のモニター(ナビゲーション)に接続するための変換アダプターです。
- 必要な場合はビデオ延長ケーブルを別途ご購入してください。
- ガイドラインはモニター(ナビゲーション)側で設定してください。モニター(ナビゲーション)側にガイドラインの表示機能がない場合には表示できません。

注意

守らないと車及び製品を破損、または故障させる恐れがあるもの

- 取り付け前に、必ずエンジンを停止させバッテリーマイナス端子を外してください。ただし、その場合はラジオや時計などのメモリー内容が消えてしまいます。消えてしまうと困るメモリーの内容は、バッテリーマイナス端子を外す前に必ずメモしておき、取り付け完了後、再度入力してください。
- 本製品を使用、操作したことによって発生した、人身・物損事故の責任・補償は一切負いません。
- ユニット内の音楽ディスク等すべてイジェクトしてから、脱着作業をおこなってください。
- コネクターを外すときは、コネクターの抜け防止爪をしっかり押し込み、まっすぐ引き抜いてください。コネクターを無理に引っ張りますと、車両側ユニット内の基板が破損する恐れがあります。
- 配線部分を引っ張ることは絶対にしないでください。断線、接触不良を引き起こす恐れがあります。
- コネクターを接続するときは、カチッと音がするまで奥まで確実に差し込んでください。
- 本製品は、必要に応じて配線部を結束バンドで固定してください。固定しないとコネクターの接触不良、配線の断線の恐れがあります。
- 本製品を取り付ける際は、ハーネス、配線がパネルやシートレール、ペダルなどに噛み込まれたり挟まれる可能性のある場所には絶対に設置しないでください。製品の破損やハーネス断線の恐れがあります。
- 本製品の取り付けには専門知識が必要ですので、販売店または整備工場などに作業を依頼してください。
- 適合外の車両へ取り付け発生したクレーム、事故、故障などに関する責任は弊社では一切負いません。あらかじめご了承ください。

取り付け方法

1. バッテリーのマイナス端子を外します。
2. ナビゲーション本体を取り外します(別頁参照)。
3. ナビゲーション装着スペースにある、コネクタ(24ピンと32ピン)と本製品のコネクタを接続します。
4. 次ページの接続概要図を参考にして、各配線を接続してください。
5. モニター(ナビゲーション)が動作する状態まで復元して、バッテリーマイナス端子を接続します。
6. シフトレバーを「R(リバース)」にして、新しいモニター(ナビゲーション)の画面がリアカメラに切り替わることを確認します。また、「R」以外にシフトを動かしたとき、リアカメラ映像から元の画面に戻ることを確認します。

⚠ 重要 リアカメラの映像が映らない場合

- 電源、ボディアースの接続、カメラコネクタの接続、新しいモニター(またはナビ)に正しくバック信号が接続されているかなどを確認してください。
- 新しいモニター(またはナビ)の説明書にてリアカメラ追加時に設定変更の有無をご確認ください。

7. コード類を取り回し、取り外したパネル類を元に戻し取付作業は終了です。

使用方法

1. エンジンを始動します。
2. シフトレバーを「R(リバース)」にすると、モニターにリアカメラの画像が表示されます。



- 本製品のスイッチが点灯します。

3. 本製品のスイッチを押すと、リアカメラのビューモードが切り替わります。

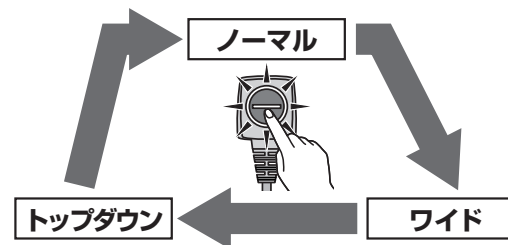

- 工場出荷時は「ノーマル」に設定されています。
- 選択したビューモードは、エンジンを停止しても記憶されています。
- カメラ映像の下部に黒い半球部分が現れますがカメラ映像の仕様によるもので異常ではありません。

接続概要図

車両ハーネス

24ピンコネクタ[灰]

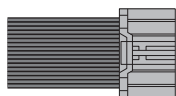

32ピンコネクタ[灰]

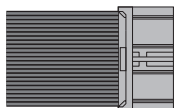

24ピンコネクタ[灰]

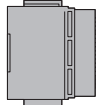

RCA097H

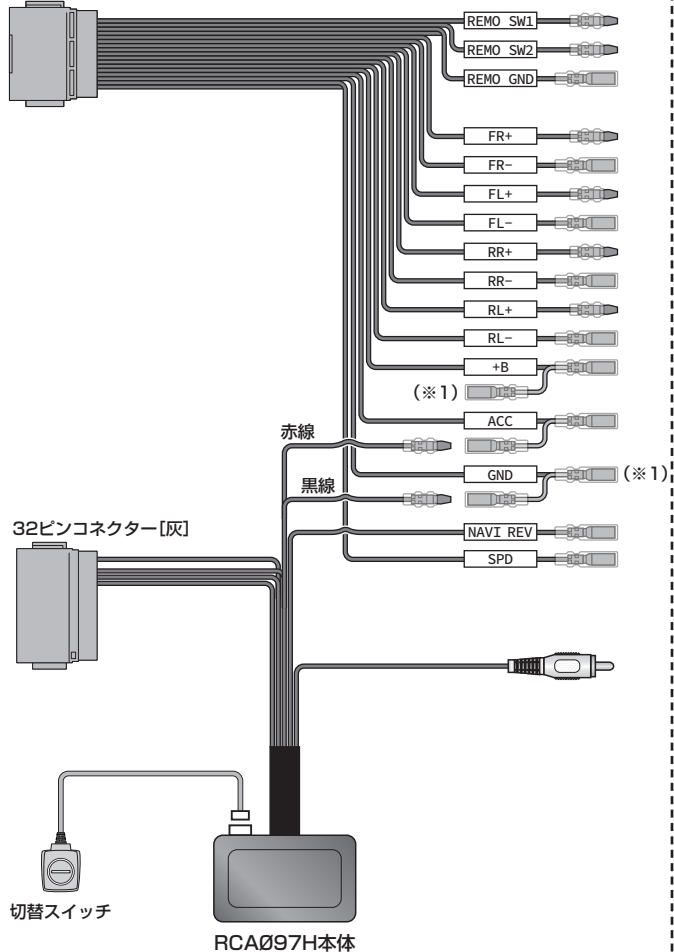

ナビゲーションハーネス

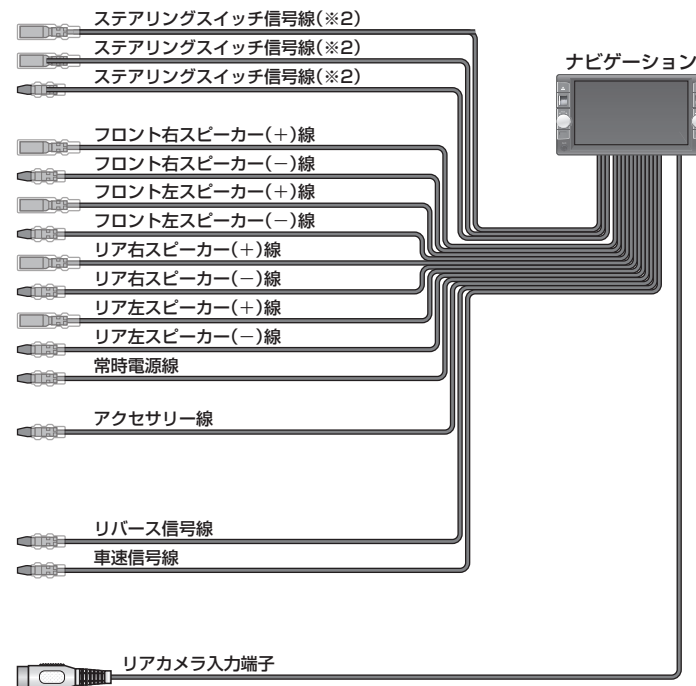

本製品の接続に関与しない配線は省略していますので、ナビゲーションの取り付けはナビゲーション取付説明書や車両のサービスマニュアルを参照して適切に取り付けてください。
 (※1) サービス端子です。ナビ以外の電装品を装着するときに使用します。
 (※2) ステアリングスイッチ信号線の接続につきましてはナビゲーションの取付説明書をご参照ください。

車種別分解手順

ステップワゴン / ステップワゴン スパーダ

ステップワゴン	RP1・2	H29.10~R4.5
ステップワゴン スパーダ	RP3・4・5	H29.10~R4.5

1. バッテリーマイナス端子取り外し

⚠ 注意

- イグニッションスイッチを[OFF]にしたあと、3分以上経過してから、バッテリーのマイナス端子を取り外してください。

2. ドライバ アウトレット取り外し

クリップを浮かせ、ドライバ アウトレットを取り外します。

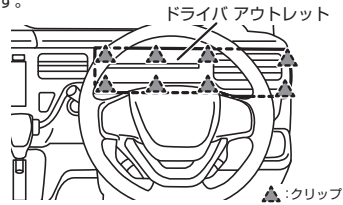

3. オーディオ メンテナンス リッド取り外し

ナビ下のオーディオ メンテナンス リッドを取り外します。図の位置にリムーバーを差し込んで外します。

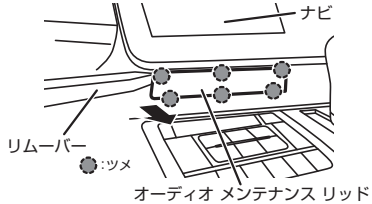

4. ナビ取り外し(1)

ナビ下のボルトを取り外します。

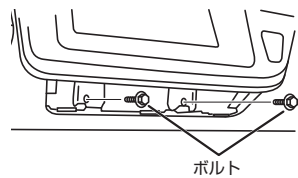

5. ナビ取り外し(2)

クリップを浮かせ、パネルごとナビを取り外します。

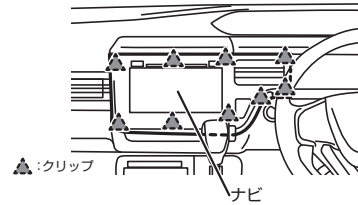

車種別分解手順

フィット / フィットハイブリッド

フィット	GK3・4・5・6	H29.7~R2.2
フィットハイブリッド	GP5・6	H29.7~R2.2

1. バッテリーマイナス端子取り外し

注意 イグニッションスイッチをOFFにした後、5分以上経過してからバッテリーのマイナス端子を外してください。

**バッテリーのマイナス端子は必ず外してください。
外さずに作業すると、本製品が故障するおそれがあります。**

2. ステアリング チルト位置調整

ハンドル位置調整レバーを引き上げ、ステアリングを一番下に下げます。

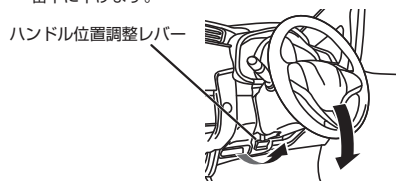

3. メーターバイザー取り外し

クリップを浮かせ、メーターバイザーを取り外します。

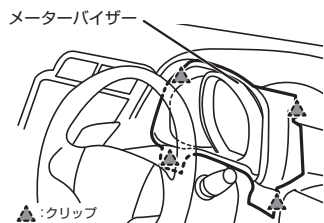

4. エアコン吹出し口取り外し

クリップを浮かせ、エアコン吹出し口を取り外します。

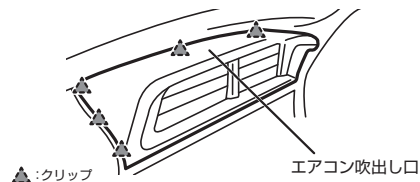

5. センターロアカバー引き出し

スクリューを外して、センターロアカバーを引き出します。



6. オーディオ&ナビゲーションユニットASSY取り外し

ナビゲーションユニットの下側にあるボルトを1本取り外します。

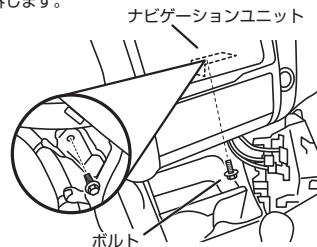

ナビゲーションユニットの上部にあるボルトを2本外し、オーディオ&ナビゲーションユニットASSYを引き出します。

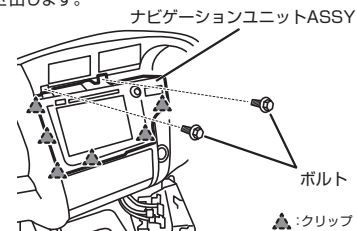

ハザードスイッチのコンネクター、オーディオ&ナビゲーションユニットのコンネクターを外し、オーディオ&ナビゲーションユニットASSYを取り外します。

車種別分解手順

ヴェゼル / ヴェゼルハイブリッド

ヴェゼル	RU1・2	H30.3~R3.4
ヴェゼルハイブリッド	RU3・4	H30.3~R3.4

1. バッテリーマイナス端子取り外し

⚠ 注意 イグニッションスイッチをOFFにした後、5分以上経過してからバッテリーのマイナス端子を外してください。

**バッテリーのマイナス端子は必ず外してください。
外さずに作業すると、本製品が故障するおそれがあります。**

2. アシスタントパネル取り外し

クリップを浮かせ、アシスタントパネルを取り外します。

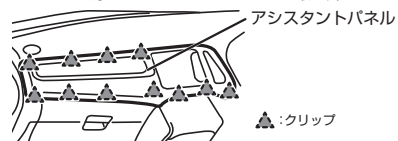

4. オーディオ&ナビゲーションユニット取り外し(2)

オーディオ&ナビゲーションユニットを手前に傾けてから、ボルト(B) からブラケット浮かせて、オーディオ&ナビゲーションユニットを取り外します。

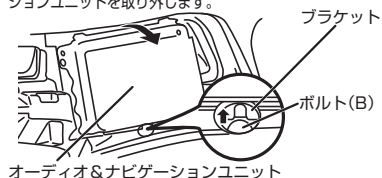

3. オーディオ&ナビゲーションユニット取り外し(1)

オーディオ&ナビゲーションユニット上部のボルト(A)を2本取り外し、下側のボルト(B)を緩めます。

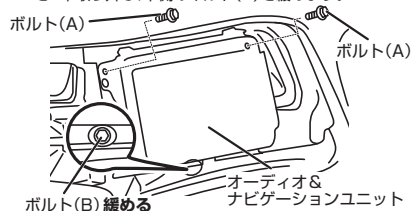
**⚠ 注意**

●ボルト(B)を緩めすぎて、落とさないようにご注意ください。

車種別分解手順

グレイス

GM4-5-6-9 H29.7~R2.7

1. バッテリーマイナス端子取り外し

注意 POWERスイッチを[OFFモード]にしたあと、3分以上経過してからバッテリーのマイナス端子を外してください。

**バッテリーのマイナス端子は必ず外してください。
外さずに作業すると、本製品が故障するおそれがあります。**

2. メーターアップバイザー取り外し

クリップを浮かせ、メーターアップバイザーを取り外します。

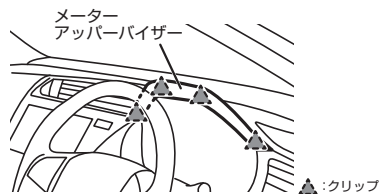

3. サイドカバー取り外し

クリップを浮かせ、サイドカバーを取り外します。

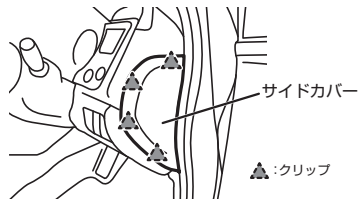

4. ロアカバー取り外し

ボルトを外したあと、クリップを浮かせてロアカバーを取り外します。

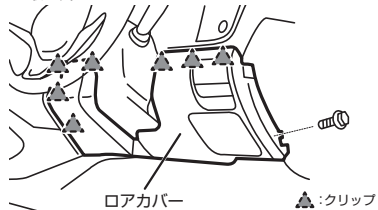

5. オーディオ&ナビゲーションユニットASSY取り外し(1)

リッドを取り外したあと、ボルトを外します。

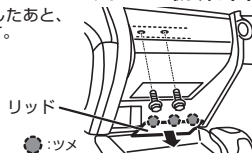

6. オーディオ&ナビゲーションユニットASSY取り外し(2)

クリップを浮かせ、オーディオ&ナビゲーションユニットASSYを取り外します。

オーディオ&ナビゲーション
ユニットASSY



車種別分解手順

シャトル

GP7-8

H29.9~R4.11

1. バッテリーマイナス端子取り外し



注意

●イグニッションスイッチを[OFF]にしたあと、3分以上経過してから、バッテリーのマイナス端子を取り外してください。

2. セレクトレバーパネル取り外し

クリップを浮かせ、セレクトレバーパネルを取り外します。

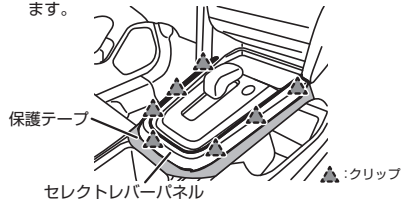

3. スイッチパネル取り外し

クリップを浮かせ、スイッチパネルを取り外します。

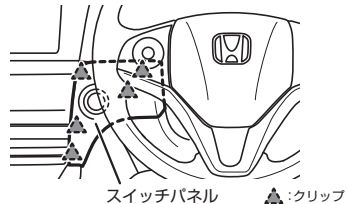

4. ステアリング チルト位置調整

ハンドル位置調整レバーを引き上げ、ステアリングを一番下に下げます。



5. メーターバイザー取り外し

クリップを浮かせ、メーターバイザーを取り外します。

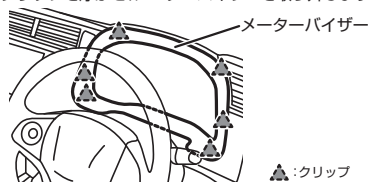

6. グローブボックス開け

グローブボックスを開けます。

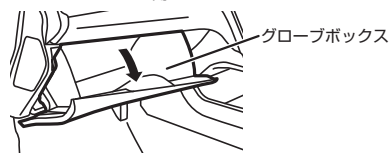

7. アシスタントパネル取り外し

スクリューを外したあと、クリップを浮かせてアシスタントパネルを取り外します。

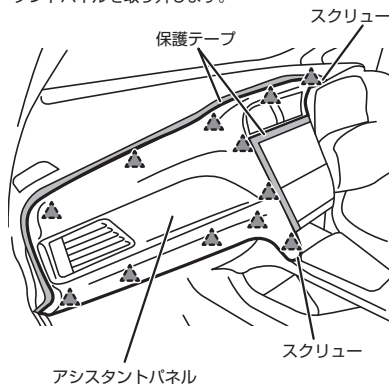

8. エアコンコントロールユニット取り外し

クリップを浮かせ、エアコンコントロールユニットを取り外します。

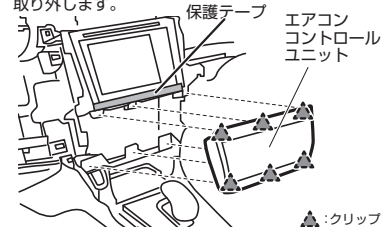

9. ナビ取り外し

スクリュー・ボルトを外したあと、パネルごとナビを取り外します。

