



REAR CAMERA ADAPTER

RCA034H

リアカメラ接続アダプター 取付/取扱説明書



このたびはデータシステム製品をお買い上げいただき、誠にありがとうございます。
この取扱説明書と保証書をよくお読みのうえ、正しくお使いください。その後大切に保管し、必要な時にお読みください。
保証書は、「お買い上げ日・販売店名」などの記入を必ず確かめ、販売店からお受け取りください。

内容物一覧(取付前に必ずご確認ください)

- リアカメラ接続アダプター × 1
- 結束バンド × 2
- エレクトロタップ × 2
- 両面テープ × 1
- 取付/取扱説明書(本書) × 1

ご相談窓口



サービス(技術的なお問い合わせ・修理受付)
お電話 086-486-0442

【受付時間】月曜日～金曜日
10:00～12:00 / 13:00～17:30
(年末年始/祝日など、弊社休業日を除く)



メールでのお問い合わせ(PC)

<https://www.datasystem.co.jp/support/mail/>



メールでのお問い合わせ(スマートフォン)

<https://www.datasystem.co.jp/sp/support/>



Data System 株式会社 データシステム

■ [本社] 東京都新宿区新宿1-18-2

■ [倉敷支社] 岡山県倉敷市神田1-1-11

弊社に無断で本説明書の内容・図・写真の全部、または一部の複製(コピー)・転用・転載を禁じます。

注意事項

本書には取り付け/取り外し作業中の事故、または不適切な作業による車両損傷などにより、安全と信頼性が損なわれないよう守るべき項目を記載しています。ただし、これらの表記は起こり得るあらゆる現象に関して、すべて記載することはできないため、これらの記載事項さえ守れば良いという絶対的なものではないことを、あらかじめご承知おきください。

重要

本製品を取り付ける前に知っておいていただきたいこと

- 取り付けるモニター(ナビゲーション)にリアカメラ入力端子(ピンジャック)があることを確認してください。
- 車両にメーカーオプションのリアカメラが取り付けられていることを確認してください。
- 本製品はホンダ車のメーカーオプションのリアカメラを、市販のモニター(ナビゲーション)に接続するためのアダプターです。本製品に市販のリアカメラは取り付けできません。
- 必要な場合はビデオ延長ケーブルを別途ご購入してください。
- ガイドラインはモニター(ナビゲーション)で設定してください。モニター(ナビゲーション)にガイドラインの表示機能がない場合には表示できません。

注意

守らないと車及び製品を破損、または故障させる恐れがあるもの

- 取り付け前に、必ずエンジンを停止させバッテリーマイナス端子を外してください。ただし、その場合はラジオや時計などのメモリー内容が消えてしまいます。消えてしまうと困るメモリーの内容は、バッテリーマイナス端子を外す前に必ずメモしておき、取り付け完了後、再度入力してください。
- テレビモニターやチューナーなどを点検、修理に出される際には必ず本製品を取り外して頂きますようお願い致します。本製品を含みアフターパーツ類を取り付けている場合、ディーラーによってはメーカー保証が受けられない場合があります。
- 本製品を使用、操作したことによって発生した、人身・物損事故の責任・補償は一切負いません。
- ユニット内の音楽ディスク、地図ディスク等すべてイジェクトしてから、脱着作業をおこなってください。
- コネクターを外すときは、コネクターの抜け防止爪をしっかり押し込み、まっすぐ引き抜いてください。コネクターを無理に引っ張りますと、車両側ユニット内の基板が破損する恐れがあります。
- 配線部分を引っ張ることは絶対にしないでください。断線、接触不良を引き起こす恐れがあります。
- コネクターを接続するときは、カチッと音がするまで奥まで確実に差し込んでください。
- 本製品は、必要に応じて配線部を結束バンドで固定してください。固定しないとコネクターの接触不良、配線の断線の恐れがあります。
- 本製品を取り付ける際は、ハーネス、配線がパネルやシートレール、ペダルなどに噛み込まれたり挟まれる可能性のある場所には絶対に設置しないでください。製品の破損やハーネス断線の恐れがあります。
- 本製品の取り付けには専門知識が必要ですので、販売店または整備工場などに作業を依頼してください。
- 適合外の車両へ取り付け発生したクレーム、事故、故障などに関する責任は弊社では一切負いません。あらかじめご了承ください。

取り付け方法

この取付説明は、新しいモニター(ナビゲーション)が取り付けられていること、またモニターユニットにリアカメラ入力端子(ピンジャック)があることを前提にしています。

モニターとは別のユニットにリアカメラ入力端子がある場合は、別途延長ケーブルを用意してください。本製品の接続をはじめる前に、モニターにバックランプ電源(バック信号)が接続されていることを確認してください。接続されていない場合は、先に接続してください。

1. バッテリーのマイナス端子を外します。
2. モニター(ナビゲーション)を外します。
3. メーカーオプションのTVチューナーに配線されていたカメラコネクタと、本製品のカメラコネクタを接続します。
4. 本製品から出ている3本の配線を接続します。赤線はACC電源に、黒線はボディアースに、紫線をバック信号に接続します。
 1. エレクトロタップを使用して、TVチューナーの16ピンコネクタに本製品の赤線を接続します。

16ピンコネクタ

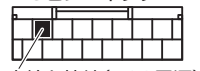

赤線を接続(ACC電源)
【車両側の配線色:紫】

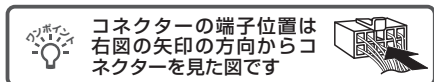

コネクタの端子位置は
右図の矢印の方向からコ
ネクタを見た図です

2. エレクトロタップを使用して、バックアップランプのプラス線に本製品の紫線を接続します。
3. 本製品の黒線をボディアースに接続します。

5. 本製品の黄色ピンプラグを現在使っているモニター(ナビゲーション)のリアカメラ入力端子に接続します。
6. 新しいモニター(ナビゲーション)が動作する状態まで復元して、バッテリーマイナス端子を接続します。
7. シフトレバーを「R(リバース)」にして、新しいモニター(ナビゲーション)の画面がリアカメラに切り替わることを確認します。また、「R」以外にシフトを動かしたとき、リアカメラ映像から元の画面に戻ることを確認します。

❗重要 リアカメラの映像が映らない場合

- 電源、ボディアースの接続、カメラコネクタの接続、新しいモニター(またはナビ)に正しくバック信号が接続されているかなどを確認してください。
- 新しいモニター(またはナビ)の説明書にてリアカメラ追加時に設定変更の有無をご確認ください。

8. コード類を取り回し、取り外したパネル類を元に戻し取付作業は終了です。

接続概要図

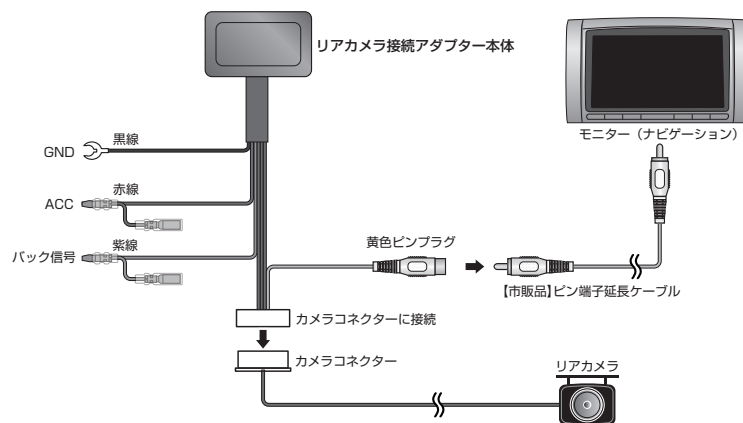

本製品を接続するコネクタ

本製品は、TVチューナーにある、既設のカメラコネクタ(7ピンコネクタ)に接続します。TVチューナーの取付位置は車種によって異なります。下表をご参照ください。

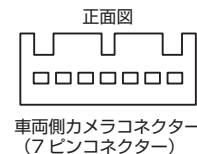

| 車種 | 型式 | 年式 | TVチューナーの場所 |
|--------------|-------------|---------------|---------------|
| インサイト | ZE2 | H21.2~H22.10 | グローブボックス奥 左側面 |
| CR-V | RE3・4 | H21.10~H23.11 | トランク左側面 |
| CR-Z | ZF1 | H22.2~H23.7 | グローブボックス奥 左側面 |
| ステップワゴン | RK1・2・3・4・7 | H21.10~H23.7 | トランク左側面 |
| ステップワゴン スパーダ | RK5・6 | H21.10~H23.7 | トランク左側面 |
| ストリーム | RN6・7・8・9 | H21.7~H24.3 | トランク左側面 |
| ゼスト | JE1・2 | H21.1~H23.2 | シフトレバー左奥 |
| フィット | GE6・7・8・9 | H19.10~H25.8 | トランク左側面 |
| フリード | GB3・4 | H20.5~H23.10 | グローブボックス奥 左側面 |
| フリード スパイク | GB3・4 | H22.7~H23.10 | グローブボックス奥 左側面 |
| シビック(タイプR)含む | FD1・2 | H20.9~H22.8 | トランク右側 |
| シビック ハイブリッド | FD3 | H20.9~H22.12 | トランク右側 |
| エアウェイブ | GJ1・2 | H20.5~H22.8 | トランク左側面 |
| ライフ | JC1・2 | H20.11~H22.11 | グローブボックス奥 左側面 |

CR-V

RE3-4

H21.10~H23.11

1. リアサイドインナーガーニッシュ(左)取り外し

後席左側の足下にある、リアサイドインナーガーニッシュを取り外します。

リアサイドインナーガーニッシュ(左)

▲:クリップ ■:フック

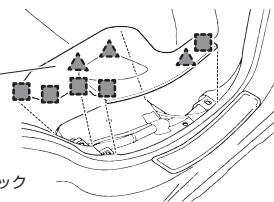
**2. カーゴリッド取り外し**

カーゴリッド

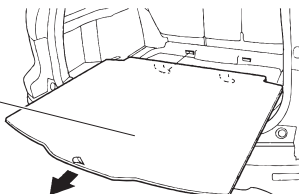
**3. リアパネルライニング取り外し**

リアパネルライニング

▲:クリップ

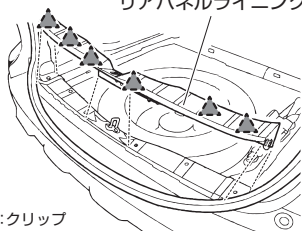
**3. デュアルデッキカーゴシェルフ取り外し**

デュアルデッキカーゴシェルフ

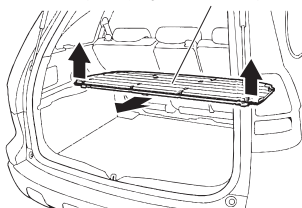
**5. リアシート折りたたみ**

リアシートを折りたたみます。

6. リアサイドライニングリッド(左)取り外し

フックを浮かせ、リアサイドライニングリッド(左)を取り外します。

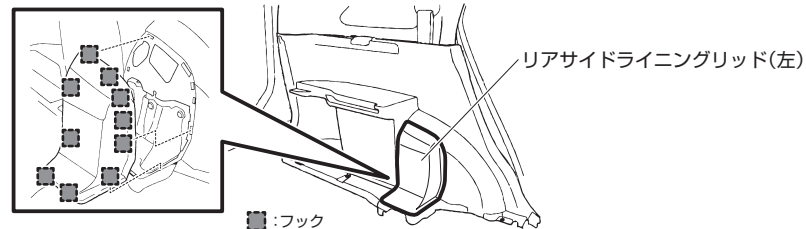
**7. リアサイドライニング(左)取り外し**

リアサイドライニングリッド(左)の開口部からボルトを取り外します。
クリップ・フックを浮かせ、リアサイドライニング(左)を取り外します。

リアサイドライニング(左)

▲:クリップ ■:フック

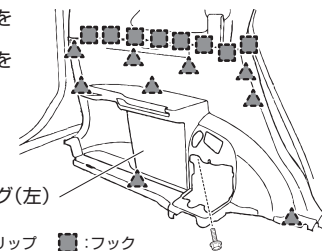
**8. 製品取り付け**

リアサイドライニング(左)の開口部にあるTVチューナーに本製品を取り付けます。

1. TVチューナーの7ピンコネクターを外し、外したコネクターに本製品を取り付けます。
2. エレクトロタップを使用して、TVチューナーの16ピンコネクターに本製品の赤線を接続します。
3. エレクトロタップを使用して、バックアップランプのプラス線に本製品の紫線を接続します。

16ピンコネクター



赤線を接続 (ACC電源)
【車両側の配線色: 紫】

7ピンコネクター

16ピンコネクター

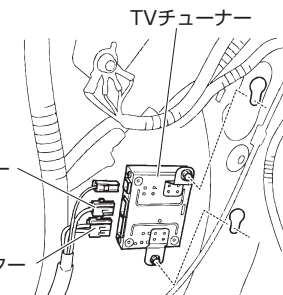

コネクターの端子位置は右図の矢印の方向からコネクターを見た図です



CR-Z

ZF1

H22.2~H23.7

1. アシスタントアンダーカバー取り外し

グローブボックス下にある、アシスタントアンダーカバーを取り外します。

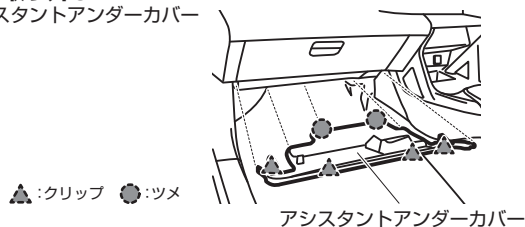

2. アシスタントパネル取り外し

切り欠きからクリップを浮かせ、アシスタントパネル(助手席側側エアコン吹き出し口)を取り外します。

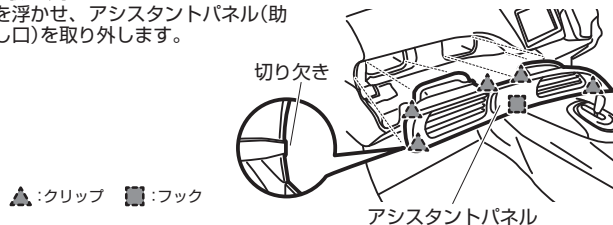

3. アシスタントミドルパネル取り外し

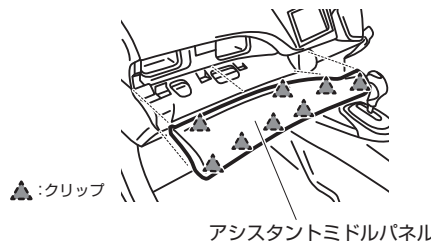

4. グローブボックス取り外し

リアサイドライニング(左)の開口部にあるTVチューナーに本製品を取り付けます。

1. グローブボックスを開け、スクリーンとボルトを取り外します。
2. グローブボックスを閉めます。
3. クリップを浮かせ、グローブボックスを取り外します。

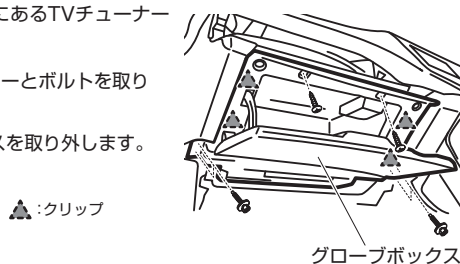

5. 製品取り付け

グローブボックスの開口部左側にあるTVチューナーに、本製品を取り付けます。

1. TVチューナーの7ピンコネクタを外し、外したコネクタに本製品を取り付けます。
2. エレクトロタップを使用して、TVチューナーの16ピンコネクタに本製品の赤線を接続します。
3. エレクトロタップを使用して、バックアップランプのプラス線に本製品の紫線を接続します。

16ピンコネクタ

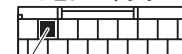

赤線を接続(ACC電源)
[車両側の配線色:紫]

16ピンコネクタ

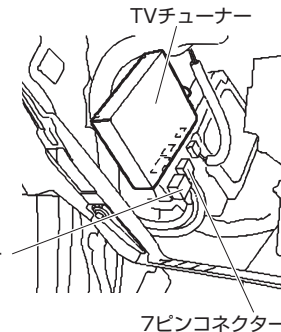

コネクタの端子位置は右図の矢印の方向からコネクタを見た図です



ステップワゴン / ステップワゴンスパード

Honda HDD インターナビシステム[ワンセグTV] RK1・2・3・4・7(ステップワゴン) H21.10~H23.7
 マルチビューカメラシステムなし車 RK5・6(ステップワゴンスパード)

1. リアパネルライニング取り外し

リアパネルライニングを取り外します。

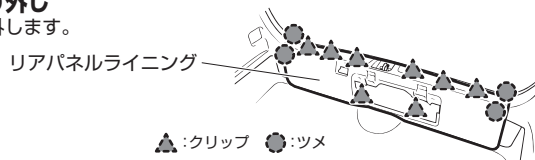

2. 左リアサイドガーニッシュ(スライドドアステップ)取り外し

左リアサイドガーニッシュを取り外します。

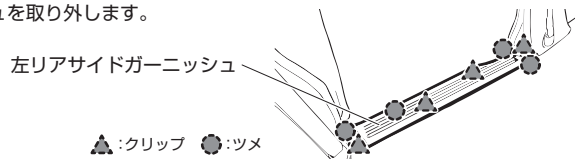

3. 左リアサイドライニング取り外し

- 1.セカンドシートベルトロアアンカカバー(左側)をすらし、ボルトを取り外します。(図1)
- 2.サードシートピボットカバーを取り外します。(図2)
- 3.リムーバーを切り欠き部に入れてツメを浮かせ、ダンパメンテナンスリッドを取り外します。(図3)
- 4.左リアサイドライニングを取り外します。(図4)

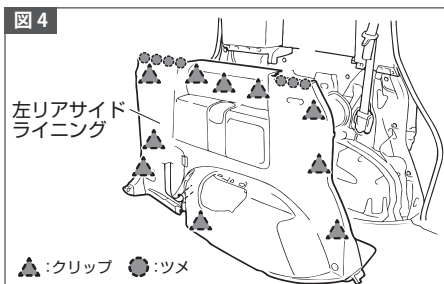
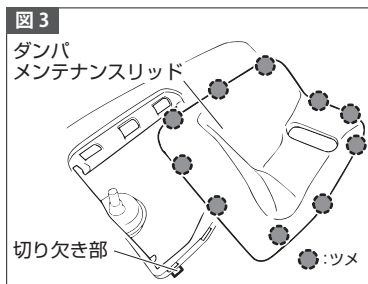
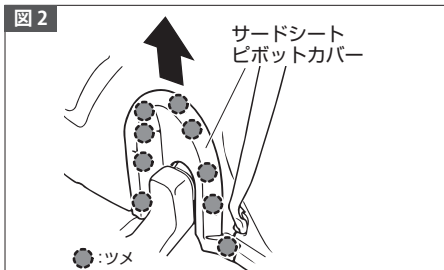

4. 製品取り付け

- 1.TVチューナーの7ピンコネクターを外し、外したコネクターに本製品を取り付けます。
- 2.エレクトロタップを使用して、TVチューナーの16ピンコネクターに本製品の赤線を接続します。
- 3.エレクトロタップを使用して、バックアップランプのプラス線に本製品の紫線を接続します。

16ピンコネクター



赤線を接続(ACC電源)
 [車両側の配線色:紫]



コネクターの端子位置は右
 図の矢印の方向からコネク
 ターを見た図です

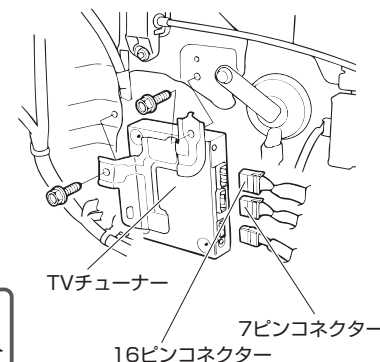

ストリーム

RN6・7・8・9

H21.7~H24.3

1. リアサイドインナーガーニッシュ(左)取り外し

2列目左側ドアの下、リアサイドインナーガーニッシュ(左)を取り外します。

リアサイド
インナーガーニッシュ(左)

▲:クリップ ■:フック

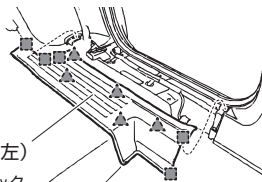

2. トランクフロントライニング取り外し

1. トランクフロアリッド、トランクフロアマットを取り外します。

2. トランクツールボックスを取り外します。

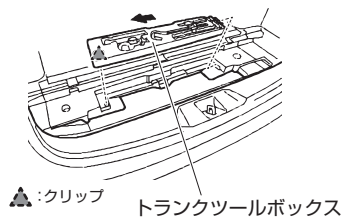
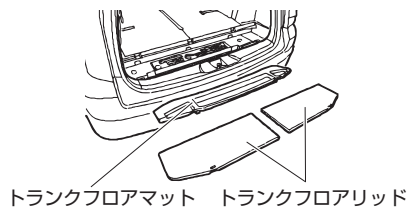

▲:クリップ

3. トランクフロントライニングを取り外します。

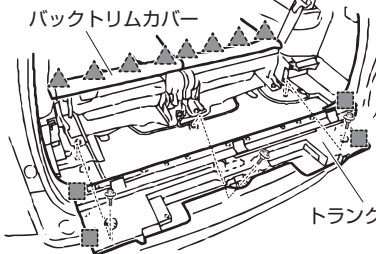

バックトリムカバー

サードシートのバックトリムカバーをめくります。ボルト(3本)を外します。トランクフロントライニングを取り外します。

3. リアパネルライニング取り外し

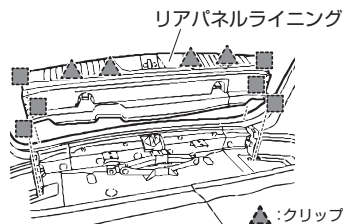

▲:クリップ ■:フック

4. サードシート(左)取り外し

ボルト部のカバーを外し、サードシート(左)を取り外します。

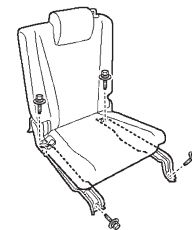

5. リアサイドライニング(左)取り外し

1. セカンドシートベルトロアアンカボルト(左)を取り外します。

2. リアサイドライニング(左)を取り外します。

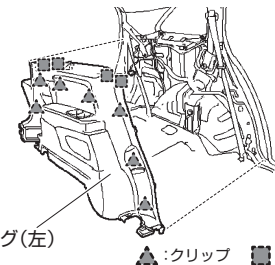
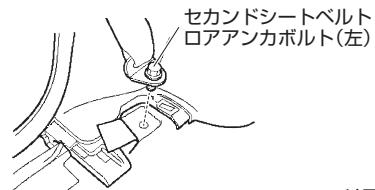

▲:クリップ ■:フック

6. 製品取り付け

1. TVチューナーの7ピンコネクタを外し、外したコネクタに本製品を取り付けます。
2. エレクトロタップを使用して、TVチューナーの16ピンコネクタに本製品の赤線を接続します。
3. エレクトロタップを使用して、バックアップランプのプラス線に本製品の紫線を接続します。

16ピンコネクタ



赤線を接続(ACC電源)
【車両側の配線色:紫】



コネクタの端子位置は右図の矢印の方向からコネクタを見た図です

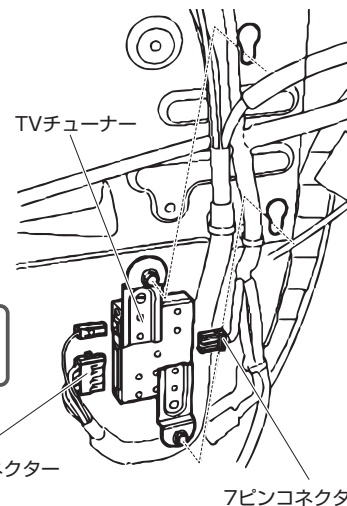

ゼスト

JE1・2

H21.1~H23.2

1. センターパネル(上)取り外し

クリップを浮かせ、センターパネル(上)を取り外します。

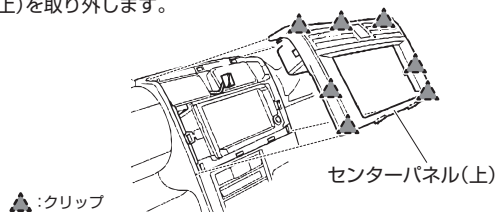

2. センターパネル(下)取り外し

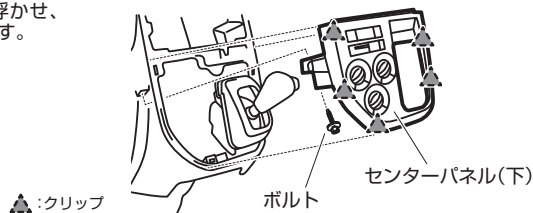

ボルトを外してからクリップを浮かせ、センターパネル(下)を取り外します。



3. 製品取り付け

1. TVチューナーの7ピンコネクターを外し、外したコネクターに本製品を取り付けます。
2. エレクトロタップを使用して、TVチューナーの16ピンコネクターに本製品の赤線を接続します。
3. エレクトロタップを使用して、バックアップランプのプラス線に本製品の紫線を接続します。

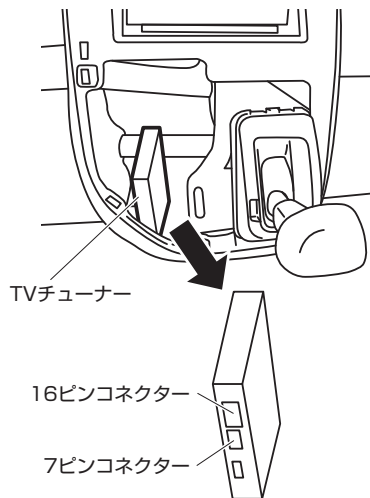
16ピンコネクター

赤線を接続 (ACC電源)
【車両側の配線色: 紫】

 コネクターの端子位置は右図の矢印の方向からコネクターを見た図です

フリード / フリードスパイク

フリード

GB3・4

H20.5~H23.10

フリードスパイク

GB3・4

H22.7~H23.10

1. センターパネル(上)取り外し

クリップを浮かせ、センターパネル(上)を取り外します。

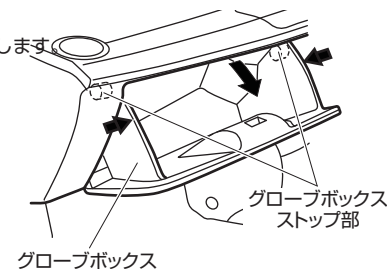

2. グローブボックス取り外し(2)

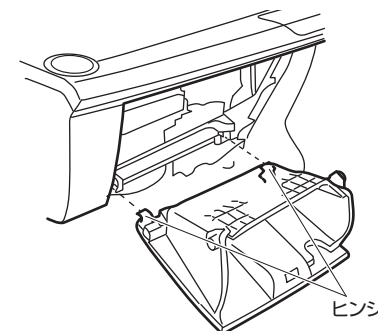

グローブボックスを斜め上方に引き出して両側のヒンジを外して取り出します。



3. 製品取り付け

1. グローブボックス左奥のTVチューナーの7ピンコネクターを外し、外したコネクターに本製品を取り付けます。
2. エレクトロタップを使用して、TVチューナーの16ピンコネクターに本製品の赤線を接続します。
3. エレクトロタップを使用して、バックアップランプのプラス線に本製品の紫線を接続します。

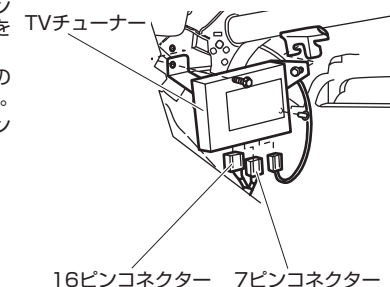
16ピンコネクター

赤線を接続 (ACC電源)
【車両側の配線色: 紫】

 コネクターの端子位置は右図の矢印の方向からコネクターを見た図です

フィット

GE6・7・8・9

H19.10~H25.8

1. トランクリッド取り外し

トランクリッドを取り外します。



2. リアパネルライニング取り外し

フック・クリップを浮かせて、リアパネルライニングを取り外します。

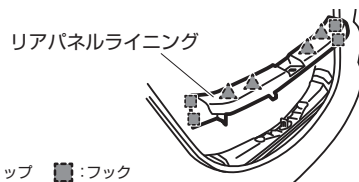

3. リアフロアバケット取り外し

リアフロアバケットを取り外します。

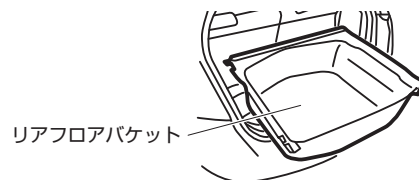

4. トランクサイドライニング(左)取り外し

クリップを浮かせて、トランクサイドライニング(左)を取り外します。

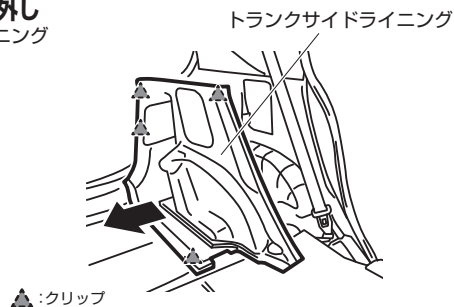

5. 製品取り付け

1. TVチューナーの7ピンコネクタを外し、外したコネクタに本製品を取り付けます。
2. エレクトロタップを使用して、TVチューナーの16ピンコネクタに本製品の赤線を接続します。
3. エレクトロタップを使用して、バックアップランプのプラス線に本製品の紫線を接続します。

16ピンコネクタ



赤線を接続(ACC電源)
【車両側の配線色:紫】



コネクタの端子位置は右
図の矢印の方向からコネク
タを見た図です



TVチューナー

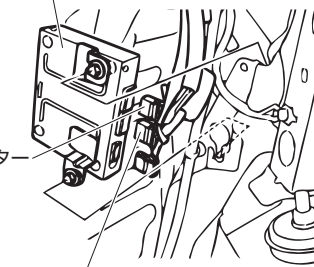

7ピンコネクタ

シビック / シビックハイブリッド

| | | |
|--------------|-------|--------------|
| シビック(タイプR含む) | FD1・2 | H20.9~H22.8 |
| シビックハイブリッド | FD3 | H20.9~H22.12 |

取付位置

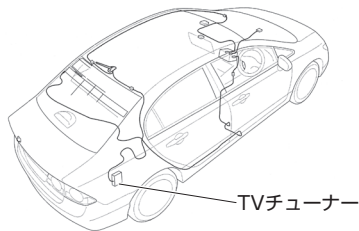

1. スペアタイヤリッド取り外し

スペアタイヤリッドの前面をめくり、クリップを外します。

スペアタイヤリッド

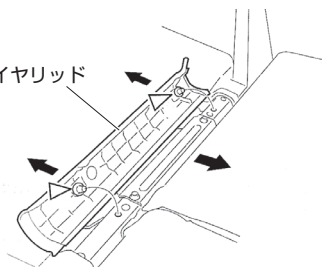

スペアタイヤリッドを取り外します。

スペアタイヤリッド

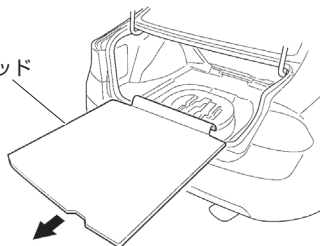

2. リアパネルライニング取り外し

リアパネルライニングを取り外します。

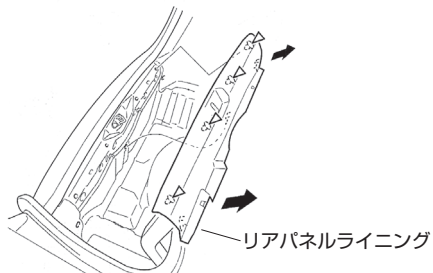

リアパネルライニング

3. インテリアガーニッシュ/ライニング取り外し

クリップを浮かせて、インテリアガーニッシュ/ライニングを取り外します。

インテリアガーニッシュ/
ライニング

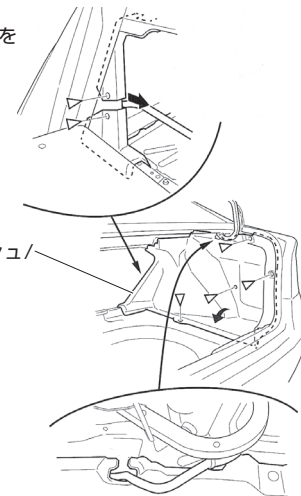

4. 製品取り付け

1. TVチューナーの7ピンコネクタを外し、外したコネクタに本製品を取り付けます。
2. エレクトロタップを使用して、TVチューナーの16ピンコネクタに本製品の赤線を接続します。
3. エレクトロタップを使用して、バックアップランプのプラス線に本製品の紫線を接続します。

16ピンコネクタ



赤線を接続 (ACC電源)
【車両側の配線色: 紫】



コネクタの端子位置は右
図の矢印の方向からコネク
タを見た図です



16ピンコネクタ

TVチューナー

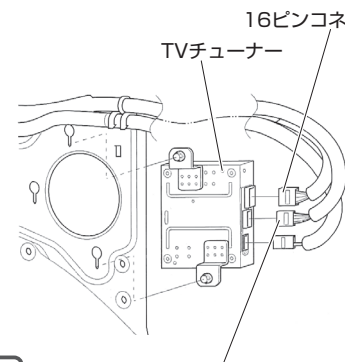

7ピンコネクタ

エアウェイブ

GJ1・2

H20.5~H22.8

1. リアトランクサイドライニング(左)取り外し

- 1.リアトランクサイドライニング(左)の周りにあるパネルを取り外します。
- 2.リアトランクサイドライニング(左)を取り外します。

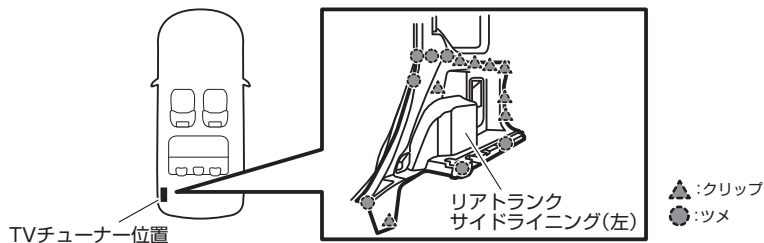

2. 製品取り付け

- 1.TVチューナーの7ピンコネクタを外し、外したコネクタに本製品を取り付けます。
- 2.エレクトロタップを使用して、TVチューナーの16ピンコネクタに本製品の赤線を接続します。

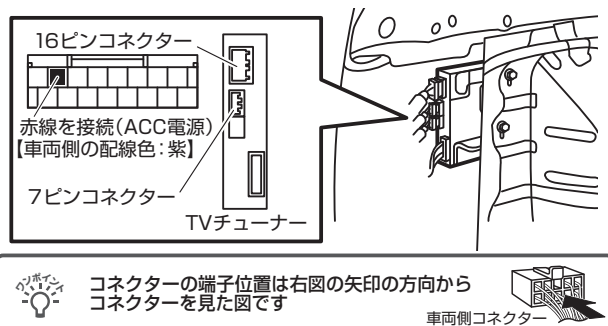

ライフ

JC1・2

H20.11~H22.11

1. グローブボックス取り外し

- 1.両サイドのストッパ(B)を外してグローブボックスを下げる

- 1.両サイドのヒンジ(B)を外してグローブボックスを取り外す

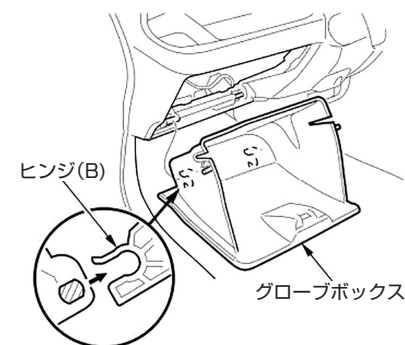
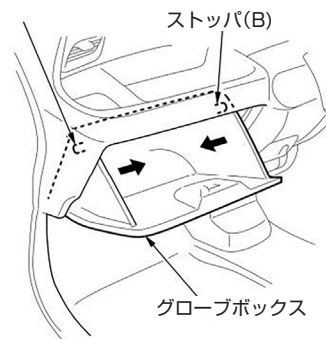

2. 製品取り付け

- 1.TVチューナーの7ピンコネクタを外し、外したコネクタに本製品を取り付けます。
- 2.エレクトロタップを使用して、TVチューナーの16ピンコネクタに本製品の赤線を接続します。
- 3.エレクトロタップを使用して、バックアップランプのプラス線に本製品の紫線を接続します。

