



# NTV431/N431DL

## テレビキット 車種別分解手順

### ●標準装備&メーカーオプションナビ

#### エリア

EV専用NissanConnectナビゲーションシステム(地デジ内蔵)  
(12.3インチワイドディスプレイ)

FE0

R4.1~

- ！警告**
- 運転者は交通法規を遵守し、安全運転を行う責任があります。
  - 「運転支援機能」「プロパイロット」「プロパイロット2.0」の動作に頼った運転はせず、常に周囲の状況に注意し、ハンドル、ブレーキ、アクセルを操作して安全な運転を心がけてください。
  - 「運転支援機能」「プロパイロット」「プロパイロット2.0」の機能、操作、注意、警告事項につきましては、車両の取扱説明書を必ずよくお読みください。

### ！重要 TV-KITオン時の注意事項

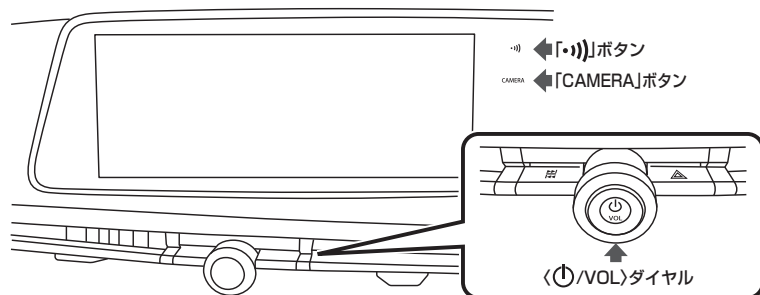

- TV-KITがオンの状態で運転席のドアを開けた状態で「R」にシフトするなどディスプレイの表示をカメラ映像に切り替えると、その後ディスプレイがカメラ画面からカメラ画面以外に切り替わるときにオーディオシステムがオフになる場合があります。(P/VOL)ダイヤルを2回押すことで復帰します。
- TV-KITがオンの状態では、ランチャーメニュー横の「CAMERA」ボタン「CAMERA」ボタンが表示されない場合があります。
- TV-KITがオンの状態でディスプレイにフロントカメラの映像を映す場合は、切り替えスイッチでTV-KITをオフにしてから「CAMERA」ボタンを操作してください。
- フロントカメラの映像確認後に走行中にTV映像を映す場合は、あらかじめTV-KITをオンにしてください。
- TV-KITがオンの状態で交通情報を聞く場合はランチャーメニューから「♪」アイコンを選択し「オーディオソース」または「Sourceメニュー画面」で「♪」をタッチして交通情報を選択してください。TV-KITがオンの状態ではランチャーメニュー横の「CAMERA」ボタンが表示されていても操作することはできません。
- TV-KITがオンの時にオーディオオフ操作をすると、オーディオ画面と同時に地図画面も消えます。地図画面を使用するときは、オーディオをオンもしくはTV-KITオフにご使用ください。オーディオオフの状態では、目的地を設定しルートガイドを開始しているとメーターにガイドは表示されませんがガイドの音声はできません。
- トランクドアが開いていると、TV-KITが機能しません(TV視聴ができません)ので、トランクドアは閉めた状態で使用してください。

### ！重要 障害物検知について

- コーナーセンサーの障害物検知でのカメラ映像割り込み動作には支障がありません。

### ！重要 プロパイロット機能についての注意事項

- ステアリングに装備されているプロパイロットスイッチを押して「プロパイロット」「プロパイロット2.0」をONにすると(作動灯(白色、緑色もしくは青色)が点灯)TV-KITは自動的にオフになります。(ブザーが1回鳴りスイッチが暗い点灯に変わる)  
この動作はプロパイロットの作動が開始されたことを注意喚起するための動作です。

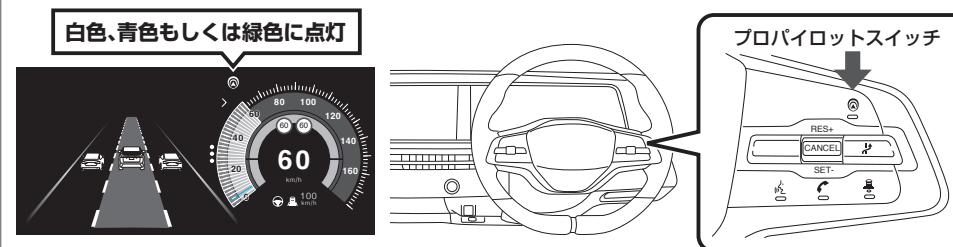

#### プロパイロット作動中にTV-KITをオンしたい場合

- プロパイロット作動中(プロパイロット作動灯(白色、緑色もしくは青色点灯中)にTV視聴を行いたい場合は、切替スイッチを押してください。TV-KITがオンになります。(ブザーが2回鳴りスイッチが明るい点灯に変わる)



# NTV431/N431DL

## テレビキット 車種別分解手順

### ●標準装備&メーカーオプションナビ

#### エリア

EV専用NissanConnectナビゲーションシステム(地デジ内蔵)  
(12.3インチワイドディスプレイ)

FE0

R4.1~

#### 取り付け方法

### 1. バッテリーマイナス端子取り外し (バッテリーはラゲージスペース下にあります。)

**注意** 取り外し手順に従ってバッテリーのマイナス端子を取り外してください。

**バッテリーのマイナス端子は必ず外してください。  
外さずに作業すると、本製品が故障するおそれがあります。**

- 1-1. バックドアを開け、開けたままにする。
- 1-2. 充電ポートに充電コネクタなどが接続されていないことを確認する。
- 1-3. パワースイッチをOFFからON後、2秒以上長押ししてOFFにして、充電インジケータが消灯したことを確認する。
- 1-4. 車外に出て、バックドアを除く全てのドアを閉める(ドアロックはしない)。
- 1-5. コンビネーションメータが消灯したことを確認し、5分以上待機する。
- 1-6. 「充電インジケータ」「電動パーキングブレーキ警告灯」の消灯を確認する。
- 1-7. 消灯確認後、手順「1-3.」の作業でのパワースイッチOFF後60分以内にバッテリーのマイナス端子を取り外す。

- 注意**
- バッテリーのマイナス端子を取り外しは手順「1-3.」の作業後、手順「1-5.」の作業も含めて60分以内に行ってください。
  - ソフトウェアの自動更新作動中は取外し作業は行えません。
  - 手順「1-5.」の待機中はドアロックの操作やドアの開閉などの車両操作を行わないでください。
  - バッテリー端子を取り外す前にドア(バックドアを含む)を開けた場合は、手順「1-3.」からやり直してください。
  - パワースイッチOFF後、ユーザー操作により「リモートエアコン・タイマーエアコン」が作動した場合は、エアコンの作動を停止させて、手順1からやり直してください。
  - パワースイッチをONにするときは、必ずメインバッテリー及びサブバッテリーが接続された状態で行ってください。

### 2. メータカバー取り外し

リムーバブルなどを使用して、図の①・②・③の順でクリップのかん合を外し、メータカバーを取り外す。

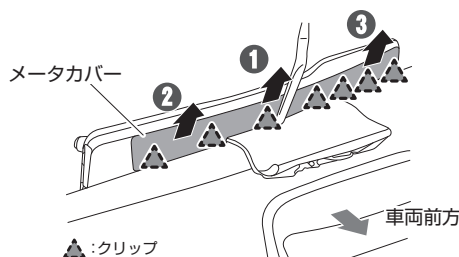

### 3. 統合型インターフェースディスプレイ取り外し

取付スクリューを3本外す。  
クリップのかん合を外し、コネクタを外して統合型インターフェースディスプレイを取り外す。

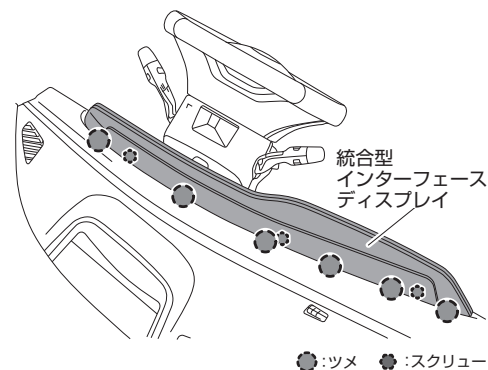

### 4. インstrumentパッドB取り外し1

InstrumentパッドBのスカート部を矢印の側から手を入れて持ち上げてツメのかん合を外し、ステアリングコラムアップカバーから取り外す。

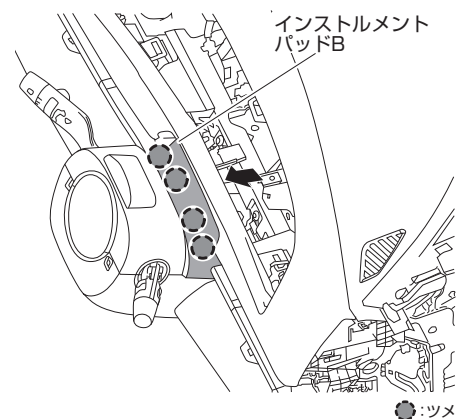

### 5. InstrumentパッドB取り外し2

図の①・②の順でクリップのかん合を外し、InstrumentパッドBを取り外す。

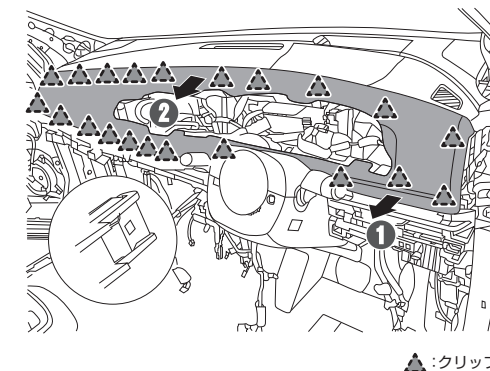

### 6. AV C/U取り外し

スクリュー4本を外し、コネクタを外してAV C/Uを取り外す。

※スクリューはトルクススクリュー  
AV C/U

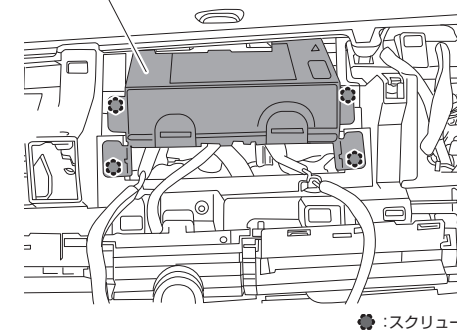

### 7. コネクター取り付け位置

AV C/Uの20ピンコネクターと40ピンコネクターに本製品を取り付ける。

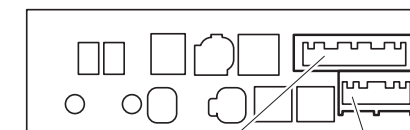

40ピンコネクター 20ピンコネクター