

テレビキット 車種別分解手順

●標準装備&メーカーオプションナビ

スカイライン

NissanConnectナビゲーションシステム (ツインディスプレイ [8インチワイド&7インチワイド、メモリータイプ]) RV37 R1.9~

1. バッテリーマイナス端子取り外し

注意 イグニッションスイッチをOFFにした後、5分以上経過してからバッテリーのマイナス端子を外してください。

バッテリーのマイナス端子は必ず外してください。外さずに作業すると、本製品が故障するおそれがあります。

2. セレクトレバー取り外し 1

セレクトレバーを「Nレンジ」の位置にします。シフトブーツ先端をセレクトレバーノブから外し、シフトブーツを下にずらします。



3. セレクトレバー取り外し 2

ロックピンを外し、セレクトレバーノブを取り外します。

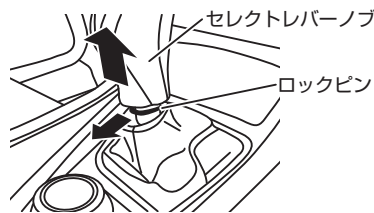

4. センターコンソールサイドフィニッシャー(左右)取り外し

クリップを下図の番号順に浮かせて、センターコンソールサイドフィニッシャーを左右それぞれ取り外します。

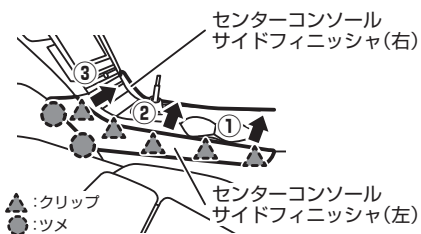

5. コンソールアッパーフィニッシャー取り外し

クリップを下図の番号順に浮かせて、コンソールアッパーフィニッシャーを取り外します。

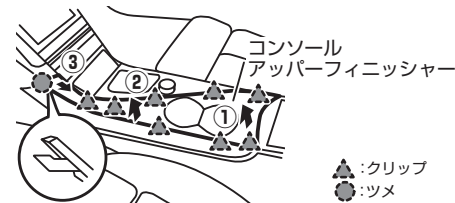

6. コンソールフィニッシャーASSY取り外し

コンソールフィニッシャーASSY取り付けスクリューを2本取り外します。



7. コンソールアッパーフィニッシャーASSY取り外し

クリップを下図の番号順に浮かせて、コンソールアッパーフィニッシャーASSYを後方にずらします。

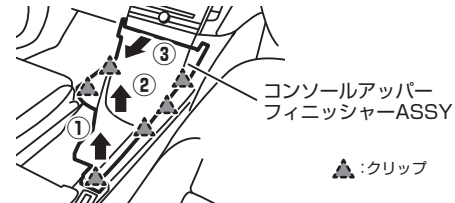

注意 TVKITがオンの時はナビゲーションの自車位置が不正確になります。そのため、「安全運転支援システム (DSSS対応)」「安全運転ガイド」などナビゲーションの自車位置情報を使用する機能は使用できません。

8. インストルメントフィニッシャー(左右)取り外し

クリップを下図の番号順に浮かせて、インストルメントフィニッシャーを左右それぞれ取り外します。



11. コネクター取り付け位置

AV&NAVI C/Uの20ピンコネクターと40ピンコネクターに本製品を取り付けます。

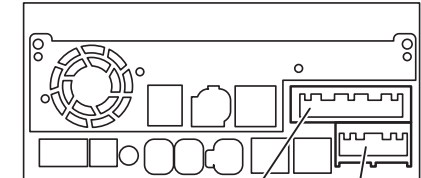

40ピンコネクター 20ピンコネクター

9. 集中スイッチ取り外し

スクリューを外したあと、クリップを浮かせて集中スイッチを取り外します。

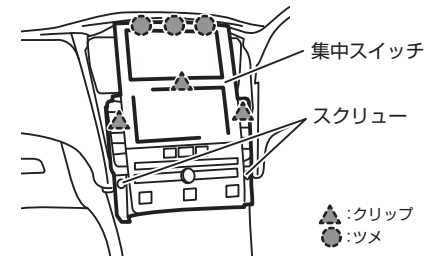

10. AV&NAVI C/U取り外し

スクリューを外したあと、AV&NAVI C/Uをステータと取り外します。

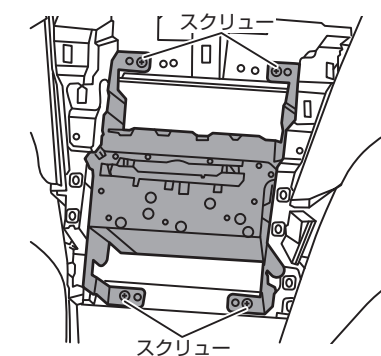

12. バッテリーマイナス端子取り付け

バッテリーのマイナス端子を取り付けます。

テレビキット 車種別分解手順

●標準装備&メーカーオプションナビ

リーフ

EV専用NissanConnectナビゲーションシステム(地デジ内蔵) 9インチ ZE1 R2.2~

注意 本製品の【切替スイッチ】をONにしていると、ナビゲーション上の自車位置が動かなくなり、充電スポットの検索機能も正しく動きません。充電スポットを検索するときは【切替スイッチ】をOFFにして、自車位置が正しいことを確認してから検索してください。

●充電スポット自動登録、充電スポット自動更新をONにしている場合
充電する前に【切替スイッチ】をOFFにして、自車位置が正しいことを確認してから充電してください。自車位置が正しくない状態で充電すると、間違った充電スポット位置が登録されます。

※コンビネーションメーター内の「航続可能距離」「バッテリー残量の情報」は本製品を使用しても正確に表示されません。

1. バッテリーマイナス端子取り外し

注意 イグニッションスイッチをOFFにした後、5分以上経過してからバッテリーのマイナス端子を外してください。

**バッテリーのマイナス端子は必ず外してください。
外さずに作業すると、本製品が故障するおそれがあります。**

2. A/C コントローラー取り外し

クリップとガイドのかん合を外しA/Cコントローラーを取り外します。

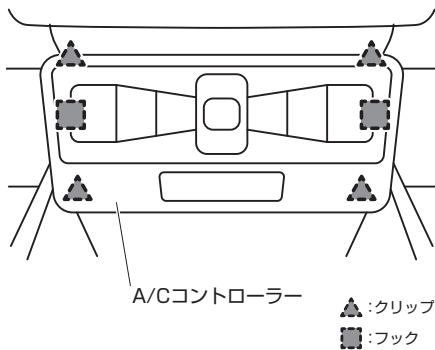

3. 左インストルメントマスク取り外し

ツメのかん合を外し左インストルメントマスクを取り外します。

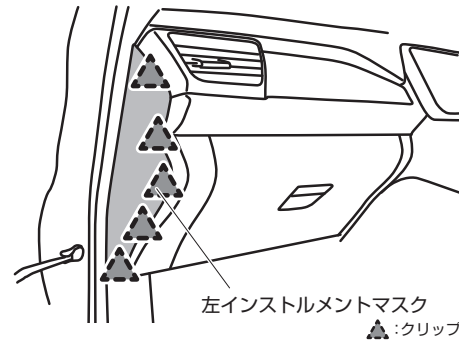

注意 TVKITがONの時はナビゲーションの自車位置が不正確になります。そのため、「安全運転支援システム(DSSS対応)」「安全運転ガイド」などナビゲーションの自車位置情報を使用する機能は使用できません。

4. 左サイドベンチレータグリル取り外し

スクリュー(1個)を外し左サイドベンチレータグリルを取り外します。

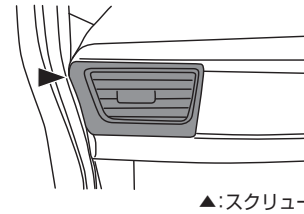

5. インストルメントサイドフィニッシュャ取り外し

スクリュー(1個)とツメ・クリップのかん合を外しインストルメントサイドフィニッシュャを取り外します。

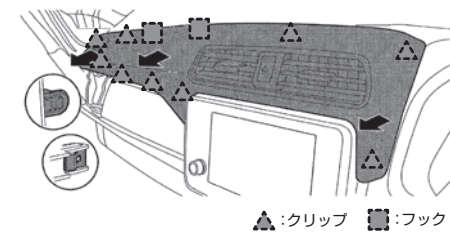
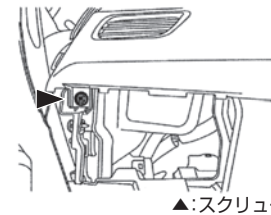

6. ディスプレイユニットの取り外し

スクリュー(2個)を外し、クリップのかん合を外してディスプレイユニットを取り外します。

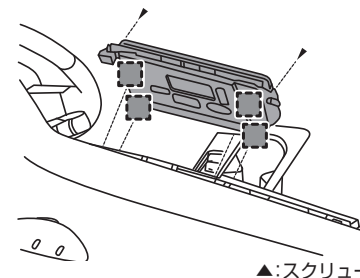

7. AV C/Uの取の取り外し

スクリュー(4個)を外してAV C/Uを取り外します。

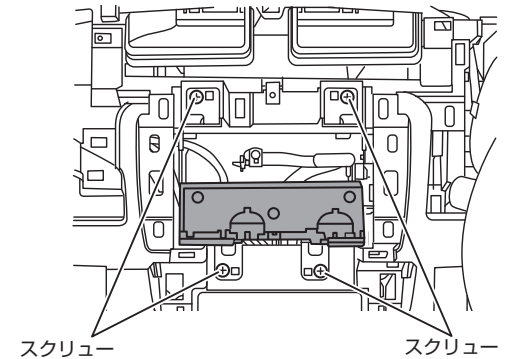

8. コネクター取り付け位置

AV&NAVI C/Uの20ピンコネクターと40ピンコネクターに本製品を取り付けます。

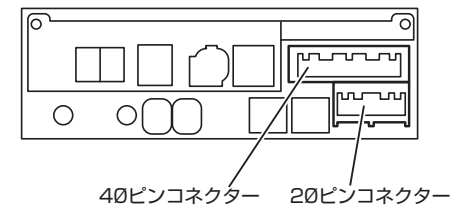

注意 エアコンユニットの40ピンコネクターには接続しないでください。

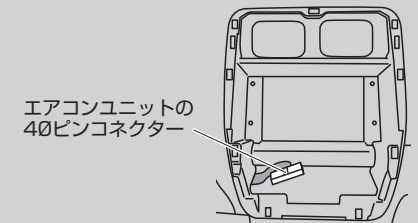

9. バッテリーマイナス端子取り付け

バッテリーのマイナス端子を取り付けます。