

エアサスコントローラー URS206マジスタ(H21.3~H25.8)取付説明書

▲ 取り付け時の注意

- 本体および配線類はハンドル、シフトレバー、ペダル、パーキングブレーキの操作を妨げるような取り付けをしないでください。運転の邪魔になるばかりでなく事故の恐れがあります。
- 本製品は車種別専用ハーネスが設定されている車種専用です。車種別専用ハーネスが設定されていない車種には取り付けできません。また、車種別専用ハーネスが設定されていない車種への取り付けに関するサポートは一切おこなっていません。
- 取り付け前に、必ずエンジンを停止させバッテリーマイナス端子を外してください。
- コネクタを引き抜くときは、コネクタの抜け防止爪をしっかり押し込み、まっすぐ引き抜いてください。コネクタを無理に引っ張りますと、コンピューターが破損する恐れがあります。
- 配線部分を引っ張ることは絶対にしないでください。断線、接触不良を引き起こす恐れがあります。
- コネクタを接続するときは、カチッと音がするまで奥まで確実に差し込んでください。
- 本製品を取り付ける際は、ハーネス、ユニット、配線等がシートレールやペダル等に噛み込まれたり、挟まれる可能性がある場所には絶対に設置しないでください。製品破損やハーネス断線等の恐れがあります。
- 本体を直射日光の当たる場所やエアコン吹き出し口付近の温度が極端に変化する場所、熱のこもる場所には取り付けしないでください。変色、変形、故障の恐れがあります。

■ 取付手順 (はじめにお読み下さい)

- ① エンジン停止後 (イグニッションキー OFF後) 6分以上経過してから、エンジンルーム内のバッテリーマイナス端子を外します。 ※バッテリーマイナス端子を外した場合は、その後バッテリーマイナス端子を接続してもステアリングロックの解除およびエンジン始動ができない場合があります。その際は、イグニッションキー OFF状態で運転席側ドアを一度開閉してください。ステアリングロックの解除およびエンジン始動ができるようになります。尚、バッテリーマイナス端子を外すことで各種メモリー・設定値などが初期値に戻る場合がありますが予めご了承ください。

▲ 6分以内に外すと、車両側コンピューターが異常を検知する場合があります

- ② 下記説明を参照の上、エアサスコンピューターを探します。
- ③ 基本取付図のようにエアサスコンピューター、車種別専用ハーネス、車両側ハーネス、コントローラー本体を接続します。
- ④ 接続を再度確認してバッテリーマイナス端子を接続します。
- ⑤ 取扱説明書参照の上、コントローラー本体の車種設定をおこないます。
- ⑥ エンジンを始動して、コントローラーの取扱説明書どおりに動作 (車高設定など) することを確認します。
- ⑦ 正常にコントローラーが動作しない、車両のインジケータ (警告灯) が点滅するなどの症状が発生した場合、再度、接続箇所・コントローラーの車種設定を確認します。インジケータが点滅している場合、バッテリーマイナス端子を6分以上外して記憶を消去してください。
- ⑧ コントローラーの正常動作を確認したら、コントローラーを適切な場所に設置し、パネルやシートなど内装部品を元通りに戻して取付終了です。

Data System 株式会社 データシステム <http://www.datasystem.co.jp/>

■ [本 社] 東京都新宿区新宿1-18-2 本取扱説明書は著作権法で保護されています。取扱(取付)説明書に記載の一部、または全部(デザイン含む)を(株)データシステムの許諾・許可なくして無断で転用・複製・改変・掲示・頒布・販売・出版などおこなうことを固く禁じます。

■ [倉敷支社] 岡山県倉敷市神田1-1-11

ご相談窓口

お電話窓口 (技術的なお問い合わせ・修理受付)
086-486-0442
【受付時間】月曜日～金曜日 10:00～12:00
13:00～17:30
(年末年始/祝日など、弊社休業日を除く)

メールでのお問い合わせ (PC)

<https://www.datasystem.co.jp/support/mail/>

メールでのお問い合わせ (スマートフォン)

<https://www.datasystem.co.jp/sp/support/>



■ 基本取付図

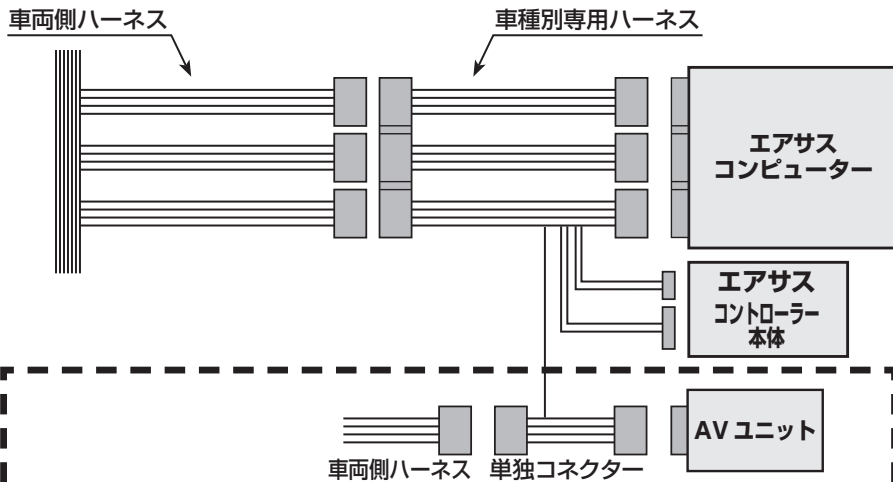

▲ 注意 TV-KITなどのテレビナビ制御装置を装着している場合

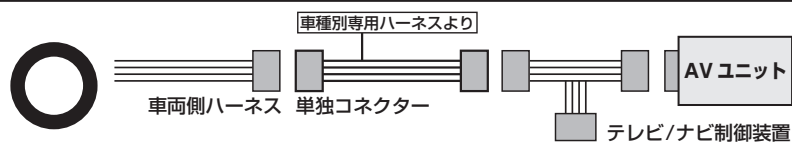

下図のように接続してしまったり、未接続のままにした場合、車高制御上の不具合が発生し重大事故につながります。

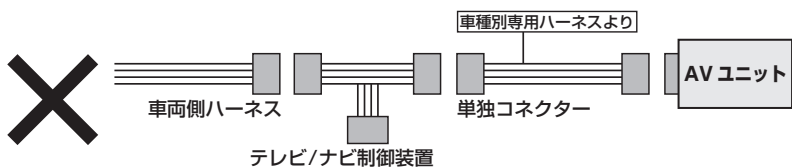

▲ 重要 以下に示す項目はバッテリー(-)端子を外す事により設定値が消去する項目です。バッテリー(-)端子接続後は、下記の初期化操作を行ってください。

ステアリングセンサー ゼロ点取得	1. エンジンを始動する。 2. ゆっくり左右1回転のステアリング操作を3回行う。 3. メーター車速35キロ以上で5秒以上直進走行する。
ステアリングセンサー初期化	エンジンを始動し平坦路にて、左右両側にステアリングをいっぱい切る。
舵角初期化	エンジンを始動し、バックソナーとクリアランスソナースイッチをONにし、平坦路でステアリングを左右いっぱい切る。
パワートランクリッド初期化	トランクを一度手で開める。(トランクを開けたままバッテリーを外した場合は不要です)

マジスタ URS206 (H21.3 ~ H25.8)

▲ 重要 取付の前に

製品の取り付け、取り外し作業の前に、G-セキュリティの設定をしている場合は解除を行ってください。方法については車両説明書または車両販売店に確認の上、行ってください。またHDDナビゲーションはIG OFF後、約6分間でメモリー記憶する為、IG OFF後、6分以上経過してからバッテリーマイナス端子を外してください。

エアサスコンピューターへの車種別専用ハーネス接続

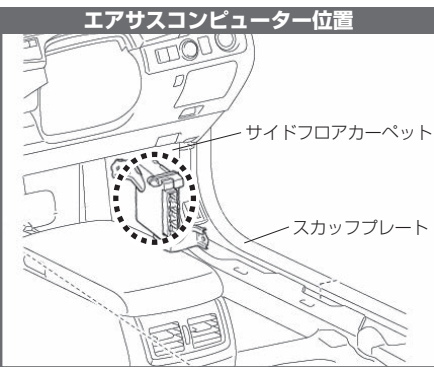

① スカッフプレート取り外し

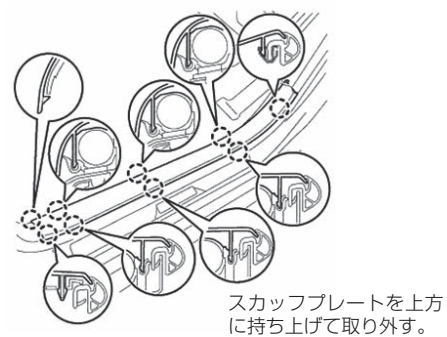

② サイドフロアカーベットのめくる

③ 車種別専用ハーネス (単独コネクタ以外) を接続する

AVユニット取り外し (単独コネクタ接続位置)

① シフトノブ取り外し



シフトノブを回して取り外す。

② フィニッシュパネル (左右) 取り外し

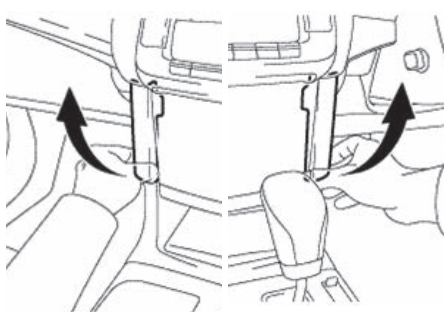

フィニッシュパネルの上部を支点に、下側を持ち上げるように取り外す。

③ コンソールパネル取り外し

シフトレバーを「D」に動かす。図の位置に保護テープを貼り、リムーバーを使ってクリップのかん合を外す。コネクタを切り離してパネルを取り外す。

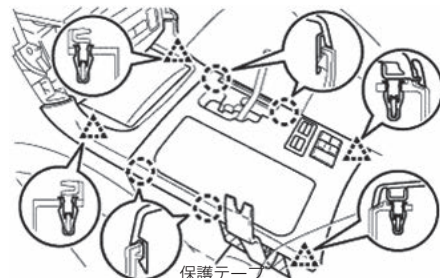

④ クラスタパネル取り外し

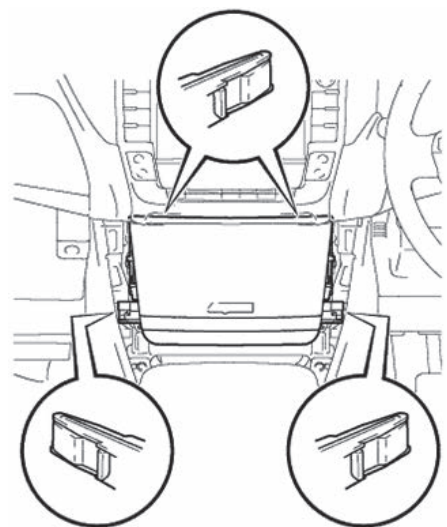

クリップのかん合を外し、クラスタパネルを取り外す。

⑤ スイッチパネル取り外し

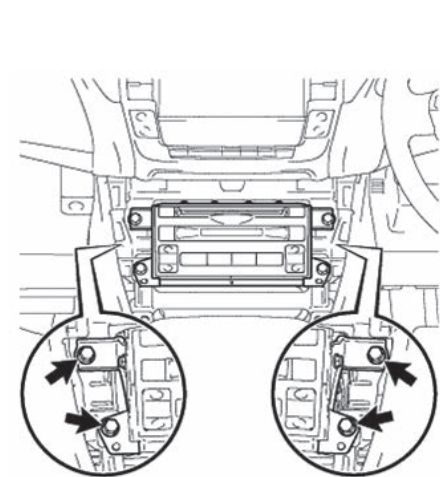

ボルト (4本) を外し、AVユニットを引き出す。裏側のコネクタを切り離しユニットを取り外す。

⑥ AVユニット裏側

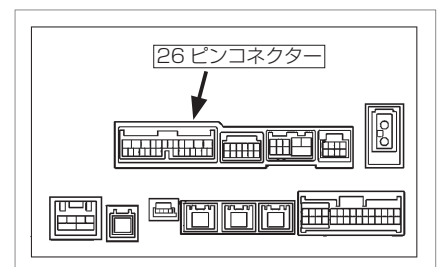

矢印の位置に単独コネクタを割り込ませる。

