

Illusion

SUBARU ZC6 BRZ FRONT BUMPER SPOILER

FRONT BUMPER SPOILER 取付説明書

当社に無断で本書の内容、図の全部または一部の複製(コピー)・転用・転載を禁じます。

この度は illusion 製品をお買い上げいただき誠にありがとうございます。
ご使用前に必ず本取付説明書をよくお読みになり、正しいご使用方法でご愛用ください。
ご不明な点またはご質問は、弊社倉敷支社品質保証課までご連絡ください。

- 本製品は事故防止の為、記載されている適応車種以外に取り付けをおこなわないでください。
- 本製品を塗装する際には必ず事前に製品チェックをおこなってください。塗装後のクレームは一切お受けできません。
- 本製品の加工及び、他車種への取付・誤使用によるクレーム及び故障・事故損害については当社は一切の責任を負いかねますので、あらかじめご了承ください。
- 本製品の車体への取付けが不完全な場合、走行中に脱落してご自分の車ばかりでなくご自身もしくは他人に致命的な被害をもたらします。しっかりとお取り付けください。
- 本製品及び付属品は改良の為、予告なく仕様変更する事があります。

注意 サイドダクトカバーは必ず取り付けてください。
走行風がバンパー内に入り込み、部品が脱落するおそれがあります。

同梱品一覧

■バンパースポイラー本体 ×1

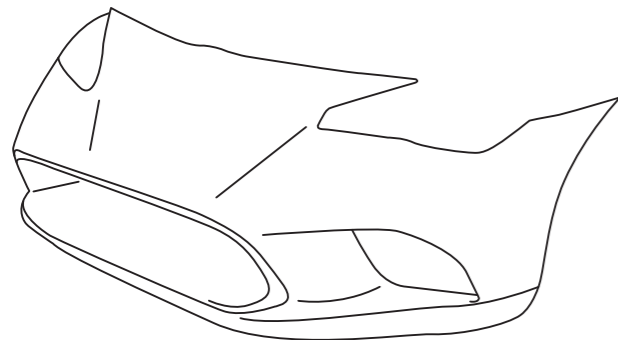

■サイドダクトカバー ×2

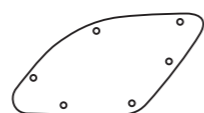

■バンパーメッシュ(センター) ×1

■バンパーメッシュ(サイド) ×2

■M6ボルト(長) ×2

■ナット ×4

■リベット ×4

■L字ステー ×2

■M6ボルト(短) ×2



取り付け方法

※塗装・取り付けの前には必ず仮合わせをしてください。

1 フロントバンパー 取り外し

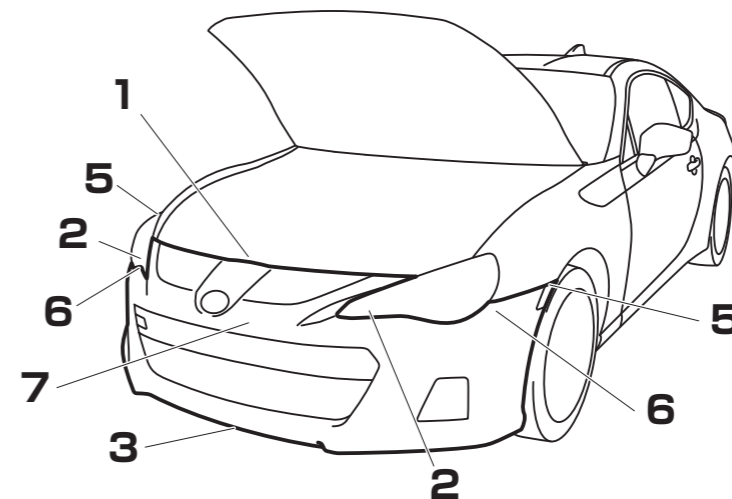

1. ボンネットを開け、フロントバンパーリテーナーを取り外します。

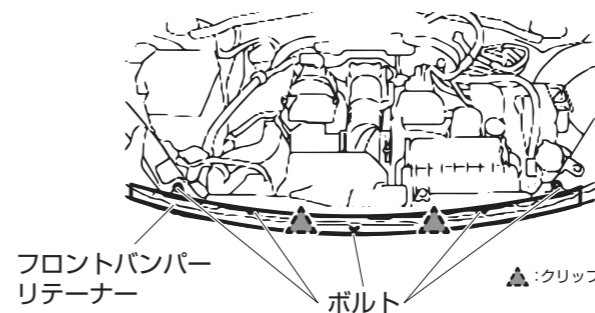

2. ヘッドライト周囲に保護テープを貼り、クリップを取り外します。

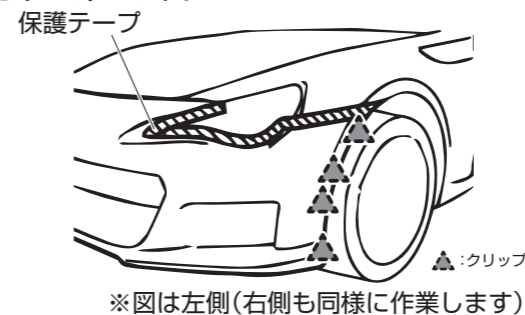

3. バンパー下のクリップ・ボルトを取り外します。

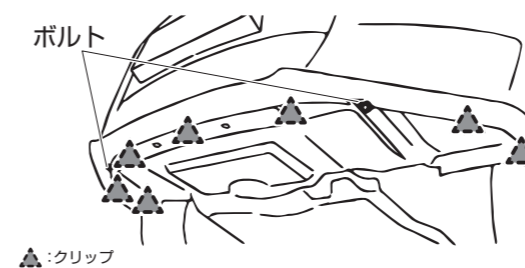

4. 下図の番号順にクリップを浮かせ、サイドターンシグナルランプ(左/右)を取り外します。

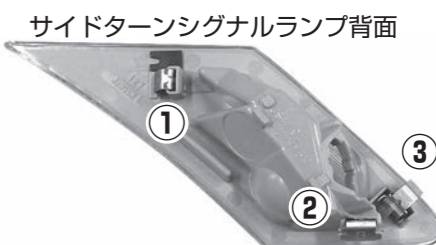

※図は左側(右側も同様に作業します)

注意 取り外し時、クリップ部分を破損させないようにご注意ください。

5. バンパー両端のクリップを取り外します。

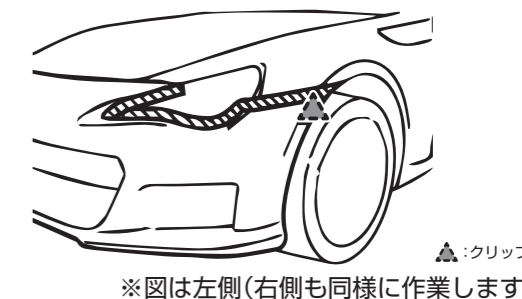

6. ヘッドライト周囲のツメを浮かせます。

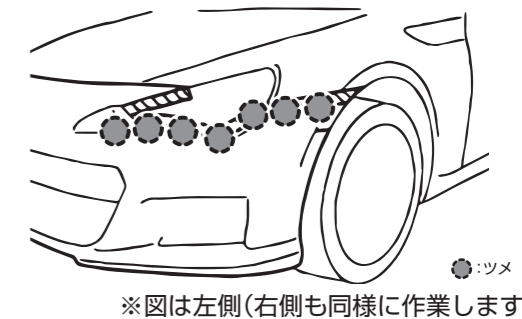

7. フロントバンパーを取り外します。

裏面へ ▶▶

取り付け方法

2 フロントバンパーサイドサポート(左/右) 取り外し

フロントバンパーサイドサポートを取り外します。

●取り外したフロントバンパーサイドサポートは使用しません。純正バンパーに戻す時に必要ですので、大切に保管してください。

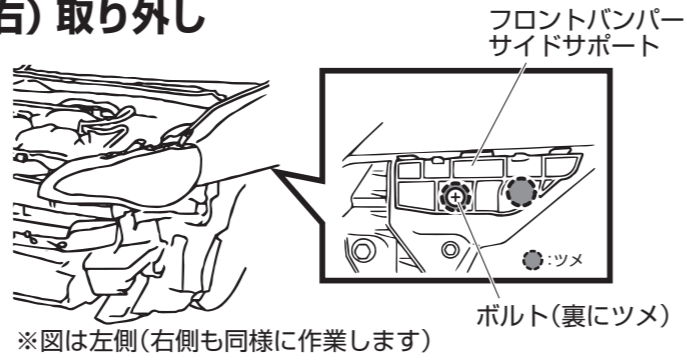

3 フロントバンパーエネルギーアブソーバー 取り外し

フロントバンパーエネルギーアブソーバーを取り外します。

●取り外したフロントバンパーエネルギーアブソーバーは使用しません。純正バンパーに戻す時に必要ですので、大切に保管してください。

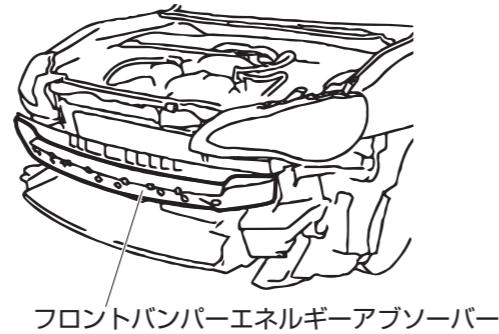

4 ウィンカーステー 取り外し

純正バンパーのウィンカーステー(左/右)を取り外します。ドリルを使用してリベットの頭部を切除すると、ステーが外れます。

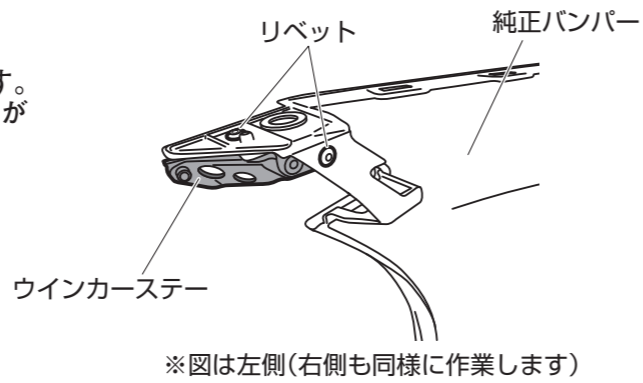
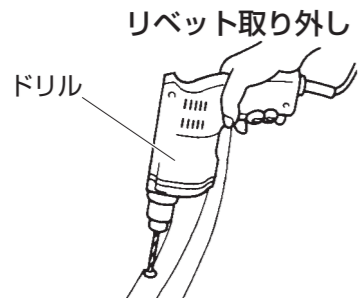

5 ウィンカーステー 取り付け

付属のリベットを使用して、取り外したウィンカーステーをフロントバンパースポイラーに取り付けます。

⚠注意 ウィンカーステーは左右で形状が異なります。確認してから取り付けてください。

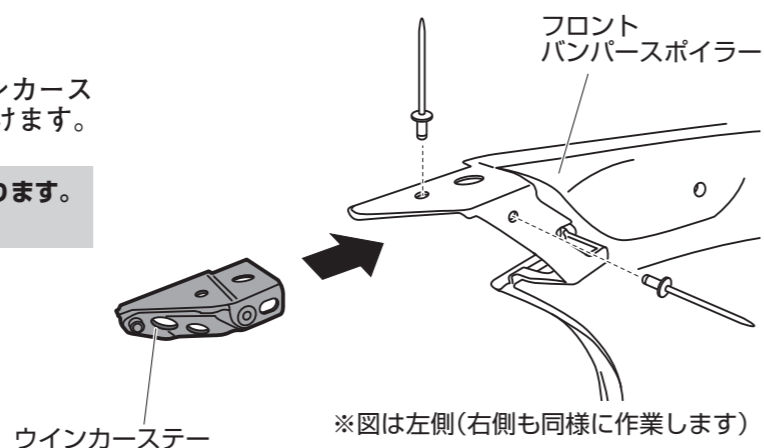
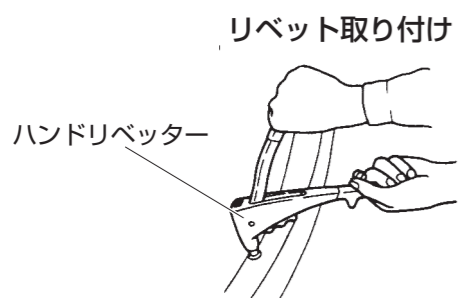

●ウィンカーステーは、純正バンパー装着時と同じように取り付けます。

6 フロントバンパースポイラー 仮組み

フロントバンパースポイラーを仮組みします。

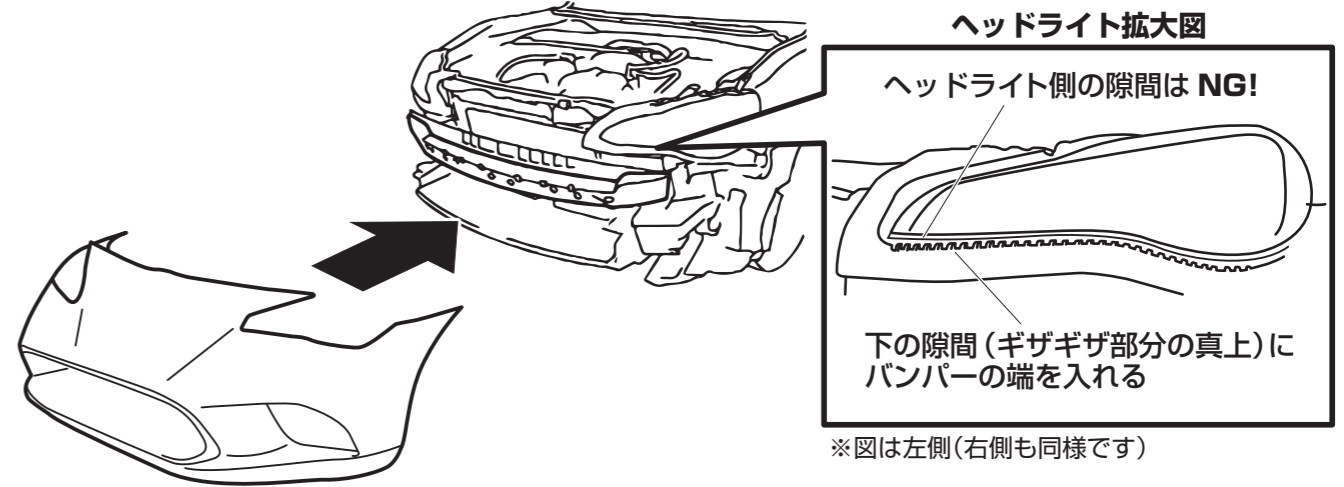

7 ナンバープレート 取り付け位置決め

純正バンパーからナンバープレートを取り外します。純正のボルトと、付属のナットを使用し、ナンバープレートにL字ステーを取り付けます。ナンバープレートをフロントバンパースポイラーにあてがい、取り付け位置を決めます。穴あけ位置をマーキングします。

8 フロントバンパースポイラー 加工/塗装

フロントバンパースポイラーを取り外し、ナンバープレート取り付け用の穴あけをします。加工が終わったら、お好みの色に塗装します。

●バンパーメッシュにも塗装が必要な場合は、事前に塗装しておいてください。

9 ナンバープレート 取り付け

塗装が完全に乾燥したら、付属のM6ボルト(長)とナットでナンバープレートを取り付けます。

10 バンパーメッシュ/サイドダクトカバー 取り付け

フロントバンパースポイラーにバンパーメッシュ/サイドダクトカバーを取り付けます。

1. バンパースポイラー裏の針金にバンパーメッシュ(センター)を通し、針金を折り曲げて固定します。

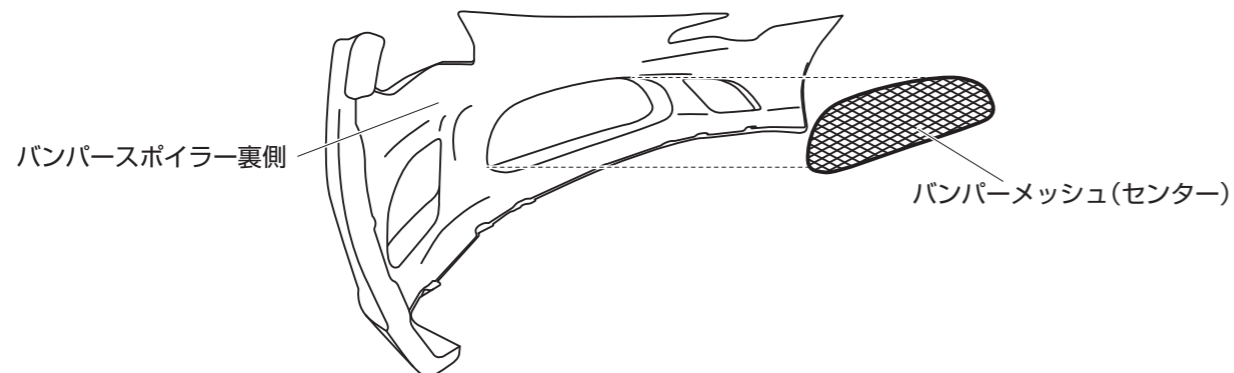

2. バンパースポイラー裏の針金にバンパーメッシュ(サイド)を通します。サイドダクトカバーを通してバンパーメッシュの上にかぶせたあと、針金を折り曲げて固定します。

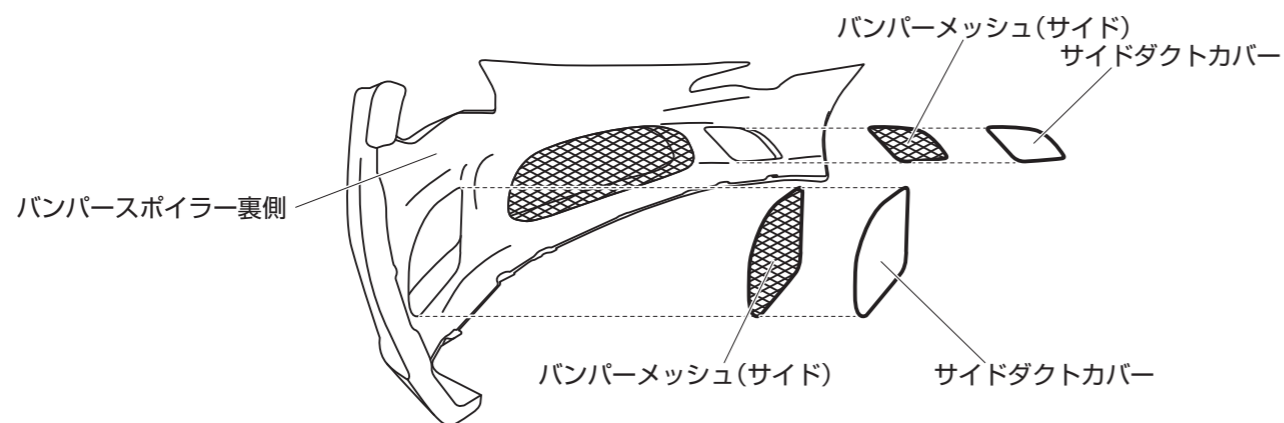

注意 サイドダクトカバーは必ず取り付けてください。走行風がバンパー内に入り込み、部品が脱落するおそれがあります。

11 フロントバンパースポイラー 取り付け

1. 仮組み時の手順と同様に、フロントバンパースポイラーをかぶせます。

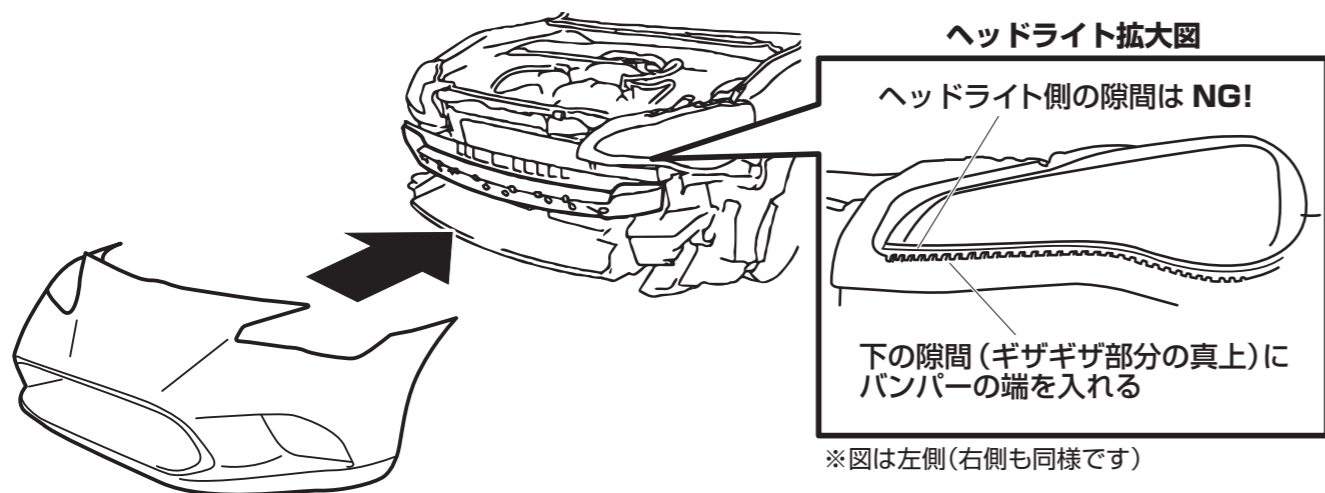

2. フェンダー内側の穴(フロントバンパーサイドサポートがはめ込まれていた穴)を使い、バンパーサイドのボルトを取り付けます。

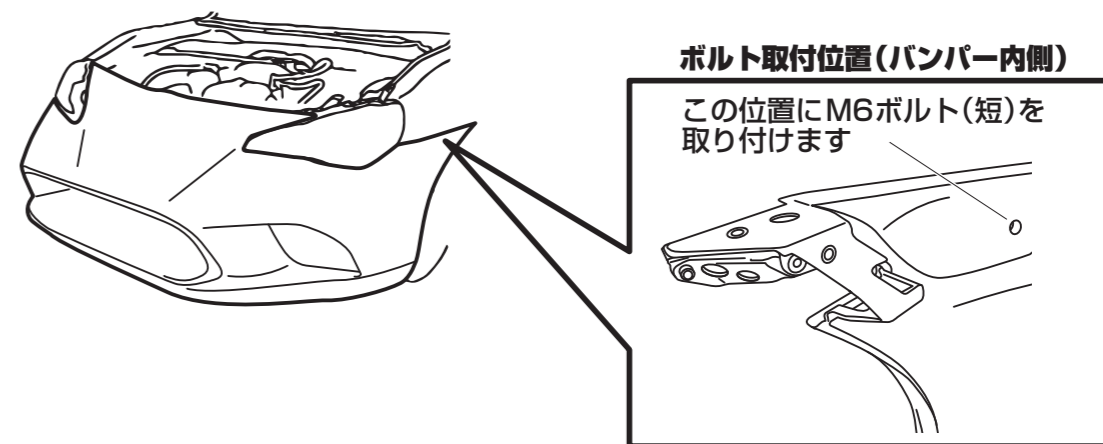

※図は左側(右側も同様です)

3. フロントバンパーの取り外しと逆の手順で、フロントバンパースポイラーを取り付けます。

12 確認

フロントバンパースポイラーがしっかり固定されているか確認し、取り付け完了です。



(株)データシステム TOKYO OFFICE 1-18-2 SHINJUKU SHINJUKU-KU TOKYO, JAPAN 160-0022
URL <http://www.datasystem.co.jp/>

本社 〒160-0022 東京都新宿区新宿 1-18-2 TEL 03-5369-4137 (代)
倉敷支社 〒712-8061 岡山県倉敷市神田 1-1-11 TEL 086-486-0442