

MAZDA ROADSTER (ND5RC)

FRONT SPOILER 取付説明書

この度はデータシステム「illusion」製品をお買い上げいただき、誠にありがとうございます。
ご使用前に、必ず本書をよくお読みになり、正しい方法で使用してください。
ご不明な点、またはご質問やご相談は、弊社倉敷支社 品質保証部までご連絡ください。

注意事項の定義について

注意事項は「**▲危険**」、「**▲注意**」、「**●警告**」、「**❗重要**」に区分しており、それぞれ次の意味を表します。

▲危険	守らないと、死亡や重傷などの重大な結果に結びつく可能性が高いもの	▲注意	守らないと、車両及び製品を破損、または故障させる恐れがあるもの
●警告	守らないと、法律に違反する恐れがあるもの	❗重要	本製品を使用する上で知っておいていただきたいこと

ご注意 必ずお読みください

- △ ●本製品はマツダロードスター (ND5RC H27.5 ~) 専用のフロントスポイラーです。他の車両には装着できません。
- ① ●本製品を塗装する前に必ず製品チェックをおこなってください。塗装後のクレームは一切お受けできません。
- ▲ ●下記条件が原因で発生した破損や故障・事故や損害等について、当社は一切の責任を負いません。
・本製品の加工・不適切な装着状態・適合車両以外の車両に取り付け・本製品の誤った使用方法
- △ ●本製品は確実に取り付けてください。また、絶対に脱落しないことを確認してください。取り付けが不完全な場合、走行中に脱落し、ご自身・第三者に致命的な損害を与えるおそれがあります。
- ① ●本製品および付属品は、改良のために予告なく仕様を変更する場合があります。

内容物一覧

- フロントスポイラー×1
- 型紙×2(左右共通)
- 両面テープ×1
- センサーステー左用×1
- センサーステー右用×1
- M3タッピングスクリュー×8
- M6×25mmボルト×4
- M6×10mmボルト×2
- M6フランジナット×4
- リベット×8
- サイドダクトカバー×2
- サイドダクトメッシュ×2
- プレートナット×2
- フチゴム×約1.2m

ご用意頂くもの

- リベッター ●ドリル ●シリコンオフ(脱脂用) ●一般工具 ●保護テープ

ご相談窓口

☎ **お電話 086-486-0442**

(技術的なお問い合わせ・修理受付)

【受付時間】

月曜日～金曜日 10:00～12:00

13:00～17:30

(年末年始・祝日など、弊社休業日を除く)

📧 **メールでのお問い合わせ(PC)**

<https://www.datasystem.co.jp/support/mail/>

📱 **メールでのお問い合わせ(スマートフォン)**

<https://www.datasystem.co.jp/sp/support/>



Data System 株式会社 データシステム

<https://www.datasystem.co.jp/>

■ [本社] 東京都新宿区新宿1-18-2 ■ [倉敷支社] 岡山県倉敷市神田1-1-11

本取扱説明書は著作権法で保護されています。取扱(取付)説明書に記載の一部、または全部(デザイン含む)を(株)データシステムの許諾・許可なしに無断で転用・複製・改変・掲示・頒布・販売・出版などおこなうことを固く禁じます。

ROADSTER-AER495F1-1712-AKN

取付方法

純正フロントバンパー取り外しおよび処理

1. 図で示した位置(斜線部分)に保護テープを貼る

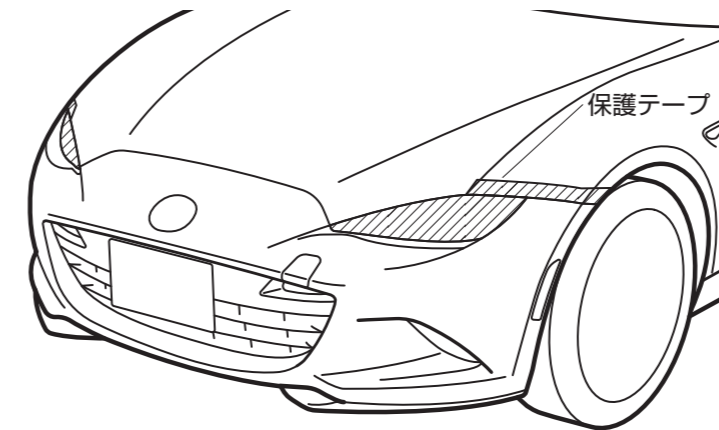

2. 純正フロントバンパーを車両から取り外す

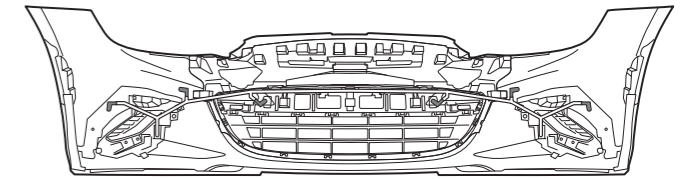

3. 取り外した純正フロントバンパーの内側に装着されているアクティブボンネット用センサー6個のうち、図で示した4個を外す

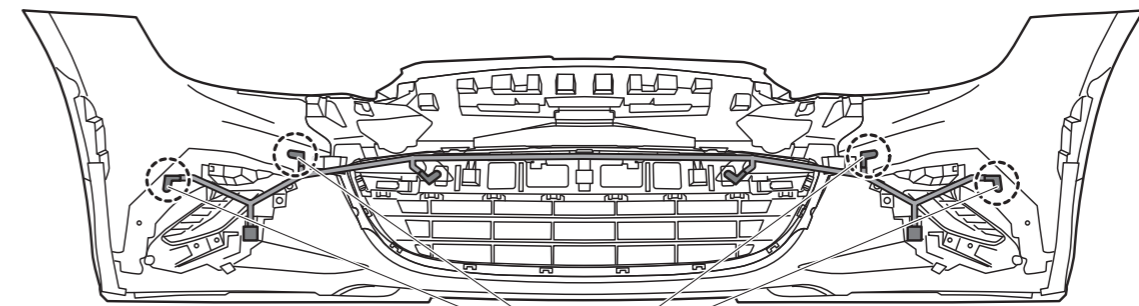

アクティブボンネット用センサー

❗ **重要** ●外したセンサーは再利用します。

4. 純正フロントバンパー内側にあるホールカバーとセットプレートを取り外す

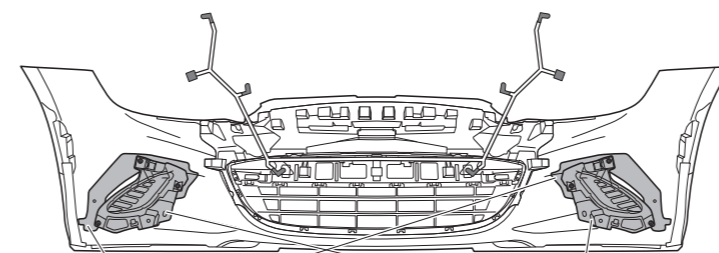

セットプレート

ホールカバー

5. ラジエーター・グリルを取り外す

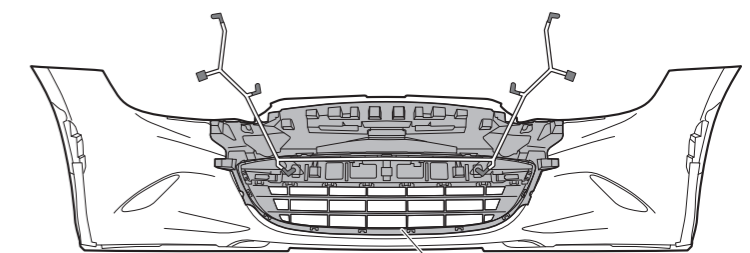

ラジエーター・グリル

❗ **重要** ●ホールカバー及びセットプレートは再利用しませんが、純正ボルトを2本再使用します。

取付方法

純正フロントバンパー取り外しおよび処理の続き

6. 純正フロントバンパー裏側の図で示した位置に型紙をセットする

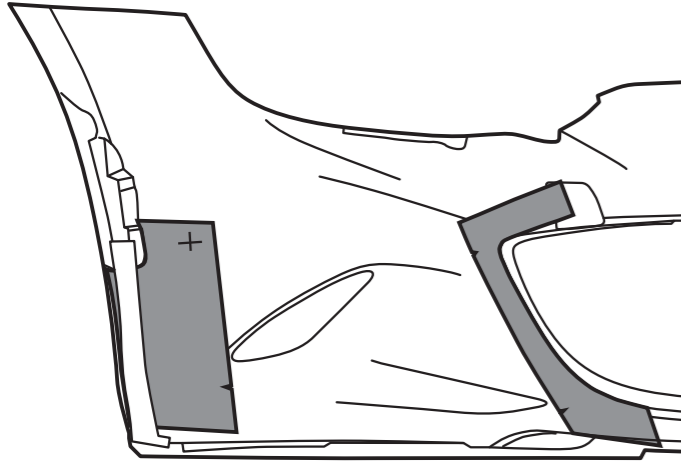

❗重要 ●型紙は2種類ありますが、いずれも左右共通で使用しますので破れたりしないようご注意ください

8. フロントハーフスポイラーを仮合わせし、図で示したラインがフロントハーフスポイラー上端よりも内側にあることを確認する

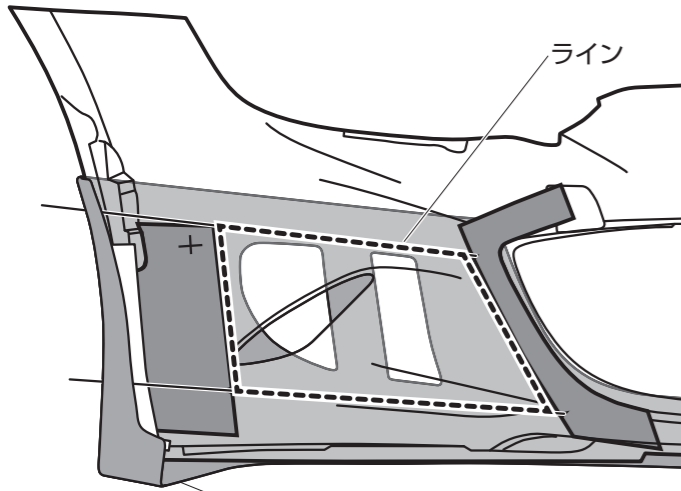

フロントハーフスポイラー

10. マーキングした位置に6φの穴を開け、開けた穴の中心と付属のプレートナットの穴の中心を合わせる

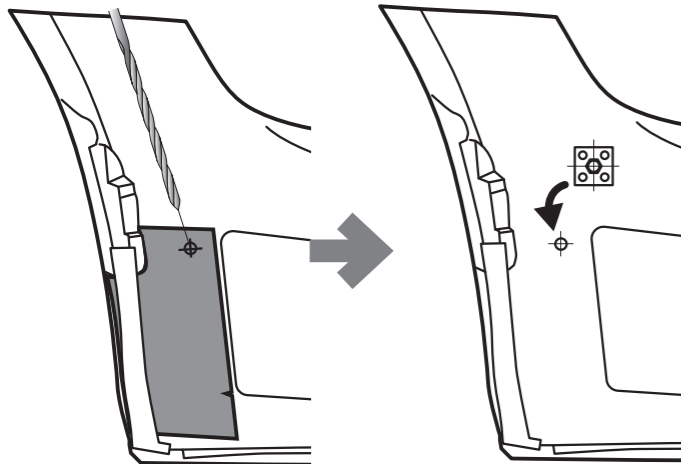

7. 型紙を目安にラインを引き、図で示した位置にマーキングをする

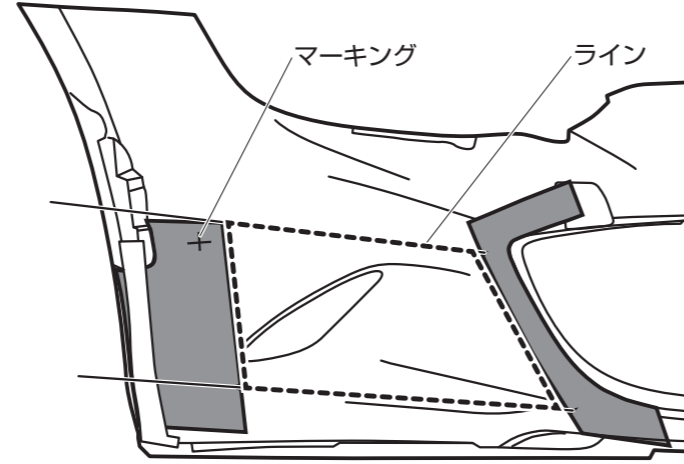

❗重要 ●左右両側おこなってください。

9. 引いたラインを目安に、純正フロントバンパーの斜線で示した部分を切除する

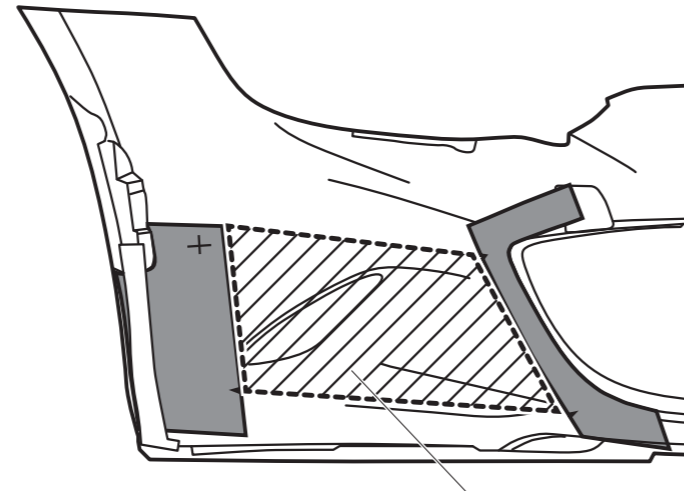

切除する

11. プレートナット4隅の穴位置に4φの穴を開け、プレートナットを付属のリベットで純正フロントバンパーに固定する

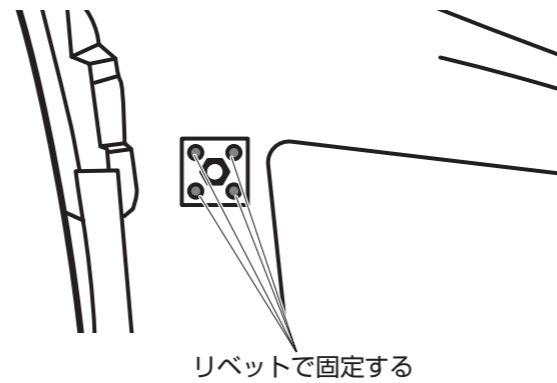

リベットで固定する

フロントスポイラー装着

1. 付属のフチゴム・両面テープを図で示した位置に、脱脂してから貼り付ける
両面テープは保護シートの一部をめくっておく

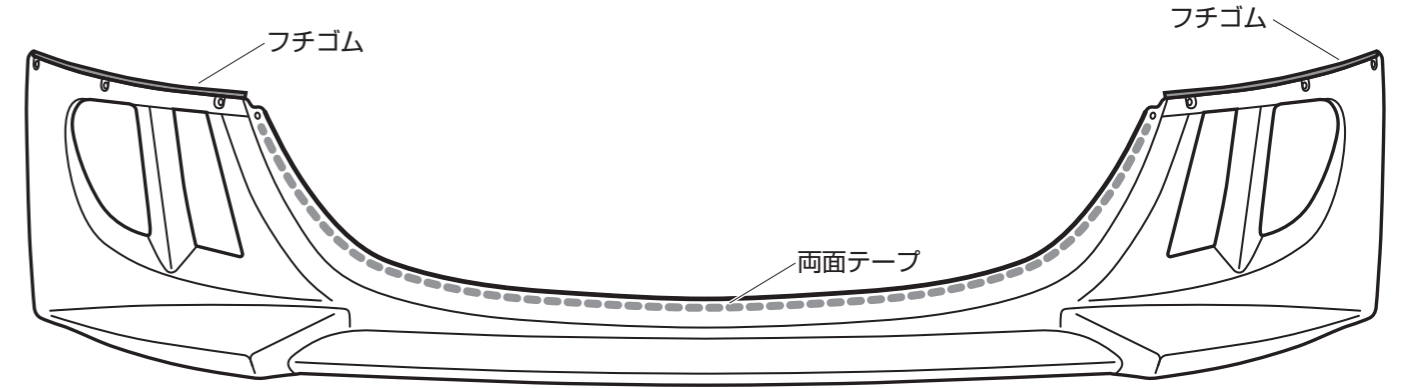

2. フロントスポイラーを純正フロントバンパーに被せる

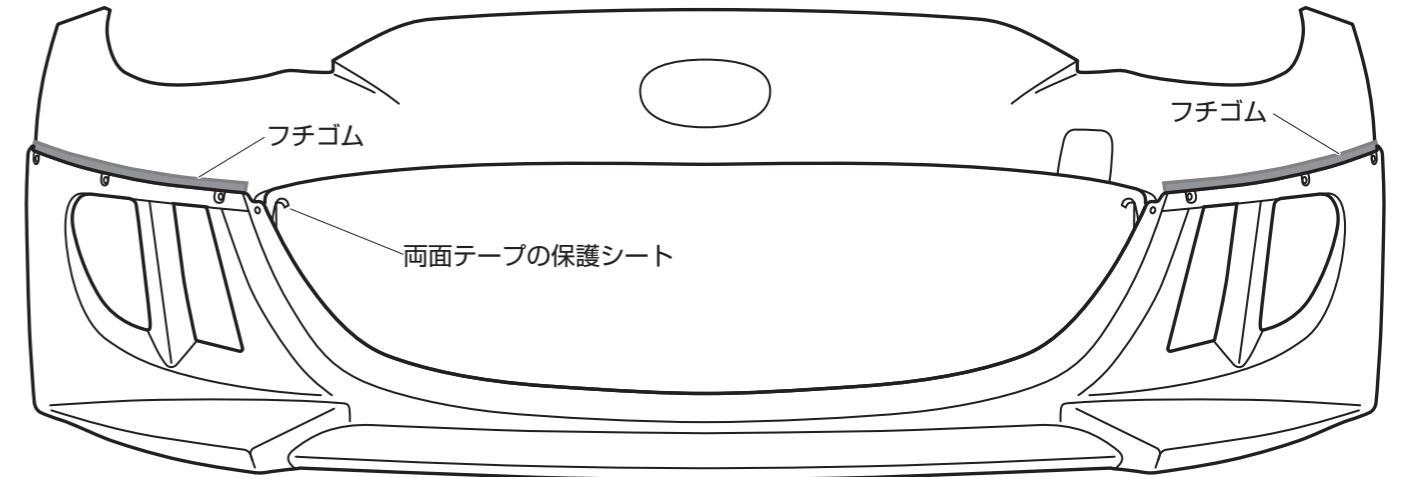

❗重要 ●フチゴムがずれていないかご確認ください。

3. 付属のタッピングスクリュー8本で固定する

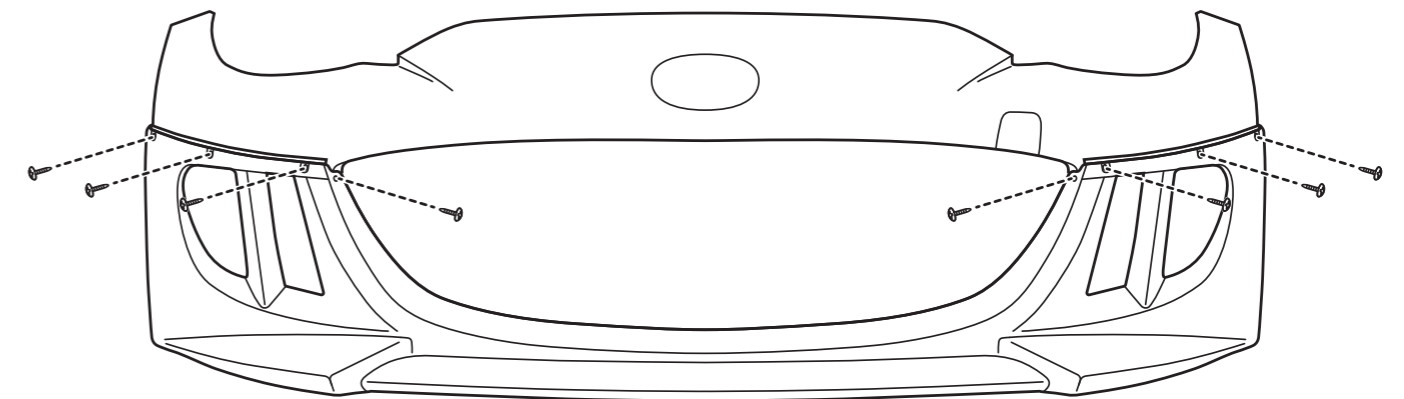

4. 両面テープの保護シートを引き抜いてはがす

取付方法

純正フロントバンパー取り外しおよび処理の続き

5. サイドダクト部に付属のサイドダクトメッシュを取り付ける

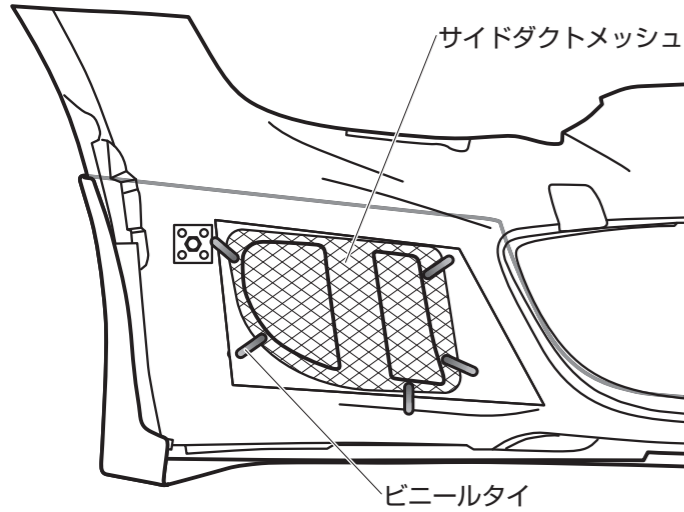

6. メッシュの上に付属のサイドダクトカバーを取り付ける

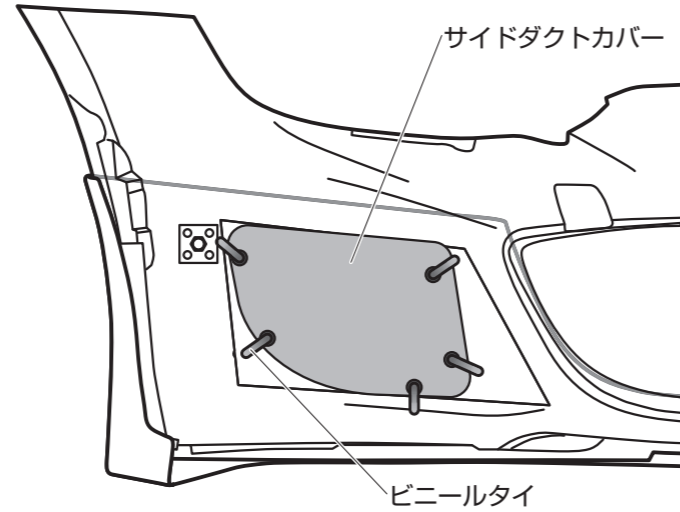

7. ビニールタイを曲げてサイドダクトメッシュ&サイドダクトカバーを固定する

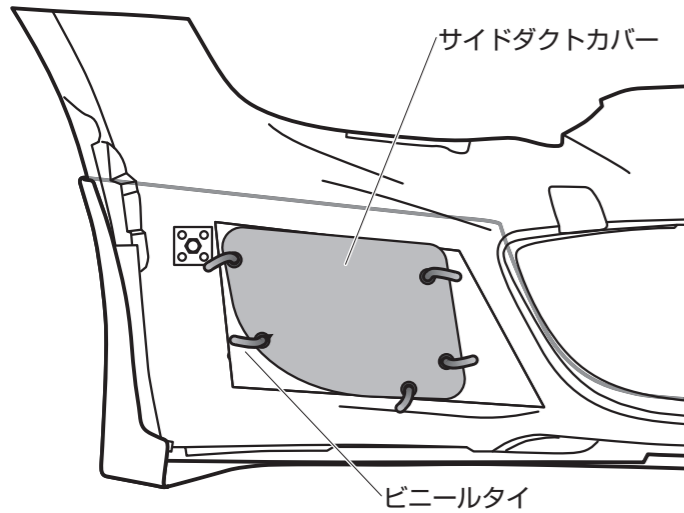

❗重要 ●左右両側おこなってください。

8. ラジエーター・グリルを取り付ける

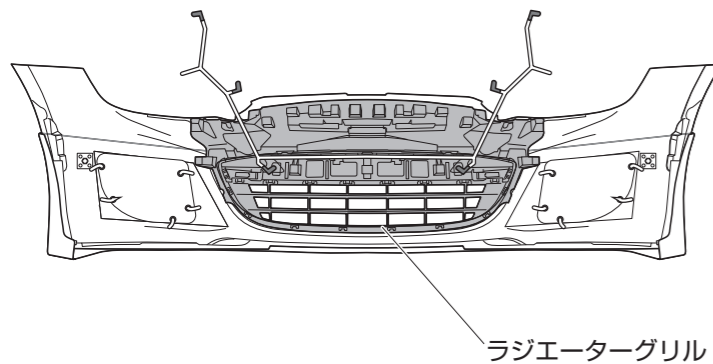

アクティブボンネット用センサーの処理

1. 付属のセンサーステーを取り付ける。外側は付属のM6×10mmボルトで、内側は純正ボルトで固定する

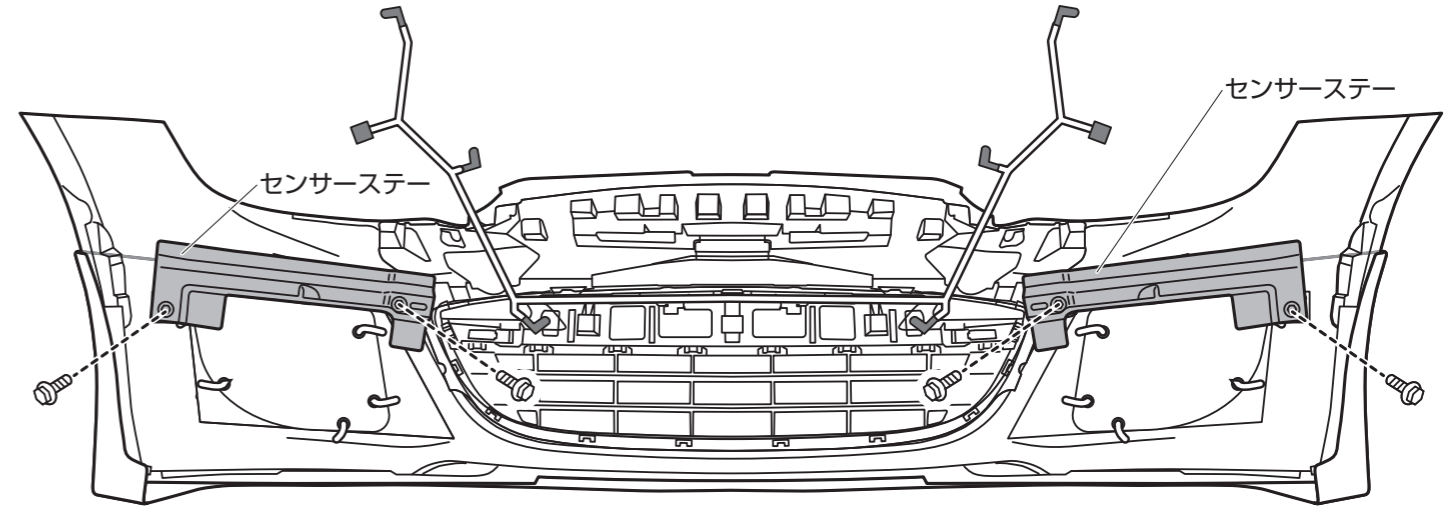

2. 付属のM6×25mmボルト+フランジナットを使用して、センサーステーにセンサーを固定する

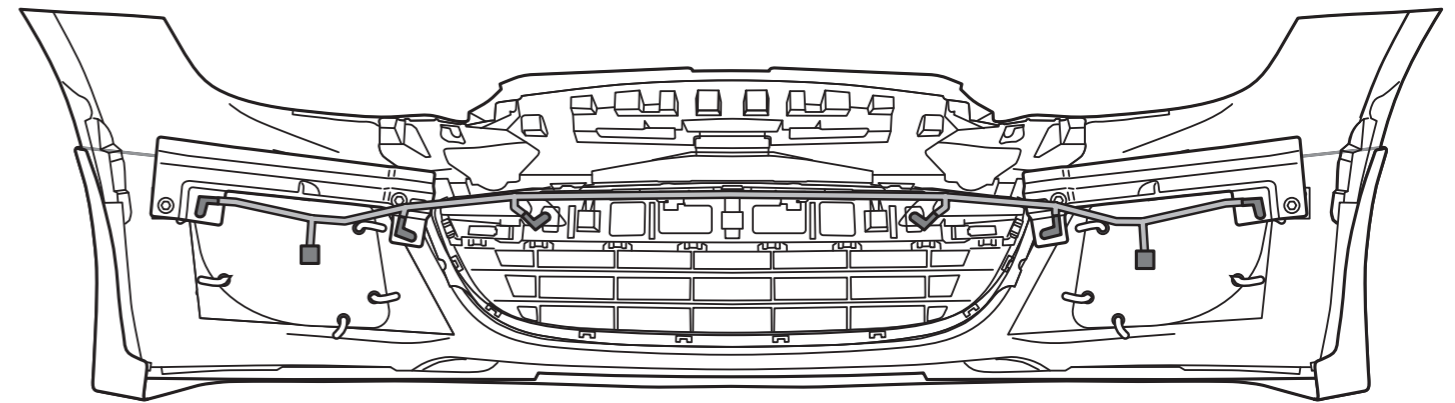

❗重要 ●センサーの突起部をセンサーステーの穴に合わせてからボルトで固定してください。

最終処理

1. フロントバンパーを車体に装着する

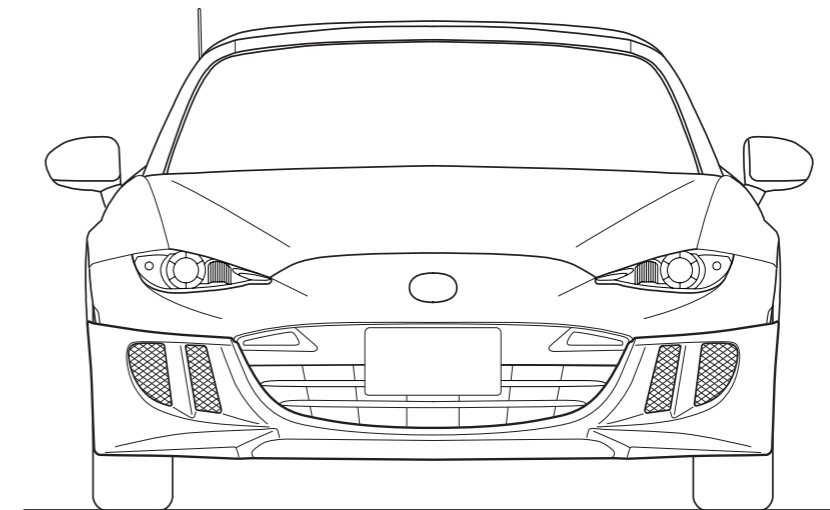

❗重要 ●フロントバンパーを取り外す際に外したコネクターは必ず元に戻してください。